

Panasonic®

Návod k použití funkcí pro pokročilé uživatele

Digitální fotoaparát

Model č. **DMC-FZ2000**



LUMIX

Před použitím tohoto produktu si pečlivě přečtěte tyto pokyny a celý návod si uložte pro pozdější použití.

Zobrazování hlášení

P325

Řešení problémů

P327

Vyhledání potřebných informací

P2

Obsah

P4

Obsah řazený podle funkcí

P9

Seznam menu

P190

DVQP1108ZA









F1016YT0



Vyhledání potřebných informací

V tomto dokumentu "Návod k použití funkcí pro pokročilé uživatele" naleznete informace, které potřebujete na následujících stránkách.

Kliknutím na číslo stránky se přenesete na požadovanou stránku a rychle získáte informace.

 1	Vyhledání v "Obsah"	P4
 2	 2 Pokud chcete přejít na "Obsah", klikněte na tuto ikonu.	
 3	Vyhledání ze seznamu názvů funkcí	P9
 4	Vyhledání ze seznamu tlačítek a ovladačů	P14
	Vyhledání ze seznamu obrazovek a ikon	P316
	Vyhledání v "Zobrazování hlášení"	P325
 3	Vyhledání v "Seznam menu"	P190
	 3 Pokud chcete přejít na "Seznam menu", klikněte na tuto ikonu.	
	Vyhledání v "Řešení problémů"	P327
 1	Pokud chcete přejít na "Vyhledání potřebných informací", klikněte na tuto ikonu.	
 4	Pokud se chcete vrátit na předchozí stránku, klikněte na tuto ikonu.	
	Informace o tom, jak používat tuto příručku naleznete na další stránce.	P3
	Funkce Wi-Fi®	P259

Jak používat tuto příručku

O indikaci použitelného režimu

Aplikovatelné režimy: 

Ikony indikují režimy, které lze pro funkci použít.

- Černé ikony: použitelné režimy
- Šedé ikony: nepoužitelné režimy

Ikona [] znamená, že dostupné funkce závisí na vybraném režimu záznamu.

■ O symbolech použitých v textu

MENU : Indikuje, že nabídku lze vyvolat tlačítkem [MENU/SET].

Wi-Fi : Indikuje, že lze provést nastavení Wi-Fi tlačítkem [Wi-Fi].



 : Tipy pro odborné použití a doporučení pro snímání.



 : Podmínky, při kterých nelze určitou funkci použít.

 : Pokračování na další straně.

- Na příslušnou stránku se přenesete kliknutím na odkaz v textu.

V tomto návodu jsou kroky pro nastavení menu popsány následujícím způsobem.

Příklad: V menu [Zázn.] změňte [Kvalita] z  na .

MENU →  [Zázn.] → [Kvalita] → .

- Ilustrace obrazovek v tomto návodu jsou založeny na předpokladu, že položka [Styl data] v nabídce [Nastavit hodiny] (P33) je nastavena na hodnotu [R.M.D.] a položka [Systémová frekvence] (P236) je nastavena na hodnotu [24.00 Hz (CINEMA)].

Obsah

Vyhledání potřebných informací.....	2
Jak používat tuto příručku.....	3
Obsah řazený podle funkcí	9

1. Před použitím

Péče o fotoaparát.....	12
Standardní příslušenství.....	13
Názvy a funkce jednotlivých součástí	14

2. Začínáme/Základní ovládání

Upevnění sluneční clony objektivu.....	16
Uchycení Krytky objektivu.....	18
Uchycení Řemínku přes rameno.....	19
Nabíjení akumulátoru	20
• Nabíjení	20
• Přibližná doba možného použití a počet zaznamenaných snímků.....	22
Vložení a vyjmutí baterie.....	24
Vkládání a vyjímání karty (volitelné příslušenství)	25
Informace o paměťové kartě.....	26
• Formátování karty (inicializace).....	28
• Přibližný počet zaznamenaných snímků a doba možného záznamu	28
Otevření a nastavení displeje.....	32
Nastavení data/času (Nastavení hodin)	33
• Nastavení hodin.....	34
Základní ovládání.....	35
• Rady pro pořizování optimálních snímků	35
• Použití hledáčku	36
• Ovládání zoomu	38
• Tlačítko závěrky (pořizování snímků).....	39
• Tlačítko videa (záznam videí).....	40
• Otočný ovladač režimu (výběr režimu záznamu)	40
• Přední otočný ovladač/Zadní otočný ovladač.....	41
• Přepínač [ND FILTER] (přepíná nastavení ND šedého filtru).....	44
• Kurzorová tlačítka/Tlačítko [MENU/SET]	45
• Tlačítko [DISP.] (přepínání zobrazených informací)	45
• Dotykový displej (dotykové ovládání)	48
• Pořizování snímků s použitím funkce dotyku	49
Položky menu nastavení	51
Okamžité vyvolání často používaných menu (rychlá nabídka)	53
• Přizpůsobení nabídky Rychlé nastavení	54
Přřazení často používaných funkcí tlačítkům (funkční tlačítka).....	55
Zadávání textu	59

3. Režimy záznamu

Snímání snímků s použitím automatické funkce (Inteligentní automatický režim)	60
• Záznam nočních scén ([iA Noční záběr z ruky])	63
• Kombinace snímků do jednoho snímku s bohatou gradací ([iHDR])	64
• Snímání snímků s přizpůsobeným ovládním rozostření barev a nastavení jasu	65
Snímání snímků s automaticky nastavenou clonou a rychlostí závěrky (Režim programové AE)	66
Snímání snímků zadáním clony/rychlosti závěrky	67
• Režim AE s prioritou clony	68
• Režim AE s prioritou času závěrky	68
• Režim manuální expozice	69
• Ověření vlivu hodnoty clony a rychlosti závěrky (Režim náhledu)	71
• Snadné nastavení clony/rychlosti závěrky pro dosažení vhodné expozice (AE jedním stisknutím)	72
Požizování panoramatických snímků (Režim panoramatických snímků)	73
Snímání snímků odpovídajících zaznamenávané scéně (Režim průvodce scénou)	76
Požizování snímků s odlišnými efekty obrazu (Režim kreativní kontroly)	79
Zaregistrování vašich preferovaných nastavení (Uživatelský režim)	85
• Registrace nastavení uživatelské nabídky (registrace vlastního nastavení)	85
• Záznam pomocí zaregistrovaného uživatelského nastavení	86

4. Nastavení zaostření, jasu (expozice) a barevného tónu

Automatická úprava zaostření	87
• Režim zaostřování (AFS/AFF/AFC)	89
• Režim automatického zaostřování	91
• Nastavení polohy pole AF/změna velikosti pole AF	96
• Nastavení pole AF pomocí zařízení Touch Pad	98
• Optimalizace zaostření a jasu pro polohu, které jste se dotkli	99
Manuální úprava zaostření	100
Nastavení pevných hodnot ostření a expozice (zámek AF/AE)	102
Kompenzace expozice	103
Nastavení citlivosti na světlo	105
Doladění vyvážení bílé	107
Snímání snímků zblízka	111

5. Fotografie 4K a nastavení ovladačů

Volba režimu snímání	113
Snímání snímků s použitím režimu sekvenčního snímání	114

Snímání fotografií 4K	117
Výběr snímků ze souboru sériového snímání 4K a uložení	121
• Poznámky k funkci Fotografie 4K	124
Kontrola zaostření po záznamu (Následné zaostření / Rozšíření zaostření).....	127
• Záznam pomocí funkce [Dodatečné zaostření]	127
• Postup vybraní požadovaného zaostřovacího pole a uložení snímku	129
• Sloučení více snímků pro rozšíření rozsahu zaostření (Rozšíření zaostření).....	130
Požizování snímků se samospouští	132
Snímání snímků s funkcí Časosběrný snímek/Fázová animace.....	133
• Automatické pořizování snímků v nastavených intervalech ([Časosběrný snímek]).....	134
• Vytvoření videa v režimu animace ([Fázová animace]).....	136
• Vytváření videí ze zaznamenaných snímků	138
Požizování statických snímků s automatickou úpravou nastavení (záznam s gradací)	139
• Gradace expozice	140
• Gradace clony	141
• Vějíř zaostřování	142

6. Stabilizátor, zoom a blesk

Stabilizátor obrazu.....	143
Snímání snímků s použitím zoomu	145
• Typy a použití zoomu	145
• Zoom pomocí dotykového ovládání (Dotykový zoom)	147
Požizování snímků s bleskem	148
Nastavení funkcí blesku	150
• Změna režimu fotografování	150
• Změna režimu blesku	151
• Nastavení synchronizace 2. clony	153
• Nastavení výstupu blesku.....	154
• Synchronizace výstupu blesku s kompenzací expozice.....	154
Při snímání snímků s použitím bezdrátového blesku.....	155
• Použití dalších nastavení pro záznam s bezdrátovým bleskem	156

7. Záznam videa

Záznam videa/videí v rozlišení 4K	157
• Nastavení formátu, velikosti a snímkové frekvence pro záznam.....	159
• Nastavení zaostření při záznamu filmu ([Kontinuální AF])	163
• Záznam statických snímků během záznamu filmu	164
• Záznam video momentek	165
Záznam videí pomocí různých efektů a pokročilých nastavení (Režim kreativního filmu)	168
• Změna snímkové frekvence při snímání videa ([Pomalý/Rychlý]).....	169

• Záznam videí, ve kterých se neustále mění pouze jejich zorný úhel v pozadí ([Dolly Zoom]).....	170
• Záznam filmů s posunem a zoomem při zachování stálé polohy fotoaparátu([Živé ořізnutí 4K])	171
• Záznam filmu s ručně nastavenou hodnotou clony/rychlosti závěrky/citlivosti ISO ([Režim expozice]).....	173
• Záznam ve zrychleném nebo zpomaleném pohybu ([Variab. rychl. snímků])	173
• Potlačení provozních zvuků při záznamu filmu	176
• Úprava úrovně černého podsvícení ([Vztažná úroveň])	177
• Snižte blikání a horizontální proužky na snímcích ([Sken synchronizace]).....	178
• Přepínání jednotek hodnoty ([Ovl. závěrky/zesílení]).....	179
Záznam při současném sledování snímků.....	180

8. Zobrazení a úprava snímků

Přehrávání snímků.....	182
Přehrávání filmů.....	183
• Vytváření statických snímků z filmu.....	184
Přepínání způsobu zobrazení	185
• Použití zoomového přehrávání.....	185
• Zobrazení multismků (Multi přehrávání)	185
• Zobrazení snímků podle data záznamu (Zobrazení podle kalendáře).....	186
Zobrazování skupiny snímků.....	187
Vymazávání snímků.....	189

9. Použití funkcí menu

Seznam menu.....	190
• Nabídka [Zázn.].....	190
• Nabídka [Video].....	212
• Nabídka [Vlastní].....	220
• Nabídka [Nastavení].....	229
• Nabídka [Přehrávání]	237

10. Použití funkce Wi-Fi

K čemu můžete použít funkci Wi-Fi®	259
Funkce Wi-Fi.....	260
Ovládání pomocí chytrého telefonu nebo tabletu.....	262
• Instalace aplikace pro chytrý telefon nebo tablet "Image App"	262
• Připojení k chytrému telefonu nebo tabletu	263
• Pořizování snímků prostřednictvím chytrého telefonu nebo tabletu (vzdálené snímání).....	267
• Přehrávání snímků ve fotoaparátu	268
• Ukládání snímků uložených ve fotoaparátu.....	268
• Posílání snímků z fotoaparátu na SNS.....	269



MENU



• Přidání informace o poloze z chytrého telefonu/tabletu na snímky uložené ve fotoaparátu.....	269
• Kombinování videí zaznamenaných fotoaparátem s funkcí video momentky na chytrém telefonu nebo tabletu	271
Zobrazení snímků na televizoru	272
Odeslání snímků	273
Posílání snímků do chytrého telefonu/tabletu	276
Bezdrátový tisk	278
Při posílání snímků do AV zařízení	279
Při odesílání snímků do počítače	280
Používání webových služeb	282
• Při odesílání snímků na webovou službu	282
• Při odesílání snímků do [Služba synchr. Cloud]	285
Registrace na "LUMIX CLUB"	286
• O [LUMIX CLUB]	286
Připojení	290
• Připojení pomocí bezdrátového přístupového bodu (přes síť)	291
• Připojení fotoaparátu a jiného zařízení přímo (přímé připojení)	293
• Rychlé připojení se stejnými nastaveními jako dříve ([Vyberte cíl z historie]/[Vyberte cíl z oblíbených])	294
Menu [Nastavení Wi-Fi].....	296

11. Připojení k jinému vybavení

Sledování videí 4K na TV/Ukládání videí 4K na PC nebo rekordér	298
• Sledování filmů ve 4K.....	298
• Ukládání 4K filmů	299
Přehrávání snímků na displeji TV	300
• Použití VIERA Link (HDMI)	302
Ukládání statických snímků a filmů do počítače	303
• Stažení softwaru	304
• Přenos snímků do počítače	306
Ukládání statických snímků a filmů do záznamového zařízení	308
Tisk snímků	309

12. Další

Volitelné příslušenství	312
Displej monitoru/displej hledáčku	316
Zobrazování hlášení	325
Řešení problémů.....	327
Opatření pro použití	336

Obsah řazený podle funkcí



Záznam

Záznam

Režim Záznamu	P40
[Náhled]	P71
Režim panoramatických snímků	P73
Záznam makra	P111
[Časoběrný snímek]	P134
[Fázová animace]	P136
Gradace clony	P141
Vějíř zaostřování	P142
[Multiexpoze]	P202
[Tichý režim]	P220

Fotografie 4K

[FOTOGRAFIE 4K]	P117
[Dodatečné zaostření]	P127

Zaostření (AF/MF)

[Režim ostř.]	P89
[AF režim]	P91
Nastavení polohy pole AF	P96
Manuální zaostření	P100
[Zámek AF/AE]	P102

Mechanika

[Režim Závěrky]	P113
[Sériové snímání]	P114
Maximální počet snímků, které lze bez přerušení zaznamenat	P115
[Samospoušť]	P132

Kvalita obrazu a tón barvy

[Citlivost]	P105
[Vyvážení bílé]	P107
[Styl snímků]	P191
[Nastavení filtru]	P193
[Rozlišení]	P196
[Kvalita]	P197
[Světla a stíny]	P199
[i.dynamický]	P200
[l.rozlišení]	P200
[HDR]	P201
[Nr / dl. časy]	P206
[Kompensace difrakce]	P207
[Prostor barev]	P207

Expozice

[Dotykové AE]	P50
[AE jedním dotykem]	P72
[Zámek AF/AE]	P102
Kompensace expozice	P103
Expoziční vějíř	P140
[Režim měření]	P198

Stabilizátor

Hybridní stabilizátor obrazu pracující v 5 osách	P143
---	------

Blesk

[Režim blesku]	P151
Synchronizace 2. clony	P153
[Nastav.blesku]	P154
Nastavení bezdrátového blesku	P155



Film

Film

[Formát záznamu]	P159
[Kvalita záz.]	P159
Videa v rozlišení 4K	P157
Záznam statických snímků během záznamu videa	P164
[Video momentka]	P165

Režim kreativního filmu

[Pomalý/Rychlý]	P169
[Dolly Zoom]	P170
[Živé oříznutí 4K]	P171
[Režim expozice]	P173
[Variab. rychl. snímků]	P173
[Tiché ovládní]	P176

Obraz

[Vztažná úroveň]	P177
[Úroveň podsvícení]	P213



Nastavení/Přizpůsobení

Základní nastavení

[Formátovat]	P28
[Nastavit hodiny]	P33
Přepínání displeje	P45
Nastavení položek nabídky	P51
[Q.MENU]	P53
[Pípnutí]	P230
[Úsporný režim]	P232

Audio

[Úroveň mikr.]	P216
[Omez. úrov. mikrofon.]	P216
[Potlačení hluku větru]	P217
[Větrný filtr]	P314

Sledování

[Výstup zvuku]	P215
[Výstup nahr. HDMI]	P180

Nastavení obrazovky

[Ovl. závěrky/zesílení]	P179
[Zobr.nast.mik.]	P216
[Označení středu]	P224
[Zebra]	P225
[Monochr. živé zobraz.]	P226
[Prioritní zobraz. videa]	P227

[Resetovat] (inicializace)	P235
----------------------------------	------

Přizpůsobení

[CUSTOM] v nabídce rychlého nastavení	P54
Funkční tlačítka	P55
Uživatelský režim	P85
Nabídka [Vlastní]	P220



Přehrávání

Přehrávání

Prohlížení snímků	P182
Přehrávání videa	P183
Zoomové přehrávání	P185
Multi přehrávání	P185
Vymazání	P189
[Auto přehrání]	P227

Nastavení přehrávání a zobrazení

[Diaprojekce]	P239
[Otočit]/[Otačení sn.]	P254

Úprava

Focus Stacking	P130
----------------------	------

[Zpracování RAW]	P242
[Hrom. uloř. FOTOGR. 4K]	P244
[Světelná kompozice]	P245
[Smazat retušování]	P247
[Zm.rozl.]	P252
[Střih]	P253

Přidání informací

[Protokolování polohy]	P241
[Edit.názvu]	P248
[Text.značka]	P249

Nastavení snímku

[Oblíbené]	P255
[Nastav.tisk]	P255
[Ochrana]	P257



Wi-Fi

Připojení

“Image App”	P262
[WPS (Tlačítko)]	P291, 293
Přímé připojení	P293

Aplikace snímků

Záznam na dálku	P267
Uložení snímků	P268
Odeslání snímků	P269, 276
Odeslání a přidání informace o poloze	P269
Slučování videí zaznamenaných pomocí funkce [Video momentka]	P271

V kombinaci s jinými zařízeními

Přehrávání snímků na televizoru ...	P272
Tisk snímků	P278
Odesílání snímků na AV zařízení	P279
Odesílání snímků do počítače	P280
Odesílání snímků do webové služby	P282
Používání [Služba synchr. Cloud]	P285



Připojení k jiným zařízením

PC

“PHOTOfunSTUDIO”	P304
“SILKYPIX Developer Studio”	P305
Přenos snímků do počítače	P306

Televizor

Přehrávání snímků na displeji TV	P300
[VIERA link]	P302

Záznamové zařízení

Střih	P308
-------------	------

Tiskárna

PictBridge	P309
------------------	------

Péče o fotoaparát

Nevystavujte fotoaparát silným vibracím, nárazům ani tlaku.

- V dále uvedených situacích může dojít k poškození objektivu, monitoru nebo pláště.
- V uvedených případech se může také vyskytnout nesprávná činnost nebo se může stát, že snímek nebude zaznamenán.
 - Při pádu nebo nárazu fotoaparátu.
 - Při silném stlačení objektivu nebo monitoru.

Při snímání snímků nedržte tubus objektivu. Mohlo by dojít k zachycení vašich prstů při zpětném pohybu objektivu.

Tento fotoaparát není utěsněný před prachem/znečištěním/vodou.

Proto zabraňte použití fotoaparátu na místech s prachem, vodou, pískem apod.

- Do prostoru v okolí objektivu, tlačítek apod. se mohou dostat tekutiny, písek nebo jiné cizí materiály. Věnujte mimořádnou pozornost uvedeným upozorněním, protože v případě jejich nedodržení by mohlo dojít nejen k nesprávné činnosti fotoaparátu, ale také k jeho nenapravitelnému poškození.
 - Místa s velkým množstvím písku nebo prachu.
 - Místa, kde toto zařízení může přijít během svého použití do styku s vodou, např. za deště nebo na pláži.

Pokud na monitoru ulpí písek, prach nebo kapaliny jako jsou kapky vody, otřete je suchým měkkým hadříkem.

- Pokud tak neučiníte, nemusí monitor správně reagovat na dotykové ovládání.
- Pokud je monitor zavřen, když jsou na něm kapaliny, může dojít k poruše.

■ Kondenzace (zamlžení objektivu, hledáčku nebo monitoru)

- K výskytu kondenzace dochází při změně teploty prostředí nebo při změně vlhkosti. Dávejte pozor na kondenzaci, protože zanechává skvrny na objektivu, hledáčku nebo monitoru a způsobuje výskyt plísni nebo poruch fotoaparátu.
- Při výskytu kondenzace vypněte fotoaparát a nechte jej bez použití přibližně 2 hodiny. K jeho odmízení dojde spontánně, když se jeho teplota přiblíží teplotě prostředí.

Standardní příslušenství

Před použitím fotoaparátu zkontrolujte, zda je jeho součástí veškeré příslušenství.

- Příslušenství a jeho tvar se liší na základě země nebo oblasti, ve které je fotoaparát zakoupen. Podrobnější informace o příslušenství najdete na straně “Základní Návod k použití”.
- Akumulátorový balík je v textu označen jako **akumulátorový balík** nebo **akumulátor**.
- V textu jsou paměťové karty SD, paměťové karty SDHC a paměťové karty SDXC označeny jako **karta**.
- **Karta je volitelná.**



MENU



Názvy a funkce jednotlivých součástí

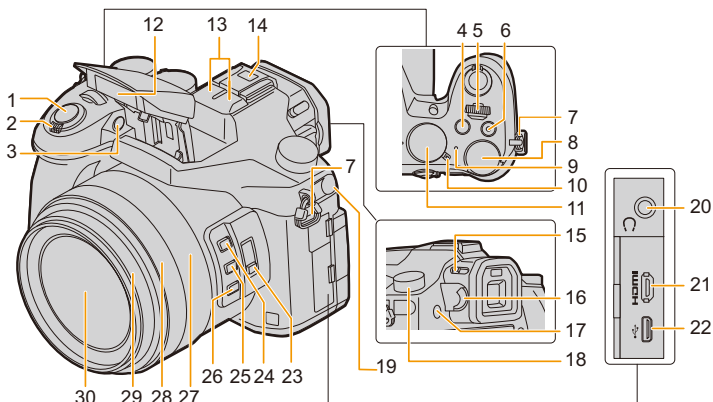

1	Tlačítko závěrky (P39)	15	Páčka otevření blesku (P148)
2	Páčka zoomu (P145)	16	Knoflík korekce dioptrií (P36)
3	Indikátor samospouště (P132)/ Pomocné světlo AF (P221)	17	Tlačítko [LVF] (P36)/tlačítko [Fn7] (P55)
4	Tlačítko [] (kompenzace expozice) (P103)/ [Fn4] (P55)	18	Otočný ovladač režimu snímání (P113)
5	Přední otočný ovladač (P41)	19	Zásuvka [MIC] (P313)
6	Tlačítko filmů (P157)	20	Zásuvka pro sluchátka (P215, 57)
7	Očko na popruh na rameno (P19)	21	Zásuvka [HDMI] (P300)
8	Zadní otočný ovladač (P41)	22	Zásuvka USB (P306, 309)
9	Indikátor stavu (P33)/ Wi-Fi® indikátor připojení (P260)	23	Přepínač [ND FILTER] (P44)
10	Přepínač ZAP./VYP. (P33)	24	Tlačítko [Fn1] (P55)
11	Otočný ovladač režimu (P40)	25	Tlačítko [Fn2] (P55)
12	Blesk (P148)	26	Tlačítko [Fn3] (P55)
13	Stereo mikrofon (P216) • Dávejte pozor, abyste mikrofon nezakryli prstem. Zvuk by pak mohl být špatně zaznamenaný.	27	Otočný ovladač Zoom (P38, 227)
14	Patice pro blesk (kryt patice pro blesk) (P312) • Udržujte krytku patky příslušenství mimo dosah dětí, aby se zabránilo jejímu spolknutí.	28	Otočný ovladač zaostřování (P100)
		29	Tubus objektivu
		30	Povrch objektivu



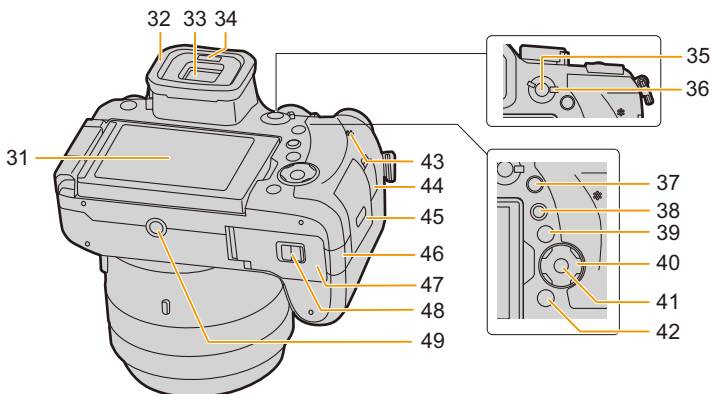

31 Dotykový displej (P48)/monitor (P316)

32 Očnice (P337)

33 Hledáček (P36)

34 Snímač oka (P37)

35 Tlačítko [AF/AE LOCK] (P102)

36 Páka režimu zaostřování (P87, 100)

37 Tlačítko [Q.MENU] (rychlé nastavení) (P53)/
Tlačítko [Fn5] (P55)

38 Tlačítko [▶] (přehrávání) (P182)

39 Tlačítko [DISP.] (P45, 47)

Kurzorová tlačítka (P45)

▲/[ISO] (Citlivost ISO) (P105)

40 ▶/[WB] (Vyvážení bílé) (P107)

◀/[] (Režim automatického zaostřování)
(P91)

▼/[AF] (AF Makro) (P111)

41 Tlačítko [MENU/SET] (P45, 51)

42 Tlačítko [] / [] (Vymazat/Zrušit) (P189)/
Tlačítko [Fn6] (P55)

43 Reproduktor (P230)

44 Zásuvka [REMOTE] (P315)

45 Dvířka na kartu (P25)

46 Kryt DC redukce pro napájení (P315)
• Při použití síťového adaptéru se ujistěte, že používáte spojovací člen stejnosměrného napájení Panasonic (volitelné příslušenství) a síťový adaptér (volitelné příslušenství).

47 Dvířka na baterie (P24)

48 Páčka odjštění (P24)

49 Výstupek stativu (P341)
• Nemusí být možné připevnit a bezpečně upevnit k fotoaparátu stativ se šroubem dlouhým 5,5 mm nebo delším. Pokud se o to pokusíte, může dojít k poškození fotoaparátu.

■ Tlačítka funkcí ([Fn8] až [Fn12])

• Tlačítka funkcí ([Fn8] až [Fn12]) (P55) jsou dotykové ikony. Zobrazíte je dotykem karty [Fn] na obrazovce záznamu.

Upevnění sluneční clony objektivu

Při jasném světle nebo protisvětle bude světlá clona minimalizovat ozáření objektivu a tvoření duchů.

Světlá clona objektivu eliminuje přílišné osvětlení a zlepšuje kvalitu snímku.

- Nedržte sluneční clonu objektivu tak, abyste ji otáčeli nebo ji ohnuli.
- Zkontrolujte, zda je fotoaparát vypnutý.
- Zavřete blesk.

- 1** Montážní značku pod dlouhou stranou sluneční clony vyrovnejte s montážním výstupkem na okraji objektivu.

- (A) Montážní výstupek (okraj objektivu)
- (B) Montážní značka (clona objektivu)

- 2** Zašroubujte clonu objektivu ve směru šipky.

- 3** Otáčejte clonou objektivu dokud neuslyšíte "kliknutí". Při otáčení budete cítit určitý odpor. Poté zarovnejte značku na dolní straně fotoaparátu.

- (C) Otáčejte, dokud nejsou značky zarovnané.

- Zkontrolujte, že je clona objektivu pevně uchycena a že se nezobrazuje na snímcích.

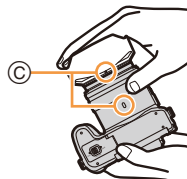
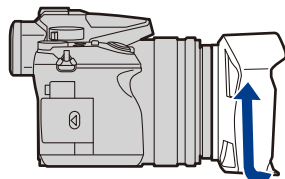
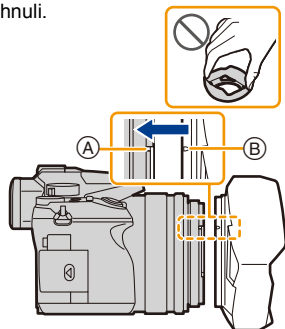

- Při fotografování s bleskem a nasazenou clonou objektivu může dojít ke ztmavnutí dolní části záběru (vinětace) a regulace intenzity blesku nemusí fungovat, protože clona objektivu může blesk částečně zakrývat. Doporučujeme sejmout clonu objektivu.
- **Při dočasném odpojení a péči o clonu objektivu vám doporučujeme nasadit clonu opačně natočenou.**
Při pořizování snímků ji vraťte do běžného směru.
- **Dávejte pozor, abyste si při zpětném pohybu objektivu nepřivřeli prst apod.**

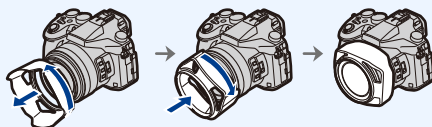

Uchycení Krytky objektivu

- Při vypnutí fotoaparátu nebo během jeho přepravování nasadíte krytku objektivu za účelem ochrany jeho povrchu.
- Nezavěšujte fotoaparát ani jej nezvedejte za šňůrku krytky objektivu.
- Při zapnutí této jednotky se ujistěte se, že jste odepnuli krytku objektivu.
- **Dávejte pozor, aby se šňůrka krytky objektivu nezamotala do závěsného řemene.**

- 1** Provlékněte šňůrku otvorem v závěsném řemenu (A) na fotoaparátu.

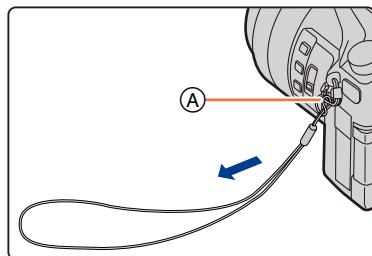

- 2** Provléčte stejnou šňůrku otvorem v krytce objektivu.

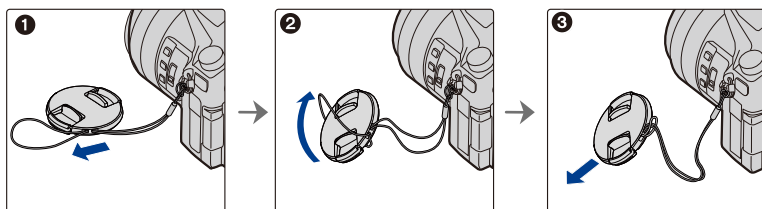

- 3** Připněte krytku objektivu.

(B): Zde stiskněte pro nasazení nebo sejmutí krytky.

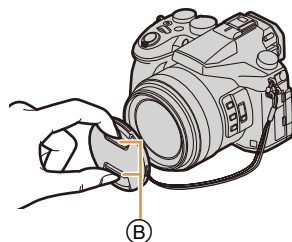

Uchycení Řemínku přes rameno

- Doporučujeme vám připnout při použití fotoaparátu popruh na rameno, abyste zabránili jeho pádu.

- 1** Proveďte samotný řemínek očkem na závěsný řemen na těle fotoaparátu.

(A): Očko na závěsný řemen

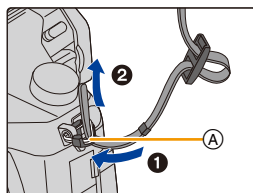

- 2** Proveďte konec závěsného řemenu očkem ve směru šipky a poté jej proveďte zarážkou.

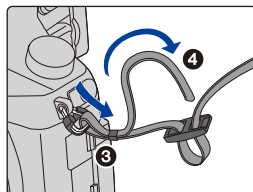

- 3** Proveďte konec závěsného řemenu otvorem na další straně zarážky.

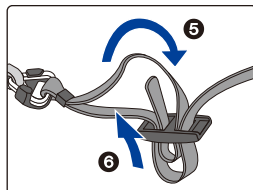

- 4** Zatáhněte za závěsný řemen a zkontrolujte, zda nevyčnívá ven.

- Proveďte kroky 1 až 4 a poté uchyťte druhou stranu závěsného řemenu.

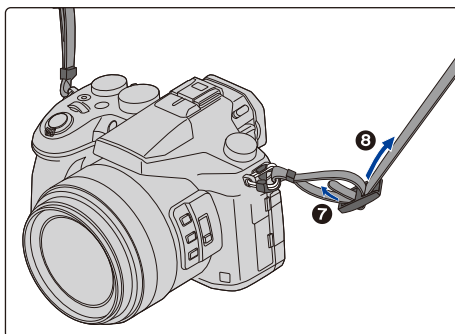

Nabíjení akumulátoru

■ Akumulátory, které můžete použít v tomto zařízení

Byl zaznamenán výskyt padělaných akumulátorů, které se výrazně podobají autentickým výrobkům dostupným na některých trzích. Některé z těchto výrobků nejsou náležitě chráněné vnitřní ochranou odpovídající příslušným bezpečnostním standardům. Proto hrozí nebezpečí, že tyto akumulátory mohou způsobit požár nebo výbuch. Pamatujte, prosím, že nejsme nijak odpovědní za jakoukoli nehodu nebo poruchy způsobené následkem použití padělaných akumulátorů. Za účelem zajištění bezpečnosti výrobku vám doporučujeme používat autentické akumulátory Panasonic.

- Používejte nabíječku a akumulátor, které patří k tomuto fotoaparátu.

Nabíjení

- Při zakoupení fotoaparátu akumulátor není nabitý. Proto jej před použitím nabijte.
- Nabíjení akumulátoru provádějte uvnitř.

- 1** Připněte akumulátor k nabíječce a dbejte přitom na dodržení směru jeho zasunutí.

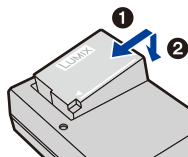

- 2** Zapojte nabíječku do zásuvky elektrického rozvodu.

- Rozsvítí se indikátor [CHARGE] (A) a dojde k zahájení nabíjení.

typ zástrčky

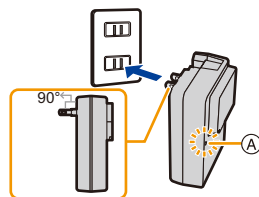

typ přívodu

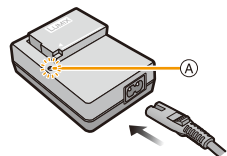

■ Indikátor [CHARGE]

Svídí: Nabíjení.

Nesvídí: Nabíjení bylo ukončeno.
(Po ukončení nabíjení odpojte nabíječku ze zásuvky elektrického rozvodu a odpojte akumulátor.)

• Když bliká indikátor [CHARGE]

- Teplota akumulátoru je příliš vysoká nebo příliš nízká. Doporučuje se nabít akumulátor znovu v prostředí s teplotou od 10 °C do 30 °C.
- Když jsou svorky nabíječky nebo akumulátoru špinavé. V takovém případě je vyčistěte suchým hadříkem.

■ Doba nabíjení

Doba nabíjení

Přibližně 140 min

- Uvedená doba nabíjení se vztahuje na zcela vybitou baterii.
Doba nabíjení se může lišit v závislosti na způsobu používání baterie.
Doba nabíjení baterie v horkém/chladném prostředí nebo dlouho nepoužívané baterie může být delší než obvykle.

■ Stav akumulátoru

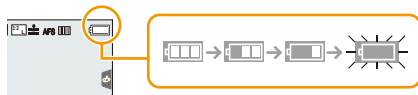

- V případě vybití baterie se barva indikátoru stavu změní na červenou a začne blikat.
(Bude blikat také indikátor stavu)
Nabijte baterii nebo ji vyměňte za jinou, plně nabitou.
- **Nenechávejte kovové předměty (například sponky) v blízkosti kontaktních oblastí napájecí zástrčky.**
V opačném případě hrozí požár nebo úraz elektrickým proudem v důsledku zkratu nebo tvorby tepla.
- Baterie se může znovu dobít, i když disponuje ještě nějakým zbývajícím nabitím, avšak nedoporučuje se příliš často dobíjet plně nabitou baterii.
(Protože by mohlo dojít k charakteristickému vyduť.)

Přibližná doba možného použití a počet zaznamenaných snímků

Podle normy CIPA (Camera & Imaging Products Association)
Při použití paměťové karty SDHC Panasonic a dodané baterie

■ Záznam statických snímků (při použití displeje)

Počet zaznamenaných snímků	Přibližně 350 snímků
Doba záznamu	Přibližně 175 min

■ Záznam statických snímků (při použití hledáčku)

Počet zaznamenaných snímků	Přibližně 270 snímků
Doba záznamu	Přibližně 135 min

■ Záznam filmů (při použití monitoru)

[AVCHD] (Záznam s kvalitou snímku nastavenou na [FHD/17M/60i]/[FHD/17M/50i])

Doba možného záznamu	Přibližně 115 min
Aktuální doba možného záznamu	Přibližně 60 min

[MP4] (Záznam s kvalitou snímku nastavenou na [FHD/28M/60p]/[FHD/28M/50p])

Doba možného záznamu	Přibližně 110 min
Aktuální doba možného záznamu	Přibližně 55 min

[MP4] (Záznam s kvalitou snímku nastavenou na [4K/100M/30p]/[4K/100M/25p])

Doba možného záznamu	Přibližně 100 min
Aktuální doba možného záznamu	Přibližně 50 min



[MP4] (LPCM) (Záznam s kvalitou snímku nastavenou na [FHD/50M/60p]/[FHD/50M/50p])

Doba možného záznamu	Přibližně 110 min
Aktuální doba možného záznamu	Přibližně 55 min

MOV (Záznam s kvalitou snímku nastavenou na [FHD/50M/60p]/[FHD/50M/50p])

Doba možného záznamu	Přibližně 110 min
Aktuální doba možného záznamu	Přibližně 55 min

- Aktuální doba možného záznamu představuje dobu, která je k dispozici pro záznam při opakování operaci, jako je zapínání a vypínání tohoto fotoaparátu, spouštění/zastavování záznamu nebo používání zoomu.

■ Přehrávání (při použití monitoru)

Doba přehrávání	Přibližně 300 min
------------------------	--------------------------

- **Doba možného použití a počet zaznamenaných snímků se bude lišit v závislosti na prostředí a provozních podmínkách.**

Například v následujících případech budou doby možného použití kratší a počet zaznamenaných snímků nižší.

- V prostředích s nízkou teplotou, jako např. na sjezdovkách.
- Při opakovaném používání blesku a zoomu
- Když se doba použitelnosti fotoaparátu stane mimořádně krátkou i po předešlém nabití akumulátoru, může se jednat o skončení životnosti akumulátoru. V takovém případě si zakupte nový akumulátor.

Vložení a vyjmutí baterie

- 1** **1**: Posuňte páčku uvolnění ve směru šipky (na stranu označenou "OPEN").

2: Otevřete dvířka prostoru pro baterii.

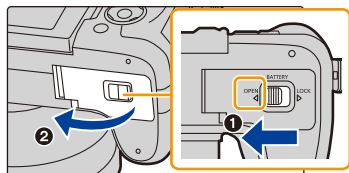

- Vždy používejte originální akumulátory Panasonic.
- Při použití jiných akumulátorů nemůžeme zaručit kvalitu tohoto výrobku.

- 2** Dávejte pozor na správné natočení baterie a zasouvejte ji, dokud neuslyšíte zvuk zajištění; poté zkontrolujte, zda je zajištěna prostřednictvím páčky **A**.

Za účelem vyjmutí akumulátoru potáhněte páčku **A** ve směru šipky.

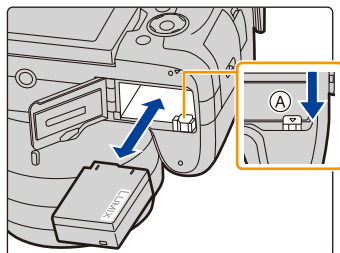

- 3** **1**: Zavřete dvířka prostoru pro baterii.

2: Posuňte páčku odjištění ve směru šipky.

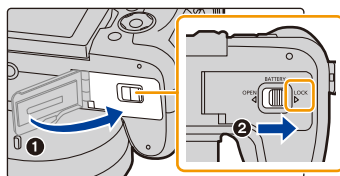

- Po použití vyjměte akumulátor.
(K vybití akumulátoru dojde po dlouhé době od jeho nabití.)
- **Během nabíjení a po nabíjení se akumulátor ohřívá. Také samotný fotoaparát se při použití ohřívá. Nejedná se o poruchu.**
- Před vyjmutím baterie vypněte fotoaparát a vyčkejte, dokud indikátor stavu zcela nezhasne.
(V opačném případě se může stát, že toto zařízení nebude pracovat normálně, a může dojít k poškození samotné karty nebo ke ztrátě zaznamenaných snímků.)

Vkládání a vyjímání karty (volitelné příslušenství)

- Zkontrolujte, zda je toto zařízení vypnuté.

1 Vysunutím otevřete dvířka prostoru pro kartu.

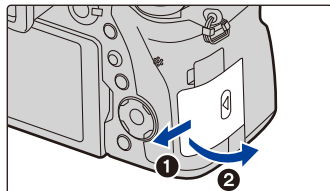

2 Silně zatlačte, dokud neuslyšíte “cvaknutí”. Dávejte přitom pozor na dodržení správného směru vkládání.

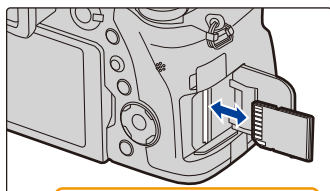

Při vyjímání karty zatlačujte kartu, dokud neuslyšíte cvaknutí, a poté ji vytáhněte směrem nahoru.



- Ⓐ: Nedotýkejte se koncových svorek karty.
- Ⓑ: Zkontrolujte orientaci karty.

3 **1:** Zavřete dvířka prostoru pro kartu.
2: Zasuňte dvířka prostoru pro kartu až do konce a pak pevně uzavřete.

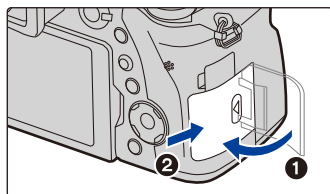

- Před vyjmutím karty vypněte fotoaparát a vyčkejte, dokud indikátor stavu zcela nezhasne. (V opačném případě se může stát, že toto zařízení nebude pracovat normálně, a může dojít k poškození samotné karty nebo ke ztrátě zaznamenaných snímků.)

Informace o paměťové kartě











Na tomto zařízení lze použít následující typy karet, které vyhovují standardu SD. (V následujícím textu jsou tyto karty označeny pouze jako **karta**.)

Paměťová karta SD (512 MB až 2 GB)	<ul style="list-style-type: none"> • Toto zařízení je kompatibilní se standardními paměťovými kartami SDHC/SDXC rychlostní třídy 3 UHS-I UHS. • Funkce karet uvedených na levé straně byla ověřena s kartami Panasonic.
Paměťová karta SDHC (4 GB až 32 GB)	
Paměťová karta SDXC (48 GB až 128 GB)	

■ Záznam videí a snímání fotografií v rozlišení 4K, rychlostní třídy

Pro různá nastavení položek [Formát záznamu] (P159) a [Kvalita záznu.] (P159) pro video jsou vyžadovány různé paměťové karty. Pro záznam fotografií ve formátu 4K je vyžadována karta rychlostní třídy, která podporuje záznam fotografií ve formátu 4K. Použijte kartu, která odpovídá následujícím rychlostním třídám SD a UHS.

• Rychlostní třídy SD a UHS jsou standardy rychlosti pro souvislý zápis. Třída rychlosti je uvedena na štítku karty.

[Formát záznamu]	Datový tok pro nastavení položky [Kvalita záznu.]	Rychlostní třída	Příklad štítku
[AVCHD]	Vše	Třídou 4 nebo vyšší	CLASS  
[MP4]	100 Mb/s	Rychlostní třída 3 UHS	
	Do 28 Mb/s	Třídou 4 nebo vyšší	CLASS  
[MP4] (LPCM)/ [MOV]	Od 100 Mb/s	Rychlostní třída 3 UHS	
	50 Mb/s	Rychlostní třída 1 UHS nebo vyšší	
		Třída 10	CLASS  
Při snímání fotografií 4K/ [Dodatečné zaostření]		Rychlostní třída 3 UHS	



- **Potvrďte si, prosím, nejnovější informace na následující internetové stránce.**

<http://panasonic.jp/support/global/cs/dsc/>

(Tato stránka je k dispozici pouze v angličtině.)

Přístup na kartu

Při záznamu snímků na kartu indikátor přístupu bliká červeně.

- **Během přístupu (zápis snímku, čtení a vymazávání, formátování apod.) nevybíjejte napájení, nevyjímajte baterii ani neodpojujte AC síťový adaptér (volitelné příslušenství). Kromě toho nevystavujte fotoaparát vibraci, nárazu nebo statické elektřině.**

Mohlo by totiž dojít k poškození karty nebo dat uložených na kartě i k poškození tohoto zařízení.

Když operace selže následkem vibrací, nárazu nebo statické elektřiny, zopakujte ji znovu.



- Pokud nastavíte spínač ochrany proti zápisu (A) na "LOCK", nebudete moci zapisovat, mazat nebo formátovat data nebo je zobrazovat podle data záznamu.
- Údaje ve vestavěné paměti nebo na kartě mohou být poškozeny nebo ztraceny působením elektromagnetických vln, statické elektřiny nebo následkem poruchy fotoaparátu nebo karty. Proto vám doporučujeme uložit důležité údaje do počítače apod.
- Udržujte paměťovou kartu mimo dosah dětí, abyste předešli jejímu spolknutí.

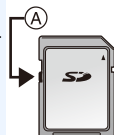

Formátování karty (inicializace)

Před tím, než sejmete snímek tímto zařízením, naformátujte kartu.

Vzhledem k tomu, že po formátování nelze data obnovit, předem si zazálohujte data, která ještě budete potřebovat.

Vyberte nabídku. (P51)

MENU →  **[Nastavení]** → **[Formátovat]**

- Při formátování používejte dostatečně nabitou baterii nebo AC síťový adaptér (volitelné příslušenství). Během formátování nevypínejte fotoaparát.
- Když byla karta naformátována na PC nebo na jiném zařízení, naformátujte ji ve fotoaparátu znovu.

Přibližný počet zaznamenaných snímků a doba možného záznamu

■ Počet zaznamenaných snímků

• Formát [3:2], Kvalita [📷]

[Rozlišení]	16 GB	32 GB	64 GB	128 GB
L (20M)	1450	2910	5810	11510
M (10M)	2650	5310	10510	20810
S (5M)	4600	9220	17640	34940

• Poměr stran obrazu [3:2], kvalita [RAW📷]

[Rozlišení]	16 GB	32 GB	64 GB	128 GB
L (20M)	450	920	1840	3650
M (10M)	530	1070	2140	4250
S (5M)	580	1170	2340	4630

■ Doba záznamu, která je k dispozici (při záznamu filmů)

- “h” je zkratkou pro hodiny, “m” pro minuty a “s” pro sekundy.
- Doba možného záznamu je celková doba záznamu všech filmů.

• [AVCHD]

[Kvalita záz.]	16 GB	32 GB	64 GB	128 GB
[FHD/28M/60p]/ [FHD/28M/50p]	1h10m	2h30m	5h00m	9h55m
[FHD/17M/60i]/ [FHD/17M/50i]	2h00m	4h05m	8h15m	16h25m
[FHD/24M/30p]/ [FHD/24M/25p]/ [FHD/24M/24p]	1h25m	2h55m	5h50m	11h35m

• [MP4]

[Kvalita záz.]	16 GB	32 GB	64 GB	128 GB
[4K/100M/30p]/ [4K/100M/25p]/ [4K/100M/24p]	20m00s	41m00s	1h20m	2h45m
[FHD/28M/60p]/ [FHD/28M/50p]	1h10m	2h25m	5h00m	9h55m
[FHD/20M/30p]/ [FHD/20M/25p]	1h35m	3h15m	6h40m	13h15m
[HD/10M/30p]/ [HD/10M/25p]	3h05m	6h20m	12h45m	25h20m



• [MP4 (LPCM)]

[Kvalita záz.n.]	16 GB	32 GB	64 GB	128 GB
[C4K/100M/24p]	20m00s	42m00s	1h25m	2h50m
[4K/100M/30p]/ [4K/100M/25p]/ [4K/100M/24p]	20m00s	42m00s	1h25m	2h50m
[FHD/II/200M/60p]/ [FHD/II/200M/50p]/ [FHD/II/200M/30p]/ [FHD/II/200M/25p]/ [FHD/II/200M/24p]	10m00s	20m00s	42m00s	1h20m
[FHD/100M/60p]/ [FHD/100M/50p]/ [FHD/100M/30p]/ [FHD/100M/25p]/ [FHD/100M/24p]	20m00s	41m00s	1h20m	2h45m
[FHD/50M/60p]/ [FHD/50M/50p]/ [FHD/50M/30p]/ [FHD/50M/25p]/ [FHD/50M/24p]	40m00s	1h20m	2h45m	5h35m

• [MOV]

[Kvalita záz.n.]	16 GB	32 GB	64 GB	128 GB
[C4K/100M/24p]	20m00s	42m00s	1h25m	2h50m
[4K/100M/30p]/ [4K/100M/25p]/ [4K/100M/24p]	20m00s	42m00s	1h25m	2h50m
[FHD/II/200M/60p]/ [FHD/II/200M/50p]/ [FHD/II/200M/30p]/ [FHD/II/200M/25p]/ [FHD/II/200M/24p]	10m00s	20m00s	42m00s	1h20m
[FHD/100M/60p]/ [FHD/100M/50p]/ [FHD/100M/30p]/ [FHD/100M/25p]/ [FHD/100M/24p]	20m00s	41m00s	1h20m	2h45m
[FHD/50M/60p]/ [FHD/50M/50p]/ [FHD/50M/30p]/ [FHD/50M/25p]/ [FHD/50M/24p]	40m00s	1h20m	2h45m	5h35m



- Počet zaznamenaných snímků a doba možného záznamu závisí na podmínkách záznamu a typu paměťové karty.
- [AVCHD]:
Můžete pokračovat v záznamu i poté, co velikost souboru překročí 4 GB, ale soubor s uloženým videem bude rozdělen na části.
- [MP4] (s nastavením položky [Kvalita záz.] na hodnotu [FHD] nebo [HD]):
Můžete pokračovat v záznamu i poté, co doba záznamu překročí 30 minut nebo velikost souboru překročí 4 GB, ale soubor s uloženým filmem bude rozdělen na části, které se nahrají a přehrají samostatně.
- [MP4] (s nastavením položky [Kvalita záz.] na hodnotu [4K]), [MP4(LPCM)], nebo [MOV]:
V následujících případech bude video zaznamenáno a přehráváno v samostatných souborech. (V záznamu lze pokračovat bez přerušení.)
 - Při použití paměťové karty SDHC: pokud velikost souboru překročí 4 GB
 - Při použití paměťové karty SDXC: pokud nepřerušená doba záznamu překročí 3 hodiny a 4 minuty nebo velikost souboru překročí 96 GB
- **Maximální dostupná doba nepřetržitého záznamu je zobrazena na displeji.**

Otevření a nastavení displeje

Při zakoupení fotoaparátu je monitor uložený v těle fotoaparátu. Otevřete jej podle níže uvedeného obrázku.

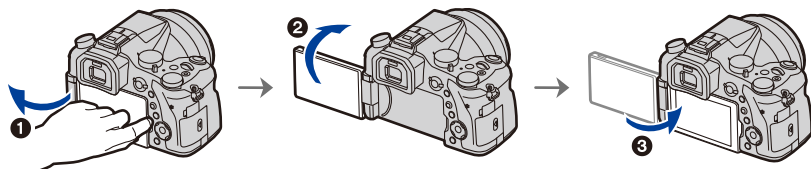

- ❶ Otevřete monitor. (Maximálně o 180°)
- ❷ Lze jej otočit o 180° směrem dopředu.
- ❸ Vraťte monitor do jeho původní polohy.

• Monitor otáčejte teprve poté, co jej otevřete do dostatečné šířky, a dávejte pozor, abyste přitom nepoužili nadměrnou sílu a nepoškodili jej tak.

■ Snímání s nakloněným monitorem

Monitor lze natočit podle potřeby. Je velkou výhodou, že můžete pořizovat snímky z různých úhlů nastavením požadovaného sklonu LCD monitoru.

Pořizování snímků pod velkým úhlem

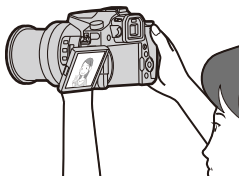
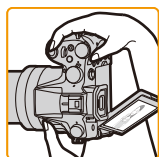

Pořizování snímků pod malým úhlem

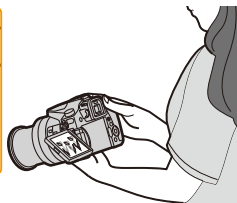
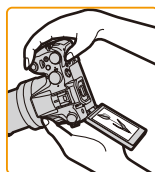

• Doporučuje se, abyste monitor zavřeli, když jej nepoužíváte, a to tak, aby byl obrácen směrem dovnitř, čímž se zabrání jeho znečištění a poškrábání.

Nastavení data/času (Nastavení hodin)

• Při zakoupení fotoaparátu hodiny nejsou nastavené.

1 Zapněte fotoaparát.

- Když je fotoaparát zapnut, indikátor stavu ❶ se rozsvítí zeleně.
- Když nedojde k zobrazení strany pro volbu jazyka, přejděte na krok 4.

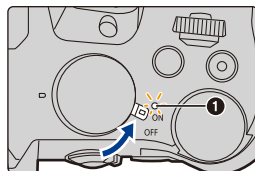

2 Stiskněte [MENU/SET].

3 Stisknutím ▲/▼ zvolte jazyk a stiskněte [MENU/SET].

4 Stiskněte [MENU/SET].

5 Stisknutím ◀/▶ zvolte položky (rok, měsíc, den, hodinu, minutu) a nastavte je stisknutím ▲/▼.

- Ⓐ: Čas v domácí oblasti
- Ⓑ: Čas v cíli vaší cesty

Nastavení posloupnosti zobrazování a formátu zobrazování času.

- K zobrazení obrazovky nastavení pořadí/času zvolte [Styl data] a poté stiskněte [MENU/SET].

6 Nastavte stisknutím [MENU/SET].

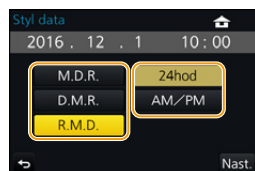
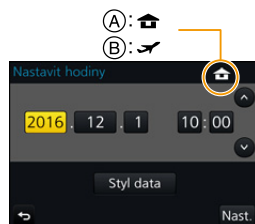

- 7 Když se zobrazí zpráva [Nastavení hodin je dokončeno.], stiskněte tlačítko [MENU/SET].
- 8 Když se zobrazí zpráva [Nastavte, prosím, domovskou zónu], stiskněte tlačítko [MENU/SET].
- 9 Stiskem tlačítek ◀/▶ zvolte domácí oblast a poté stiskněte tlačítko [MENU/SET].



Nastavení hodin

Zvolte [Nastavit hodiny] v menu [Nastavení]. (P51)

- Hodiny lze vynulovat způsobem znázorněným v krocích 5 a 6 na straně P33.
- Nastavení času je udržováno po dobu 3 měsíců prostřednictvím vestavěné baterie i bez baterie.
(Nechte zařízení nabít po dobu 24 hodin za účelem nabití vestavěné baterie.)
- Když nejsou hodiny nastavené, není možné vytisknout správné datum při tisku data na snímcích s použitím [Text.značka] ani objednat tisk snímků ve fotografickém studiu.

Základní ovládání

Rady pro pořizování optimálních snímků

Držte fotoaparát jemně oběma rukama, držte vaše ramena u těla a stůjte mírně rozkročení.

- Nezakrývejte blesk, pomocné světlo AF (A), mikrofon (B) a reproduktor (C) prsty ani jinými předměty.
- Při pořizování snímků se ujistěte, že stojíte stabilně a že nehrozí nebezpečí kolize s jinou osobou nebo objektem

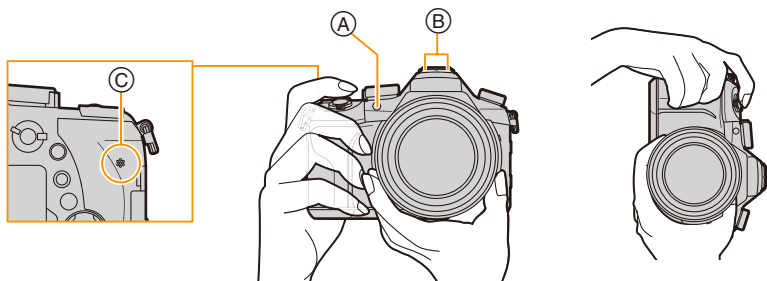

- Při snímání snímků nedejte tubus objektivu. Mohlo by dojít k zachycení vašich prstů při zpětném pohybu objektivu.

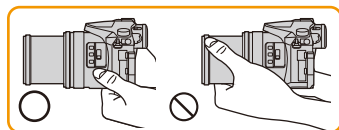

■ Detekuje orientaci fotoaparátu (Funkce detekce směru)

Tato funkce detekuje orientaci fotoaparátu na výšku, pokud jej při záznamu držíte na výšku.

Při přehrávání bude obsah automaticky zobrazen na výšku.

(K dispozici pouze při [Otáčení sn.] (P254) nastaveném na [ON].)

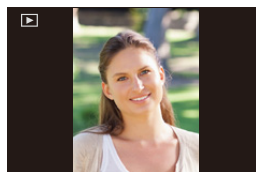

- Když je fotoaparát držen na výšku a dojde k jeho překlopení nahoru a dolů kvůli záznamu snímků, může se stát, že funkce detekce směru nebude pracovat správně.
- Vídea, soubory sériového snímání 4K a snímky pořizené s funkcí [Dodatečné zaostření] nelze zobrazit svisle.

Použití hledáčku

Úprava dioptrií

Nastavte dioptrie tak, abyste viděli písmena v hledáčku ostře.

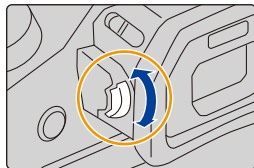

Přepínání Monitoru/Hledáčku

Stisknutím [LVF] přepnete mezi monitorem a hledáčkem

Ⓐ Tlačítko [LVF]

Ⓑ Snímač oka

• Toto tlačítko lze použít také jako funkční tlačítko. (P55)

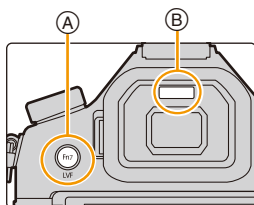

Stiskněte [LVF].

**Automatické přepínání
hledáček/monitor***

Zobrazení v hledáčku*

Zobrazení na monitoru

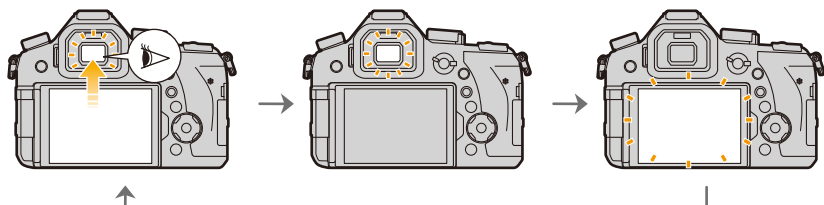

* Pokud nastavíte položku [AF senzor oka] v nabídce [Vlastní] na hodnotu [ON], fotoaparát automaticky zaostří, když se aktivuje snímač oka. Při dosažení zaostření pomocí funkce [AF senzor oka] fotoaparát nevydá akustický signál.

■ Informace o automatickém přepínání mezi hledáčkem a monitorem

Automatické přepnutí mezi hledáčkem a monitorem umožňuje, aby snímač oko automaticky přepnul na hledáček, když k němu přiblížíte oko nebo libovolný objekt.

- Snímač oko nemusí fungovat správně podle toho, jaký tvar mají vaše sluneční brýle, jak držíte fotoaparát nebo jak do okuláru proniká okolní silné světlo. V takovém případě přepněte zobrazení stisknutím [LVF].
- Během přehrávání filmu nebo automatického prohlížení fotoaparát nepřepne automaticky na hledáček pomocí snímače oka.
- Senzor hledáčku při některých úhlech displeje nepracuje.

Nastavení citlivosti senzoru oka a automatické přepínání zobrazení mezi displejem a hledáčkem

MENU → **f** [Vlastní] → [Senzor hledáčku]

[Citlivost]	Tím se nastaví citlivost snímače oka.
[Hledáček/ displej]	Tím se nastaví způsob přepnutí mezi monitorem a hledáčkem. [LVF/MON AUTO] (automatické přepnutí mezi monitorem a hledáčkem)/ [LVF] (hledáček) /[MON] (displej) • Pokud zobrazení přepnete stisknutím [LVF], přepne se i nastavení [Hledáček/displej] .

Ovládání zoomu

Můžete využít oddálení, aby se do záběru vešla krajina (Wide) nebo přiblížení, aby se lidé a předměty v záběru zdáli být blíže (Tele).

• Informace o typech zoomu a funkcích jsou uvedeny na straně P145.

Otočným ovladačem zoomu

Otočte otočným ovladačem zoomu.

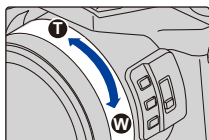

S pomalým zoomem

Stiskněte tlačítko [Fn1] nebo [Fn2].

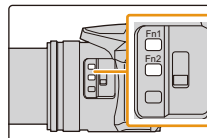

- Můžete používat zoom přiblížení pomalejší rychlostí, než je normální rychlost zoomu.
- Ve výchozím nastavení je funkce [Pomalého zoomu T] přiřazena tlačítku [Fn1] a funkce [Pomalého zoomu W] tlačítku [Fn2].
- V nabídce [Nast. tl. pomalého zoomu] můžete změnit funkci a nastavení pomalého zoomu v [Pomalý zoom], [Jemný zoom] a [Vlastní].

Pomocí páčky zoomu

Otočte páčku zoomu.

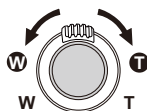

Velký úhel otočení: vysoká rychlost zoomu

Malý úhel otočení: nízká rychlost zoomu

- Funkce páčky zoomu je zobrazena níže v těchto pokynech pro provoz.

Otočte páčku zoomu:

Tlačítko závěrky (pořizování snímků)

Tlačítko závěrky pracuje ve dvou krocích. Chcete-li pořídit snímek, stiskněte je.

Stiskněte tlačítko závěrky do poloviny za účelem zaostření.

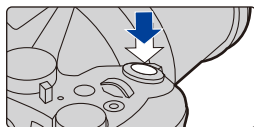

- (A) Hodnota clony
- (B) Rychlost závěrky
- (C) Označení použití blesku

- Zobrazí se hodnota clony a rychlost závěrky. (Pokud nelze dosáhnout správně expozice, bliká červeně, pokud není nastaven blesk.)
- Po zaostření na objekt se zobrazí indikátor zaostření (pokud objekt není zaostřen, indikátor bliká).

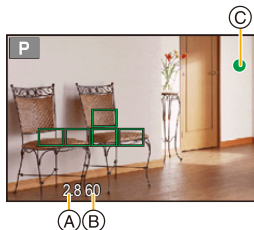

Stiskněte tlačítko závěrky na doraz (stlačte jej dále) a nasnímejte snímek.



- Když je funkce [Priorita ostř./spouš.] (P222) nastavena na hodnotu [FOCUS], nelze snímát snímky, dokud není dosaženo zaostření.
- Pokud stisknete tlačítko závěrky do poloviny, lze fotoaparát okamžitě připravit k záznamu, i když právě ovládáte nabídky nebo prohlížíte snímky.

Rozsah zaostření

Rozsah zaostření je zobrazován při použití zoomu.

- Když po stisknutí tlačítka závěrky do poloviny nedojde k zaostření, rozsah zaostření bude zobrazen červeně.

- (D) Rozsah zaostřování

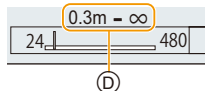

Rozsah zaostření se může měnit postupně, v závislosti na poloze zoomu.

Tlačítko videa (záznam videí)

Zahajte záznam stisknutím tlačítka záznamu filmu.

- Uvolněte tlačítko filmu ihned po jeho stisknutí.

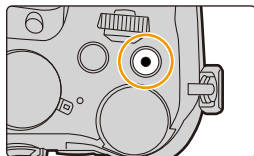





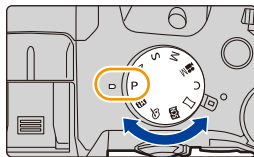

Záznam lze zastavit opětovným stisknutím tlačítka filmu.

Otočný ovladač režimu (výběr režimu záznamu)

Vyberte režim otáčením otočného ovladače režimu.

- Pomalým a bezpečným otáčením otočného voliče režimu zvolte kterýkoli režim.



	Inteligentní automatický režim (P60)
	Inteligentní automatický režim Plus (P61)
P	Režim programové AE (P66)
A	Režim AE s prioritou clony (P68)
S	Režim AE s prioritou času závěrky (P68)
M	Režim manuální expozice (P69)
	Režim kreativního filmu (P168)
C	Uživatelský režim (P85)
	Režim panoramatických snímků (P73)
	Režim průvodce scénou (P76)
	Režim kreativní kontroly (P79)

Přední otočný ovladač/Zadní otočný ovladač

Otáčení:

Používá se při různých nastaveních k volbě položek nebo k nastavení jejich hodnot.

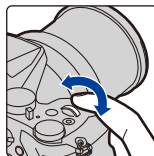

Přední otočný ovladač

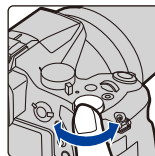

Zadní otočný ovladač

• Tento návod k použití popisuje ovládání předního/zadního otočného ovladače:

např.: Při otáčení předního otočného ovladače doleva nebo doprava:

např.: Při otáčení zadního otočného ovladače doleva nebo doprava:

Umožňuje nastavit v režimech **P / A / S / M** clonu, rychlost závěrky a další nastavení.

Otočný ovladač režimu	Přední otočný ovladač	Zadní otočný ovladač
P (P66)	Posun programu	Posun programu
A (P68)	Hodnota clony	Hodnota clony
S (P68)	Rychlost závěrky	Rychlost závěrky
M (P69)	Hodnota clony	Rychlost závěrky

• Funkce předního a zadního otočného ovladače lze nastavit v položce [Nastavení voliče] v nabídce [Vlastní]. (P43)



Dočasná změna položek přiřazených k přednímu a zadnímu otočnému ovladači ([Přepínač op. voliče])

Funkce [Přepínač op. voliče] je z výroby nastavena na tlačítku [Fn3]. (P55)

1 Stiskněte tlačítko [Fn3].

(A) Funkční tlačítko [Fn3]

- Zobrazí se průvodce uvádějící položky dočasně přiřazené přednímu a zadnímu otočnému ovladači.
- Pokud neprovedete žádnou akci, průvodce se po několika sekundách ukončí.

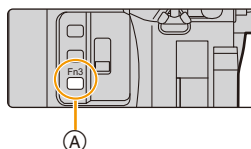

2 Když je zobrazen průvodce, otáčejte předním nebo zadním otočným ovladačem.

- Nastavení položek přiřazených ovladačům se změní.

3 Stiskněte [MENU/SET] a nastavte.



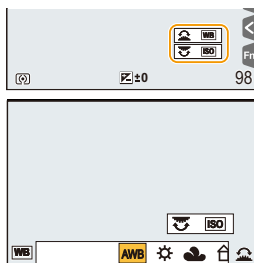









- Tento krok lze provést také následujícími dvěma způsoby:
 - Stiskněte tlačítko závěrky do poloviny
 - Stiskněte tlačítko [Fn3]



- Položky, které jsou dočasně přiřazeny přednímu nebo zadnímu otočnému ovladači, lze použít, pouze když je zobrazen průvodce (krok **2**) nebo obrazovka nastavení (krok **3**).
- Položky, které mají být dočasně přiřazeny přednímu nebo zadnímu otočnému ovladači, lze nastavit v oddílu [Nast. přep. op. voliče] položky [Nastavení voliče] v nabídce [Vlastní]. (P43)

■ Nastavení funkcí předního a zadního otočného ovladače

MENU → **ƒ** [Vlastní] → [Nastavení voliče]

<p>[Umístění voličů (F/SS)]</p>	<p>Přiřazení funkcí hodnoty clony a rychlosti závěrky v režimu manuální expozice. [ F  SS]: Přiřazení funkce hodnoty clony přednímu otočnému ovladači a rychlosti závěrky zadnímu otočnému ovladači. [ SS  F]: Přiřazení funkce rychlosti závěrky přednímu otočnému ovladači a hodnoty clony zadnímu otočnému ovladači.</p>												
<p>[Rotace (F/SS)]</p>	<p>Změna směru otáčení otočných ovladačů pro nastavení hodnoty clony a rychlosti závěrky. [ ] / [ ]</p>												
<p>[Korekce expozice]</p>	<p>Přiřazení kompenzace expozice přednímu nebo zadnímu otočnému ovladači, aby ji bylo možné přímo nastavit. [] (Přední otočný ovladač) / [] (Zadní otočný ovladač) / [OFF] • V režimu Manuální expozice nelze nastavit položku Kompenzace expozice.</p>												
<p>[Nast. přep. op. voliče]</p>	<p>Nastavení položek, které mají být dočasně přiřazeny přednímu nebo zadnímu otočnému ovladači, stiskem funkčního tlačítka, jemuž je přiřazena funkce [Přepínač op. voliče]. [] ([Operace předního voliče]) / [] ([Operace zadního voliče]) • Položky, které lze nastavit.</p> <table border="0" style="width: 100%;"> <tr> <td>– [Styl snímků] (P191)</td> <td>– [i.dynamický] (P200)</td> </tr> <tr> <td>– [Efekt filtru] (P79, 193)</td> <td>– [I.rozlišení] (P200)</td> </tr> <tr> <td>– [Poměr stran] (P196)</td> <td>– [Režim blesku] (P151)</td> </tr> <tr> <td>– [AF režim] (P91)</td> <td>– [Nastav.blesku] (P154)</td> </tr> <tr> <td>– [FOTOGRAFIE 4K] (P117)</td> <td>– [Citlivost] (P105)</td> </tr> <tr> <td>– [Světla a stíny] (P199)</td> <td>– [Vyvážení bílé] (P107)</td> </tr> </table> <p>• Funkce [Světla a stíny] využívá oba otočné ovladače. Když ji přiřadíte jednomu otočnému ovladači, je přiřazena oběma.</p>	– [Styl snímků] (P191)	– [i.dynamický] (P200)	– [Efekt filtru] (P79, 193)	– [I.rozlišení] (P200)	– [Poměr stran] (P196)	– [Režim blesku] (P151)	– [AF režim] (P91)	– [Nastav.blesku] (P154)	– [FOTOGRAFIE 4K] (P117)	– [Citlivost] (P105)	– [Světla a stíny] (P199)	– [Vyvážení bílé] (P107)
– [Styl snímků] (P191)	– [i.dynamický] (P200)												
– [Efekt filtru] (P79, 193)	– [I.rozlišení] (P200)												
– [Poměr stran] (P196)	– [Režim blesku] (P151)												
– [AF režim] (P91)	– [Nastav.blesku] (P154)												
– [FOTOGRAFIE 4K] (P117)	– [Citlivost] (P105)												
– [Světla a stíny] (P199)	– [Vyvážení bílé] (P107)												

Přepínač [ND FILTER] (přepíná nastavení ND šedého filtru)

Přepínač [ND FILTER] slouží k přepínání nastavení vestavěného optického ND šedého filtru. (Tento filtr upravuje množství světla.)

- Tato funkce je vhodná při snímání jasného subjektu v exteriéru za jasného dne, což jinak způsobuje, že obraz se jeví bílý.

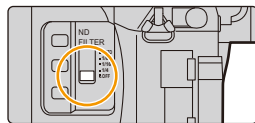

[AUTO]	Automatické ovládání ND šedého filtru podle podmínek záznamu.
[1/4]	Snížení množství světla na 1/4.
[1/16]	Snížení množství světla na 1/16.
[1/64]	Snížení množství světla na 1/64.
[OFF]	ND šedý filtr není použit.

Nedostupné v následujících případech:

- V následujících případech je funkce [ND FILTER] pevně nastavena na hodnotu [OFF], i když ji nastavíte na hodnotu [AUTO]:
 - Režim manuální expozice
 - Režim kreativního filmu
 - Záznam filmů
 - Při nastavení [Tichý režim] na [ON]
- V následujících případech je funkce [ND FILTER] pevně nastavena při spuštění záznamu:
 - Při nastavení [Variab. rychl. snímků] na [ON]
 - [Panoramatický snímek]
 - Při nastavení [Rychl. snímání] na [H]
 - Při snímání s funkcí Vějíř
 - Při záznamu s [Dodatečné zaostření]
 - Při nastavení [iA Noční záběr z ruky] na [ON]
 - Při nastavení [iHDR] nebo [HDR] na [ON]

Kurzorová tlačítka/Tlačítka [MENU/SET]

Stisknutí tlačítka kurzoru:

Slouží k volbě položek nebo nastavení hodnot apod.

Stisknutí [MENU/SET]:

Slouží k potvrzení nastavení obsahu apod.

- Tento návod vychází z níže uvedeného významu výrazů označujících pohyb kurzorového tlačítka nahoru, dolů, doleva a doprava, nebo z označení ▲/▼/◀/▶.

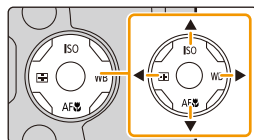

- Přiřazením funkce [Zámek kurzoru] funkčnímu tlačítku lze deaktivovat kurzorová tlačítka a tlačítka [MENU/SET]. (P55)

Tlačítka [DISP.] (přepínání zobrazených informací)

Stiskem tlačítka [DISP.] přepnete informace zobrazené na displeji.

- Pokud již na displeji nejsou zobrazeny informace, protože nějakou dobu nebyla provedena žádná operace, stiskem tlačítka [DISP.] nebo dotykem displeje je opět zobrazíte.

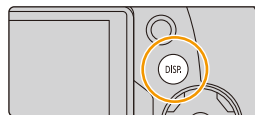

V režimu záznamu



Přepnutí zobrazení v hledáčku nebo na displeji

MENU → **fC** [Vlastní] → [Styl hledáčku]

MENU → **fC** [Vlastní] → [Styl zobr. Displeje]

[] (styl hledáčku):

Mírné zmenšení zobrazení za účelem lepší kontroly kompozice snímků.

[] (styl monitoru):

Přizpůsobení zobrazení na celý displej za účelem prohlížení podrobností.

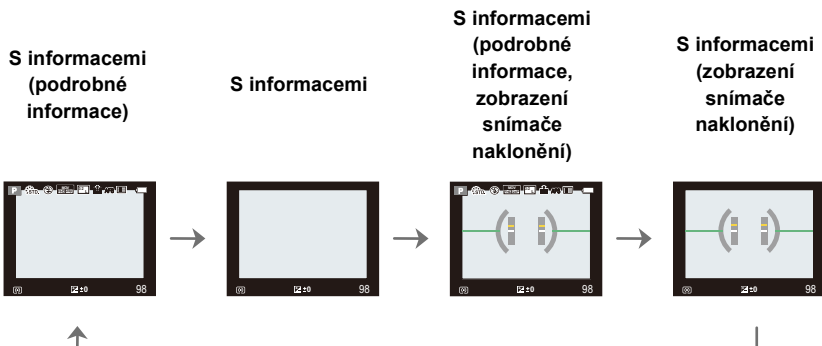

■ **[] uspořádání displeje ve stylu živého hledáčku (příklad zobrazení stylu hledáčku)**

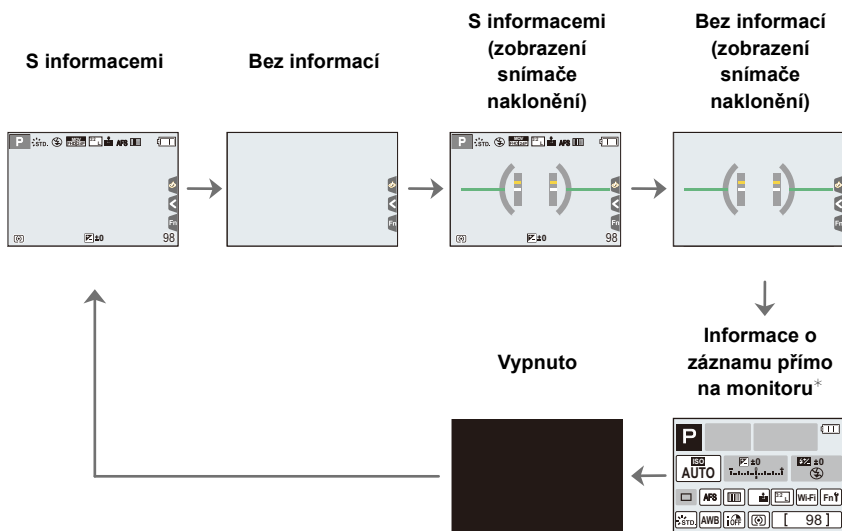

■ **[] uspořádání displeje ve stylu monitoru (příklad zobrazení stylu displeje)**



* Když je zobrazena obrazovka informací o záznamu, můžete se dotknout požadované položky a přímo změnit její nastavení.

- Pokud je funkce [Styl zobr. displ./hled.] přiřazena položce [Fn tlačítko] (P55) v nabídce [Vlastní], lze stiskem přiřazeného funkčního tlačítka změnit styl zobrazení displeje nebo hledáčku (/) , podle toho, co právě používáte.

■ O snímači naklonění

Při zobrazení snímače naklonění můžete snadno napravit naklonění fotoaparátu atd.

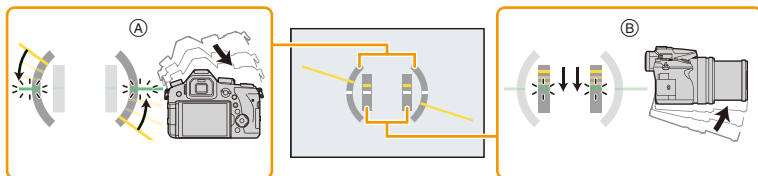

Ⓐ **Vodorovný směr:** Náprava naklonění doleva

Ⓑ **Svislý směr:** Náprava naklonění dolů

• Po snížení naklonění na nevýznamnou hodnotu indikátor zezelená.

• I po nápravě naklonění může zůstat chyba v rozsahu přibližně $\pm 1^\circ$.

• Když je fotoaparát překlopen nahoru a dolů kvůli záznamu snímků, může se stát, že funkce detekce směru (P35) nebude pracovat správně.

V režimu přehrávání

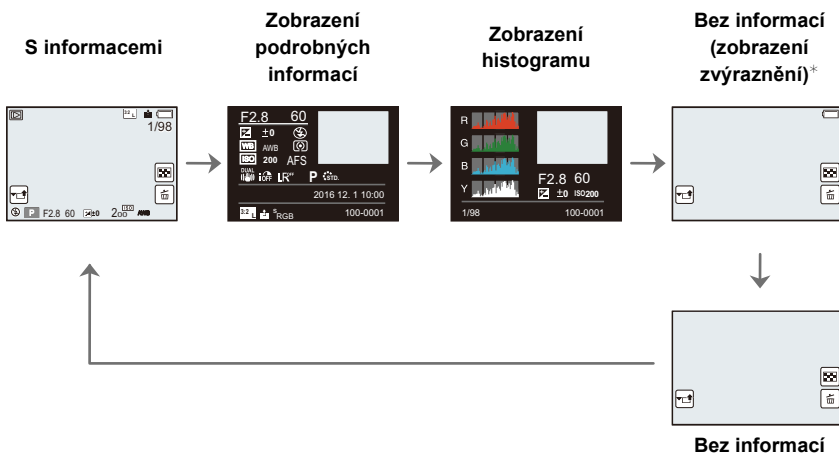

*Zobrazuje se, pokud je položka [Zobr. přepaly] (P225) v nabídce [Vlastní] nastavena na hodnotu [ON].

• U některých přehrávaných souborů, jako jsou videa a soubory sériového snímání 4K, nelze zobrazit některé obrazovky.

Dotykový displej (dotykové ovládání)

Dotykový displej tohoto přístroje je kapacitní. Dotýkejte se panelu přímo holým prstem.

■ Dotyk

Slouží k doteku a uvolnění dotykového displeje.



■ Potažení

Pohyb bez uvolnění dotykového displeje.



■ Roztažení/sevření (zvětšení/zmenšení)

Položte prsty na displej a oddalte je od sebe (zvětšení) nebo je přiblížte k sobě (zmenšení).

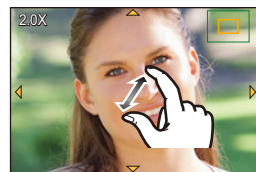

- Obrazovky se dotýkejte čistými a suchými prsty.
- Pokud používáte komerčně dostupnou ochrannou fólii na displej, postupujte podle pokynů dodaných s fólií.
(Některé ochranné fólie na displej mohou snížit čitelnost nebo ovladatelnost.)

Nedostupné v následujících případech:

- Dotykový panel nemusí v následujících případech pracovat normálně.
 - Při ovládání rukou v rukavici.
 - Když je dotykový panel mokrý.

Pořizování snímků s použitím funkce dotyku

Pořizování snímků s použitím funkce Dotykové závěrky

Aplikovatelné režimy:  P  S  M 

Dotkněte se subjektu, na který chcete zaostřit, a fotoaparát automaticky zaostří na subjekt a pořídí snímek.

1 Dotkněte se položky [].



2 Dotkněte se položky [].

- Ikona se změní na [] a bude možné pořizovat snímky s použitím funkce Dotykové závěrky.



3 Dotkněte se subjektu, na který chcete zaostřit, a poté pořídte snímek.

- Snímek je pořízen, jakmile je dosaženo zaostření.



■ Zrušení funkce Dotyková závěrka

Dotkněte se položky [].

- Pokud se snímání s dotykovou závěrkou nezdaří, oblast pole AF změní barvu na červenou a zmizí.

Snadná optimalizace jasu určené oblasti (Dotykové AE)

Aplikovatelné režimy:   **P** **A** **S** **M**   

Dotykem lze označit oblast, v níž bude optimalizován jas. Pokud se obličej subjektu jeví jako tmavý, lze zjasnit obraz na základě jasu obličeje.

1 Dotkněte se položky [].



2 Dotkněte se položky [].

- Zobrazí se obrazovka nastavení pozice pro optimalizaci jasu.
- Položka [Režim měření] je nastavena na hodnotu [], která se používá výlučně s funkcí Dotykové AE.



3 Dotkněte se subjektu, pro nějž chcete optimalizovat jas.

- Dotykem položky [Reset] vrátíte pozici pro optimalizaci jasu zpět na střed.



4 Dotkněte se položky [Nast.].

■ Zrušení funkce Dotykové AE

Dotkněte se položky [].

- Funkce [Režim měření] obnoví výchozí nastavení a pozice pro optimalizaci jasu je zrušena.

Nedostupné v následujících případech:

- Tato funkce není dostupná v níže uvedených případech:
 - Při použití digitálního zoomu
 - Při nastavení [Živé ořiznutí 4K]
 - Při nastavení položky [Dot. ostření] v oddílu [Nast.dotyku] nabídky [Vlastní] na hodnotu [AF+AE] (P99)

Položky menu nastavení

Položky nabídky lze nastavit buďto stiskem tlačítek nebo dotykem na displej.

1 Stiskněte [MENU/SET].

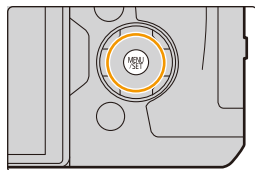

[Zázn.] (P190)	Tato nabídka umožňuje nastavit poměr stran, počet pixelů, fotografie v rozlišení 4K a další aspekty zaznamenaných snímků.
[Video] (P212)	Toto menu vám umožňuje nastavit [Formát záznamu], [Kvalita zázn.] a ostatní formáty záznamu filmů.
[Vlastní] (P220)	Ovládání zařízení, například zobrazení obrazovek a funkce tlačítek, lze přizpůsobit vašim preferencím.
[Nastavení] (P229)	Toto menu Vám umožňuje nastavit hodiny, tón pípání a dalších nastavení, která Vám mohou usnadnit zacházení s fotoaparátem. Můžete také upravit nastavení funkcí souvisejících s Wi-Fi.
[Přehrávání] (P237)	Toto menu vám umožňuje nastavit ochranu, ořezání nebo nastavení tisku apod. zaznamenaných snímků.

• Nabídka [Nastavení] obsahuje některá důležitá nastavení související s hodinami a napájením fotoaparátu.

Před použitím fotoaparátu zkontrolujte nastavení tohoto menu.

2 Stiskem částí ▲/▼ kurzorového tlačítka zvolte položku nabídky a stiskněte tlačítko [MENU/SET].

- Volbu menu lze také vybrat otočením zadního otočného ovladače.
- Na další obrazovku lze také přejít stisknutím [DISP.] nebo otáčením ovladače zoomu.



(při dotykovém ovládání)

Dotkněte se položky nabídky.

- Stranu lze změnit dotekem [▲]/[▼].



3 Stiskem částí ▲/▼ kurzorového tlačítka zvolte nastavení a stiskněte tlačítko [MENU/SET].

- Výběr lze provést také otáčením zadního otočného ovladače.
- V závislosti na položce menu se může stát, že její nastavení nebude zobrazeno nebo bude zobrazeno odlišným způsobem.



(při dotykovém ovládání)

Nastavte položku dotykem.

- V některých režimech a při použití některých nastavení nabídek nelze nastavit nebo použít některé funkce.

■ Přepínání ostatních menu

- 1 Stiskněte ◀.
- 2 Stiskem částí ▲/▼ kurzorového tlačítka zvolte ikonu voliče nabídky, například [⌘].
 - Ikony přepínání nabídek lze zvolit také otáčením předního otočného ovladače.
- 3 Stiskněte [MENU/SET].



(při dotykovém ovládání)

Dotkněte se ikony voliče nabídky, například [⌘].

■ Zavřete zobrazené menu

Stiskněte tlačítko [⏏/⏏] nebo stiskněte tlačítko závěrky do poloviny.



(při dotykovém ovládání)

Dotkněte se položky [⏏].

Okamžité vyvolání často používaných menu

(rychlá nabídka)

Při použití menu rychlého nastavení bude možné jednoduše přivolat nastavení menu.

- Funkce, které lze nastavit s použitím menu Pro rychlé nastavení, jsou určeny režimem a stylem zobrazení, které byly aktuálně zvoleny na fotoaparátu.

1 Stisknutím [Q.MENU] zobrazíte rychlé nastavení.

- Toto tlačítko lze použít také jako funkční tlačítko. (P55)

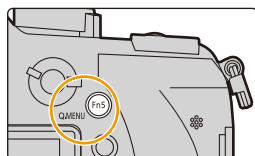

2 Zvolte položku nabídky otáčením předního otočného ovladače.

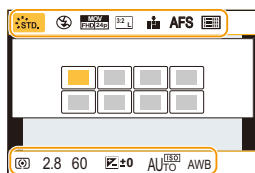

3 Otočením zadního otočného ovladače zvolte nastavení.

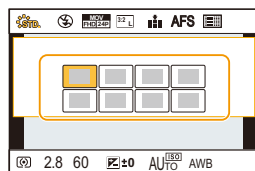

4 Po dokončení nastavení opusťte menu stisknutím [Q.MENU].

- Volby můžete také nastavit kurzorovými tlačítky ▲/▼/◀/▶.

Informace o záznamu na displeji v [] (styl displeje) (P46)

Vyberte položku stiskem tlačítka [Q.MENU] a otáčením zadního otočného ovladače, poté vyberte nastavení otáčením předního otočného ovladače.

- Můžete také nastavit pomocí ▲/▼/◀/▶ a [MENU/SET].

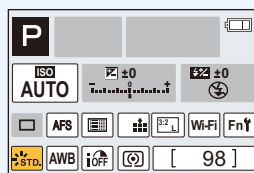

Přizpůsobení nabídky Rychlé nastavení

Pokud je položka [Q.MENU] (P228) v nabídce [Vlastní] nastavena na hodnotu [CUSTOM], lze nabídku rychlého nastavení měnit podle potřeby.

V rychlém nastavení lze nastavit až 15 položek.

- 1 Stisknutím ▼ zvolte [Q] a poté stiskněte [MENU/SET].

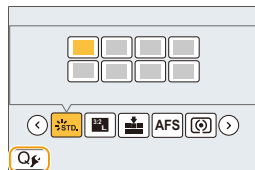

- 2 Stisknutím ▲/▼/◀/▶ zvolte v horním řádku položku menu a poté stiskněte [MENU/SET].

- 3 Stisknutím ◀/▶ zvolte prázdné místo v dolním řádku a poté stiskněte [MENU/SET].

(A) Položky, které mohou být nastaveny

(B) Nastavení položek

- Položky nabídky lze nastavit také jejich přetažením z horní řady do dolní.
- Pokud v dolním řádku není žádné volné místo, můžete stávající položku nahradit novou tak, že vyberete stávající položku.
- Nastavení zrušíte tak, že přejdete na dolní řádek stisknutím ▼ a vyberete položku, kterou chcete zrušit, poté stisknete [MENU/SET].

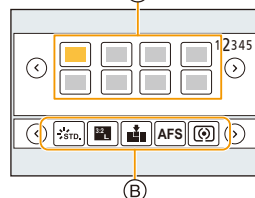

- 4 Stiskněte položku [↵/↶].

- Vraťte se na obrazovku kroku 1.

Přepněte na obrazovku záznamu stisknutím [MENU/SET].

Přiřazení často používaných funkcí tlačítkům

(funkční tlačítka)

Jednotlivým tlačítkům a ikonám lze přiřadit funkce záznamu a jiné funkce.

- Některé funkce nelze přiřadit, v závislosti na funkčním tlačítku.
- V některých režimech a při zobrazení některých obrazovek nemusí být některé funkce k dispozici.

1 Vyberte nabídku. (P51)

MENU → **Fc [Vlastní]** → **[Fn tlačítko]** →
[Nastavení v módu Zázn.]/[Nastavení v módu Přehr.]

2 Stisknutím ▲/▼ zvolte funkční tlačítko, kterému chcete přiřadit funkci, a poté stiskněte **[MENU/SET]**.

3 Stisknutím ▲/▼ zvolte funkci, kterou chcete přiřadit, a poté stiskněte **[MENU/SET]**.

- Informace o funkcích, které lze přiřadit v položce **[Nastavení v módu Zázn.]**, jsou uvedeny na straně [P56](#).
- Informace o funkcích, které lze přiřadit v položce **[Nastavení v módu Přehr.]**, jsou uvedeny na straně [P58](#).
- Výchozí nastavení funkčních tlačítek obnovíte volbou **[Obnovit výchozí]**.

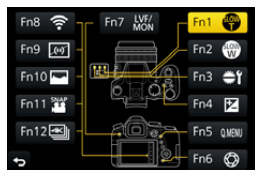

■ Nastavení funkčních tlačítek z obrazovky informací o záznamu

Stiskem položky **[Fn]** na obrazovce informací o záznamu ([P45](#)) lze také zobrazit obrazovku z kroku **2**.

■ Rychlé přiřazení funkcí

Obrazovku přiřazení zobrazenou v kroku **3** výše lze zobrazit stiskem a přidržením funkčního tlačítka (**[Fn3]** až **[Fn7]**) na 2 sekundy.

Použití funkčních tlačítek během nahrávání

Přirazené funkce můžete využít stisknutím funkčního tlačítka v průběhu záznamu.

■ Dotykové ovládání funkčních tlačítek

- 1 **Dotkněte se položky** [].
- 2 **Dotkněte se položek** [Fn8], [Fn9], [Fn10], [Fn11] nebo [Fn12].
 - Položky [Fn8], [Fn9], [Fn10], [Fn11] a [Fn12] nelze použít při použití hledáčku.



■ Funkce, které lze přiřadit v položce [Nastavení v módu Zázn.]

Menu [Zázn.]/Funkce záznamu

- | | |
|---------------------------------------|-------------------------------------|
| – [Korekce expozice] (P103): [Fn4]* | – [i.dynamický] (P200) |
| – [Wi-Fi] (P260): [Fn8]* | – [i.rozlišení] (P200) |
| – [Q.MENU] (P53): [Fn5]* | – [HDR] (P201) |
| – [Hledáček/displej] (P36): [Fn7]* | – [Typ závěrky] (P204) |
| – [Styl zobr. displ./hled.] (P46) | – [Režim blesku] (P151) |
| – [AF/AE LOCK] (P102) | – [Nastav.blesku] (P154) |
| – [AF ZAPNUT] (P101, 102) | – [Nast. bezdrát. blesku] (P155) |
| – [Náhled] (P71): [Fn6]* | – [i.Zoom] (P146) |
| – [AE jedním dotykem] (P72) | – [Digitální zoom] (P146) |
| – [Dotykové AE] (P50) | – [Stabilizátor] (P143) |
| – [Vodováha] (P47): [Fn9]* | – [Citlivost] (P105) |
| – [Oblast ostření] (P57) | – [Vyvážení bílé] (P107) |
| – [Pomalého zoomu T]: [Fn1]* (P38) | – [WB(Autom. vyvážení bílé)] (P107) |
| – [Pomalého zoomu W]: [Fn2]* (P38) | – [WB(Denní světlo)] (P107) |
| – [1 snímek RAW+JPG] | – [WB(Deštivo)] (P107) |
| – [Měření 1 bod] | – [WB(Přítmi)] (P107) |
| – [Zámek kurzoru] (P57) | – [WB(Žárovka)] (P107) |
| – [Přepínač op. voliče] (P41): [Fn3]* | – [WB(Blesk)] (P107) |
| – [Styl snímků] (P191) | – [WB(Nastavení bílé 1)] (P107) |
| – [Efekt filtru] (P79, 193) | – [WB(Nastavení bílé 2)] (P107) |
| – [Poměr stran] (P196) | – [WB(Nastavení bílé 3)] (P107) |
| – [Rozlišení] (P196) | – [WB(Nastavení bílé 4)] (P107) |
| – [Kvalita] (P197) | – [WB(Teplota barev 1)] (P107) |
| – [AFS/AFF] (P89) | – [WB(Teplota barev 2)] (P107) |
| – [Režim měření] (P198) | – [WB(Teplota barev 3)] (P107) |
| – [Rychl.snímání] (P114) | – [WB(Teplota barev 4)] (P107) |
| – [FOTOGRAFIE 4K] (P117): [Fn12]* | – [AF režim/MF] (P91, 100) |
| – [Samospoušť] (P132) | – [Režim makro] (P111) |
| – [Vějíř] (P139) | – [Obnovit výchozí] |
| – [Světla a stíny] (P199) | |

Menu [Video]	
<ul style="list-style-type: none"> - [Živé oříznutí 4K] (P171) - [Video momentka] (P165): [Fn11]* - [Formát záznamu videa] (P159) - [Kvalita záznamu videa] (P159) - [Variab. rychl. snímků] (P173) 	<ul style="list-style-type: none"> - [Typ snímání] (P164) - [Sken synchronizace] (P178) - [Zobrazení čas. kódu] (P213) - [Úpr. směrov. mikrof.] (P313) - [Barevné pruhy] (P218)
Nabídka [Vlastní] / nabídka [Nastavení]	
<ul style="list-style-type: none"> - [Tichý režim] (P220) - [Zvýraznění obrysů] (P223) - [Histogram] (P224): [Fn10]* - [Pomůcky] (P224) - [Zebra] (P225) - [Monochr. živé zobraz.] (P226) 	<ul style="list-style-type: none"> - [Místo záznu] (P226) - [Prioritní zobraz. videa] (P227) - [Ovladač zoomu] (P227) - [Kroužek zoomu] (P227) - [Dotykový panel] (P228) - [Hlasitost sluchátek] (P230)

* Nastavení funkčních tlačítek při zakoupení.

- Při nastavení na [Oblast ostření] lze zobrazit obrazovku nastavení polohy pole AF nebo pomůcky MF.
- Když je nastavena funkce [1 snímek RAW+JPG], bude soubor ve formátu RAW a současně soubor JPEG ve vysoké kvalitě zaznamenán pouze jednou. Po záznamu se systém vrátí k původní kvalitě.
- Když je nastavena funkce [Měření 1 bod], provede systém záznam s nastavením položky [Režim měření] na hodnotu [□] (bod) pouze jednou. Po záznamu se systém vrátí k původnímu režimu měření.
- Když je nastavena funkce [Zámek kurzoru], je ovládání kurzorových tlačítek a tlačítka [MENU/SET] deaktivováno. Aktivujete je dalším stiskem funkčního tlačítka.

Použití funkčních tlačítek během přehrávání

Můžete přímo nastavit přiřazenou funkci vybranému obrazu stisknutím funkčního tlačítka během přehrávání.

Příklad: Když [Fn5] nastavíte na [Oblíbené]

- 1 Zvolte snímek stisknutím ◀/▶.
- 2 Stiskněte [Fn5], poté nastavte obrázek jako [Oblíbené]



■ Funkce, které lze přiřadit v položce [Nastavení v módu Přehr.]

- Tlačítkům [Fn1], [Fn2], [Fn3], [Fn4], [Fn5] a [Fn7] lze přiřadit následující funkce.

[Přehrávání] menu/Funkce přehrávání

- | | |
|------------------------------------|--------------------------|
| – [Wi-Fi] (P260): [Fn4]* | – [Ochrana] (P257) |
| – [Hledáček/displej] (P36): [Fn7]* | – [Vymazat jeden] (P189) |
| – [Oblíbené] (P255): [Fn5]* | – [Vyp.] |
| – [Nastav.tisk] (P255) | – [Obnovit výchozí] |

- * Nastavení funkčních tlačítek při zakoupení.

Zadávání textu

1 Stiskem tlačítek ▲/▼/◀/▶ zvolte text a poté jej zaregistrujte stiskem tlačítka [MENU/SET].

- Pohněte kurzorem na [A₁] a poté stiskněte [MENU/SET] kvůli přepnutí mezi [A] (velká písmena), [a] (malá písmena), [1] (čísla) a [&] (speciální znaky).
- Pokud chcete zadat stejný znak dvakrát, posuňte kurzor otočením zadního otočného ovladače doprava nebo ovladačem zoomu na [T] stranu.
- Pohybem kurzoru na položku a stisknutím [MENU/SET] je možné provést následující operace:
 - [␣]: Zadání mezery
 - [Mazat]: Smazání znaku
 - [◀]*: Slouží k pohybu kurzoru v editovacím poli doleva
 - [▶]*: Slouží k pohybu kurzoru v editovacím poli doprava
 *Lze jej také přesunout zadním otočným ovladačem nebo ovladačem zoomu.
- Lze zadat maximálně 30 znaků.
(Maximálně 9 znaků při nastavování jmen v [Rozezn. tvář])
- Pro položka [], [[], []], [•] a [—] lze zadat maximálně 15 znaků.
(Maximálně 6 znaků při nastavování jmen v [Rozezn. tvář])



2 Stisknutím ▲/▼/◀/▶ přemístíte kurzor na [Nast.] a poté ukončete zadávání textu stisknutím [MENU/SET].

3.

Režimy záznamu

Snímání snímků s použitím automatické funkce (Inteligentní automatický režim)

Režim záznamu:  

V tomto režimu fotoaparát vybere optimální nastavení pro objekt a scénu. Doporučujeme jej použít, pokud chcete nechat nastavování na fotoaparátu a pořizovat snímky bez starostí.

1 Nastavte otočný ovladač režimu na **[IA]**.

- Fotoaparát přepne na naposledy použitý Inteligentní automatický režim Plus nebo Inteligentní automatický režim. Při zakoupení je nastaven Inteligentní automatický režim Plus.

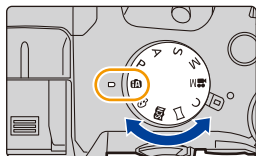

2 Vyrovnajte obrazovku se subjektem.

- Když fotoaparát identifikuje optimální scénu, zobrazí se na 2 sekundy modrá ikona příslušné scény. Poté se barva ikony změní na obvyklou červenou (automatická detekce scény).



Fotoaparát automaticky detekuje scény (detekce scény)**(: při pořizování snímků, : při nahrávání videí)**

[i-Portrét]



[i-Krajina]



[i-Makro]

[i-Noční portrét]^{*1}

[i-Noční krajina]

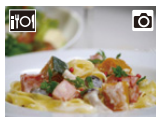
[iA Noční záběr z ruky]^{*2}

[i-Potraviny]

[i-Dítě]^{*3}

[i-Západ slunce]



[i-Slabé světlo]



*1 Zobrazí se, pouze pokud je zabudovaný blesk vysunut.

*2 Bude zobrazeno pouze při [iA Noční záběr z ruky] nastaveném na [ON]. (P63)

*3 Když je položka [Rozezn. tváří] nastavena na hodnotu [ON], zobrazí se značka [] pro narozeniny u zaregistrovaných obličejů, pouze pokud je detekován obličej nebo oči osoby mladší než 3 roky.

• [] je nastaveno v případě, že nelze aplikovat žádnou ze scén, a v takovém případě budou provedena standardní nastavení.

• Při snímání fotografií v rozlišení 4K nebo nahrávání s funkcí [Dodatečné zaostření] pracuje funkce detekce scény stejně jako při nahrávání videí.

■ Přepnutí mezi režimy Inteligentní automatický režim a Inteligentní automatický režim Plus

Na obrazovce nabídky vyberte kartu [] nebo [], stiskem tlačítka vyberte položku [] nebo [] a stiskněte tlačítko [MENU/SET].



Obrazovku výběru lze také zobrazit dotykem ikony Režim záznamu na obrazovce záznamu.

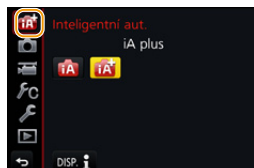

Inteligentní automatický režim Plus umožňuje upravit některá nastavení jako je jas a barevný tón při současném použití inteligentního automatického režimu pro jiná nastavení. Díky tomu můžete zaznamenat snímky lépe vyhovující vašim představám.

(○: lze, —: nelze)

	Inteligentní automatický režim Plus	Inteligentní automatický režim
Nastavení barevného tónu	○	—
Ovládání rozostření	○	—
Nastavení jasu	○	—
Menu, která lze nastavit	Mnoho	Málo

■ Automatické zaostřování, detekce tváří/očí a detekce obličeje

Režim automatického zaostřování je automaticky nastaven na [☺]. Pokud se dotknete subjektu, spustí se funkce Sledování AF. Funkce Sledování AF (P93) se spustí také při stisku tlačítka ◀ a následném stisku tlačítka závěrky do poloviny.

- Když je [Rozezn. tváří] nastaveno na [ON] a rozeznávaná tvář se podobá jedné ze zaregistrovaných tváří, v pravém horním rohu [👤], [👁] a [👤] se zobrazí [R].



■ Blesk

Když je blesk otevřený, fotoaparát automaticky nastaví [👤^A], [👤[⊗]] (AUTO/Redukce červených očí), [👤[⊗]] nebo [👤^S] podle typu subjektu a jasu.

• Blesk otevřete pouze tehdy, když se má použít. (P148)

- Při nastavení [👤[⊗]] nebo [👤[⊗]] dojde k aktivaci potlačení červených očí.
- Rychlost závěrky bude při použití [👤[⊗]] nebo [👤^S] pomalejší.

■ Detekce scény

- Například při použití stativu, když fotoaparát dospěje k závěru, že jeho otřesy jsou minimální, a režim scény bude identifikován jako [👤] a rychlost závěrky bude pomalejší. Dejte pozor, aby se fotoaparát při fotografování nepohnul.
- V závislosti na podmínkách záznamu mohou být pro tentýž subjekt vybrány různé typy scén.



Kompenzace protisvětla

- Pokud je objekt podsvícen, bude vypadat tmavší a fotoaparát se automaticky pokusí o opravu zvýšením jasu snímku.
V inteligentním automatickém režimu a inteligentním automatickém režimu Plus kompenzace protisvětla funguje automaticky.

Záznam nočních scén ([iA Noční záběr z ruky])

Režim záznamu:  



Pokud je při nočních záběrech z ruky rozpoznáno [], budou snímky noční krajiny zaznamenány vysokorychlostním sériovým snímáním a složeny do jediného snímku. Tento režim je vhodný, když chcete pořídit nádherné noční záběry s minimálními vibracemi a šumem bez použití stativu.

MENU →  **[Zázn.]** → **[iA Noční záběr z ruky]** → **[ON]/[OFF]**

- Zorný úhel je o něco užší.
- Při nepřetržitém snímání po stisknutí tlačítka závěrky nepohybuje fotoaparát.
- Blesk je nastaven na [] (neustále vypnutý).



Nedostupné v následujících případech:

- [iA Noční záběr z ruky] nefunguje pro snímky pořízené v režimu záznamu filmu.
- Tato funkce není dostupná v níže uvedených případech:
 - Při záznamu v sekvenčním režimu
 - Při snímání fotografií 4K
 - Při záznamu s [Dodatečné zaostření]
 - Při použití [Časoběrný snímek]
 - Při použití [Fázová animace] (pouze pokud nastavíte [Automatické snímání])
 - Při snímání s funkcí Vějíř
 - Při nastavení [Kvalita] na [RAW , [RAW ] nebo [RAW]

Kombinace snímků do jednoho snímku s bohatou gradací ([iHDR])

Režim záznamu:  

Pokud je např. silný kontrast mezi pozadím a subjektem, bude proveden záznam několika statických snímků s odlišnými expozičními a tyto snímky budou kombinovány tak, aby vytvořily jediný statický snímek s bohatou gradací.

[iHDR] funguje automaticky dle potřeby. Pokud se uplatní, na obrazovce se objeví [HDR].

MENU →  [Zázn.] → [iHDR] → [ON]/[OFF]

- Zorný úhel je o něco užší.
- Při nepřetržitém snímání po stisknutí tlačítka závěrky nepohybujte fotoaparátem.
- Nelze zaznamenat další snímek dokud není kombinace snímků kompletní.
- U pohyblivého objektu může při záznamu dojít k nepřirozenému rozmazání.

Nedostupné v následujících případech:

- [iHDR] nefunguje pro snímky pořízené v režimu záznamu filmu.
- Tato funkce není dostupná v níže uvedených případech:
 - Při záznamu s bleskem
 - Při záznamu v sekvenčním režimu
 - Při snímání fotografií 4K
 - Při záznamu s [Dodatečné zaostření]
 - Při použití [Časosběrný snímek]
 - Při použití [Fázová animace] (pouze pokud nastavíte [Automatické snímání])
 - Při snímání s funkcí Vějíř
 - Při nastavení [Kvalita] na [RAW₁], [RAW₂] nebo [RAW]

Snímání snímků s přizpůsobeným ovládáním rozostření barev a nastavení jasu

Režim záznamu: 

Nastavení barvy

- 1 Stisknutím ► zobrazte stranu pro nastavení.
- 2 Otočením zadního otočného ovladače nastavte barvu.
 - Stisknutím [MENU/SET] se vraťte na obrazovku záznamu.
 - Nastavení barvy se vrátí na výchozí nastavení (střední bod) jasu vždy, když fotoaparát vypnete nebo přepnete do jiného režimu záznamu.



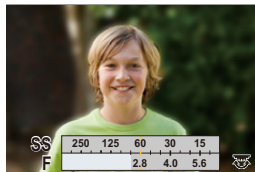

Fotografování s rozmazaným pozadím (Ovládání rozostření)

- 1 Stiskem tlačítka [Fn6] zobrazte obrazovku nastavení.
- 2 Nastavte rozostření otáčením zadního otočného ovladače.
 - Stiskem tlačítka [MENU/SET] se vraťte na obrazovku záznamu.
 - Stiskem tlačítka [Fn6] na obrazovce nastavení rozostření se nastavení zruší.
 - Funkce automatického zaostřování je nastavena na . Polohu pole AF lze nastavit dotykem na displej (její velikost nelze změnit).





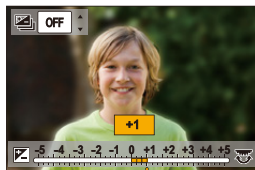

Nastavení jasu

- 1 Stiskněte položku .
- 2 Otočením zadního otočného ovladače nastavte jas.
 - Stisknutím tlačítka ▲/▼ můžete upravit nastavení gradace expozice, zatímco je zobrazeno nastavení jasu. (P140)
 - Opětovným stisknutím  se vraťte na obrazovku záznamu.



Změna nastavení pomocí dotykového displeje

- 1 Dotkněte se položky .
- 2 Dotkněte se položky, kterou chcete nastavit.
 - : Barevný tón
 - : Úroveň rozostření
 - : Jas
- 3 Nastavte položku přetažením posuvného pruhu nebo expozimetru.
 - Stisknutím [MENU/SET] se vraťte na obrazovku záznamu.



Snímání snímků s automaticky nastavenou clonou a rychlostí závěrky (Režim programové AE)

Režim záznamu: [P]

Fotoaparát automaticky nastaví rychlost závěrky a hodnotu clony v souladu s jasnem subjektu.

Umožňuje snímání snímků s větší volností prostřednictvím změn různých nastavení v menu [Zázn.].

1 Nastavte otočný ovladač režimu na [P].

2 Stiskněte tlačítko závěrky do poloviny a zobrazte hodnoty clony a rychlosti závěrky na displeji.

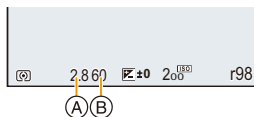

(A) Hodnota clony

(B) Rychlost závěrky

- Pokud při stisknutí tlačítka závěrky do poloviny není nastavena správná expozice, hodnota clony a rychlost závěrky zčervenají a blikají.

Programový posun

V režimu Programové AE můžete měnit přednastavenou hodnotu clony a rychlost závěrky, aniž byste museli změnit expozici. Tento režim je nazýván Programový posun.

Při záznamu záběrů v režimu Programové AE tato funkce umožňuje rozmazání pozadí snížením hodnoty clony nebo dynamičtější zachycení pohybujícího se subjektu nastavením nižší rychlosti závěrky.

1 Stiskněte tlačítko závěrky do poloviny a zobrazte hodnoty clony a rychlosti závěrky na displeji.

2 Během zobrazení hodnot (přibližně 10 sekund) proveďte Posun programu otáčením zadního otočného ovladače.

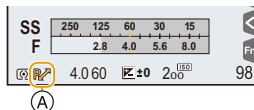

(A) Indikace posunu programu

- Ke zrušení Posunu programu vypněte fotoaparát nebo otočte přední/zadní otočný ovladač tak, aby indikátor Posun programu zmizel.

Posun programu lze snadno zrušit nastavením funkčního tlačítka na [AE jedním dotykem].

(P72)

Nedostupné v následujících případech:

- Funkce Posun programu není dostupná v následujících případech:
 - Při snímání fotografií 4K
 - Při záznamu s [Dodatečné zaostření]
 - Při nastavení citlivosti ISO na [ISO]

Snímání snímků zadáním clony/rychlosti závěrky

Režim záznamu: **A** **S** **M**

(Např.: Režim manuální expozice)

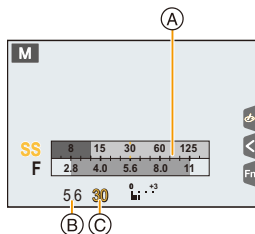

- (A) Měřidlo expozice
- (B) Hodnota clony
- (C) Rychlost závěrky

<p>Hodnota clony</p>	 <p>Malá Ulehčí se rozostření pozadí.</p>	 <p>Velká Ulehčí se zaostření subjektu i pozadí.</p>
<p>Rychlost závěrky</p>	 <p>Pomaly Uspadní se vyjádření pohybu</p>	 <p>Rychle Uspadní se zmrazení pohybu</p>

- Ovlivní nastavenou hodnotu clony a rychlost závěrky zobrazenou na obrazovce záznamu. K zobrazení obrazovky záznamu využijte funkci [Náhled]. (P71)
- Jas obrazovky se může lišit od jasu zaznamenaného snímku. Snímky kontrolujte na obrazovce přehrávání.
- Otočením předního/zadního otočného ovladače zobrazte expozimetr. Nevhodné oblasti rozsahu se zobrazí červeně.
- Pokud není nastavena správná expozice, při stisknutí tlačítka závěrky do poloviny údaj hodnoty clony a rychlosti závěrky zčervená a bliká.

Režim AE s prioritou clony

Po nastavení hodnoty clony, fotoaparát automaticky optimalizuje rychlost závěrky podle jasů subjektu.

- 1 **Nastavte otočný ovladač režimu na [A].**
- 2 **Nastavte hodnotu clony otáčením zadního nebo předního otočného ovladače.**

- (A) Hodnota clony
- (B) Měřidlo expozice

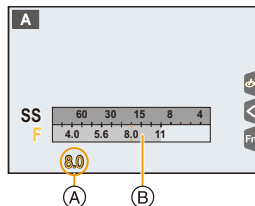

Dostupná hodnota Clony*	Rychlost závěrky (sek.)
F2.8 až F11	60 - 1/4000 (s mechanickou závěrkou) 1 - 1/16000 (s elektronickou závěrkou)

* Při některých polohách zoomu, některé hodnoty nelze zvolit.

Režim AE s prioritou času závěrky

Po nastavení rychlosti závěrky, fotoaparát automaticky optimalizuje hodnotu clony podle jasů subjektu.

- 1 **Nastavte otočný ovladač režimu na [S].**
- 2 **Nastavte rychlost závěrky otáčením zadního nebo předního ovladače režimu.**

- (A) Rychlost závěrky
- (B) Měřidlo expozice

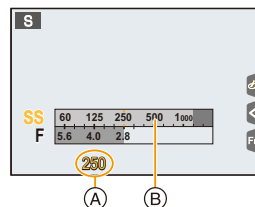

Využitelná rychlost závěrky (sek.)	Hodnota clony
60 - 1/4000 (s mechanickou závěrkou) 1 - 1/16000 (s elektronickou závěrkou)	F2.8 až F11

Režim manuální expozice

Určuje expozici ručním nastavením hodnoty clony a rychlosti závěrky.

- 1 Nastavte otočný ovladač režimu na [M].
- 2 Otočením zadního otočného ovladače aktivujte operaci nastavení rychlosti závěrky a poté nastavte hodnotu clony otáčením předního otočného ovladače.

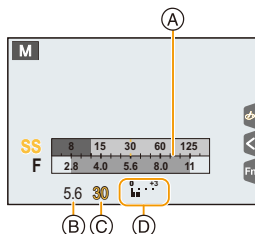

- (A) Měřidlo expozice
- (B) Hodnota clony
- (C) Rychlost závěrky
- (D) Pomůcka pro manuální určení expozice

Dostupná hodnota Clony*	Dostupná Rychlost závěrky (sek.)
F2.8 až F11	[B] (Žárovka) 60 - 1/4000 (s mechanickou závěrkou) 1 - 1/16000 (s elektronickou závěrkou)



* Při některých polohách zoomu, některé hodnoty nelze zvolit.

Optimalizace citlivosti ISO pro rychlost závěrky a hodnotu clony

Pokud je citlivost ISO nastavena na [AUTO], fotoaparát nastaví citlivost automaticky tak, aby byla expozice vhodná pro rychlost závěrky a hodnotu clony.

- V závislosti na podmínkách snímání nemusí být nastavena vhodná expozice nebo citlivost ISO může být vyšší.

Pomůcka pro manuální určení expozice

	Expozice je správná.
	Nastavte vyšší rychlost závěrky nebo větší hodnotu clony.
	Nastavte pomalejší rychlost závěrky nebo menší hodnotu clony.

- Manuální pomůcka při expozici představuje aproximaci. Doporučujeme provést kontrolu snímků na straně přehrávání.

■ O [B] (Bulb)

Pokud nastavíte rychlost závěrky [B], závěrka zůstane otevřená, dokud držíte tlačítko závěrky stisknuté na doraz (nejdéle přibližně 120 s).

Při uvolnění tlačítka závěrky se závěrka zavře.

Tuto funkci využijte, pokud potřebujete dlouhé otevření závěrky, například při fotografování ohňostrojí, noční scény atd.

• Lze ji využít pouze v režimu manuální expozice.



- Při fotografování s rychlostí závěrky [B] doporučujeme použít stativ dálkovou spoušť závěrky (DMW-RSL1: volitelné příslušenství).
Podrobnější informace ohledně dálkové spouště závěrky najdete na [P315](#).
- Při fotografování s rychlostí závěrky [B] se může objevit viditelný šum. Abyste mu předešli, doporučujeme před fotografováním nastavit položku [Nr / dl. časy] v nabídce [Zázn.] na hodnotu [ON]. ([P206](#))



Nedostupné v následujících případech:

- Tato funkce není dostupná v níže uvedených případech:
 - Při snímání snímků s použitím blesku (pouze, když je [Synchr.blesk] nastaveno na [2ND])
 - Při snímání fotografií 4K
 - Záznam s funkcí Dodatečné zaostření
 - Při snímání s funkcí Vějíř
 - Při nastavení [HDR] na [ON]
 - Při použití elektronické závěrky
 - Při nastavení [Tichý režim] na [ON]
 - Při použití [Časosběrný snímek]
 - Při použití [Fázová animace] (pouze pokud nastavíte [Automatické snímání])

Ověření vlivu hodnoty clony a rychlosti závěrky (Režim náhledu)

Aplikovatelné režimy: 

Vliv hodnoty clony a rychlosti závěrky lze kontrolovat v režimu náhledu.

- **Potvrzení efektu clony:** Před fotografováním můžete ověřit hloubku ostrosti (efektivní rozsah zaostření) zavřením lamel clony na nastavenou hodnotu clony.
- **Ověření vlivu rychlosti závěrky:** Vyjádření pohybu lze ověřit zobrazením snímku, který bude skutečně pořízen s danou rychlostí závěrky.

1 Nastavte funkční tlačítko na [Náhled]. (P55)

- Následující krok je příklad, když je nastaveno [Náhled] na funkční tlačítko [Fn6].

2 Mezi různými obrazovkami náhledu přepínejte stisknutím [Fn6].

- Obrazovka se přepne pokaždé, když stisknete tlačítko [Fn6].

Obrazovka normálního záznamu



Náhled obrazovky vlivu clony
Efekt clony: ○
Efekt rychlosti závěrky: —



Náhled obrazovky efektu rychlosti závěrky
Efekt clony: ○
Efekt rychlosti závěrky: ○



Vlastnosti hloubky ostrosti

*1	Hodnota clony	Malá	Velká
	Vzdálenost zaostření	Tele	Wide
	Vzdálenost k subjektu	Blízký	Vzdálený
Hloubka ostrosti (efektivní rozsah zaostření)		Mělká (úzký)*2	Hluboká (široký)*3

*1 Podmínky záznamu

*2 Příklad: pokud chcete fotografovat s neostrým pozadím atd.

*3 Příklad: pokud chcete fotografovat celoplošně ostrý snímek, včetně pozadí atd.

• V režimu náhledu lze fotografovat.

• Rozsah kontroly vlivu rychlosti závěrky je 8 s až 1/16000 sekundy.

• Přepnutí nastavení filtru ND ukončí režim náhledu.

Nedostupné v následujících případech:



- Režim náhledu není dostupný, pokud provádíte záznam s  ([Předsér. snímání 4K]) funkce fotografie 4K.

Snadné nastavení clony/rychlosti závěrky pro dosažení vhodné expozice (AE jedním stisknutím)

Aplikovatelné režimy: 

Pokud je expozice nastavena příliš jasná nebo příliš tmavá, funkce AE jedním stisknutím umožňuje dosáhnout vhodné expozice.

Jak poznáte, že expozice není správná

- Pokud při stisknutí tlačítka závěrky do poloviny hodnota clony a rychlost závěrky blikají červeně.
- Pokud v režimu manuální expozice (P69) pomůcka pro manuální expozici ukazuje cokoli jiného než  .

1 Nastavte funkční tlačítko na [AE jedním dotykem]. (P55)

2 (Při nesprávné expozici) Stiskněte funkční tlačítko



Bliká červeně

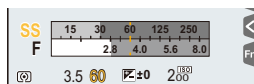

Expozice se změní na vhodnou expozici.

- Zobrazí se expozimetr a hodnota clony i rychlost závěrky jsou změněny tak, aby se dosáhlo správné expozice.
- V následujících případech nelze dosáhnout vhodné expozice.
 - Pokud je subjekt extrémně tmavý a nelze dosáhnout vhodné expozice změnou hodnoty clony i rychlosti závěrky.
 - Při záznamu s bleskem
 - V režimu náhledu (P71)

Pořizování panoramatických snímků

(Režim panoramatických snímků)

Režim záznamu: 

Za sebou jdoucí fotografie pořízené při pohybu fotoaparátu jsou sloučeny do panoramatu.

1 Nastavte otočný ovladač režimu na .

- Po zobrazení obrazovky s pokynem pro kontrolu směru snímání se zobrazí vodorovné/svislé vodící čáry.

2 Stiskněte tlačítko závěrky do poloviny za účelem zaostření.

3 Stiskněte tlačítko závěrky na doraz a pohybujte fotoaparátem malými kroužky ve směru šipky na obrazovce.

Záznam zleva doprava

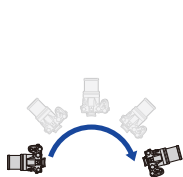

Velikost snímku:
[STANDARD]

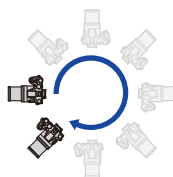

Velikost snímku: [WIDE]



- Pohybujte fotoaparátem konstantní rychlostí. Při příliš rychlém nebo příliš pomalém pohybu se může stát, že snímky nebudou zaznamenány správně.

- Ⓐ Směr záznamu a pohybu vytvářejícího panorama (příručka)

4 Záznam snímku ukončete dalším stisknutím tlačítka závěrky.

- Záznam lze ukončit také držením fotoaparátu ve statické poloze během záznamu.
- Záznam lze také ukončit pohybem fotoaparátu na konec vodítka

■ Změna směru záznamu a úhlu pohledu (velikosti snímku) panoramatických snímků

MENU →  **[Zázn.]** → **[Nastavení panoramatu]**

[Směr]	Nastavení směru záznamu.
[Rozlišení]	Nastavení úhlu pohledu (velikost snímku). [STANDARD]/[WIDE]

- Počet zaznamenaných pixelů panoramatického snímku ve vodorovném i ve svislém směru se mění v závislosti na velikosti snímku, směru záznamu a počtu kombinovaných snímků. Maximální počet pixelů je uveden níže.

Velikost snímku	Směr záznamu	Rozlišení ve vodorovném směru	Rozlišení ve svislém směru
[STANDARD]	Vodorovný	8176 pixelů	1920 pixelů
	Svislý	2560 pixelů	7680 pixelů
[WIDE]	Vodorovný	8176 pixelů	960 pixelů
	Svislý	1280 pixelů	7680 pixelů

■ Technika pro režim Panoramatického snímku







- (A)** Pohybuje fotoaparát ve směru záznamu a netřese s ní. Při přílišném třesení fotoaparát se může stát, že záznam snímků nebude možný, nebo že zaznamenaný panoramatický snímek se stane užším (menším).
- (B)** Přesuňte fotoaparát na okraj rozsahu, který chcete snímat. (Okraj rozsahu, který chcete snímat nebude zaznamenan na posledním snímku)

■ O přehrávání

Stisknutím ▲ dojde automaticky k posunu přehrávání ve stejném směru v jakém proběhl záznam.

- Během posunu přehrávání lze provádět následující operace.

		Spuštění panoramatického přehrávání/ Pozastavení*
		Zastavení



- * Pokud je přehrávání pozastaveno, můžete se přetáhnutím obrazovky posunovat dopředu a dozadu.

Pokud se dotknete posuvníku, přehrávání se posune do místa, kterého jste se dotkli.

- Poloha zoomu je pevně nastavena na Wide.
- Zaostření, vyvážení bílé a expozice jsou nastaveny na optimální hodnoty pro první snímek. Proto když během záznamu dojde k výrazné změně zaostření nebo jasu, může se stát, že celý panoramatický snímek nebude zaznamenán s vhodným zaostřením nebo jasnem.
- Při kombinaci více snímků za účelem vytvoření jednoho panoramatického snímku se v některých případech může stát, že subjekt bude zkreslený nebo že bude vidět spojovací body.

Nedostupné v následujících případech:

- Při snímání níže uvedených subjektů nebo za níže uvedených podmínek se může stát, že vytvoření panoramatického snímku nebude možné, nebo že kombinace dílčích snímků nebude provedena správně.
 - Subjekty s jedinou, rovnoměrnou barvou nebo s opakujícím se vzorem (jako např. obloha nebo pláž)
 - Pohybující se subjekty (osoba, zvíře, auto, vlny, květy ve vánku apod.)
 - Subjekty, jejichž barva nebo vzor se mění v průběhu krátké doby (stejně jako obraz zobrazovaný na displeji)
 - Tmavá místa
 - Místa s blikajícím zdrojem světla jako je fluorescenční osvětlení nebo svíčky

Snímání snímků odpovídajících zaznamenávané scéně (Režim průvodce scénou)

Režim záznamu: 

Pokud zvolíte scénu vhodnou pro daný subjekt a podmínky při záznamu podle vzorových snímků, fotoaparát optimálně nastaví expozici, barvu a zaostření, takže budete snímat způsobem vhodným pro danou scénu.

1 Nastavte otočný ovladač režimu na .

2 Stisknutím ◀/▶ zvolte scénu.

- Scénu lze také vybrat přetažením vybraného snímku nebo posuvníku.

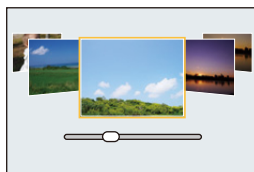

3 Stiskněte [MENU/SET].



- Obrazovku výběru lze také zobrazit dotykem ikony Režim záznamu na obrazovce záznamu.



- Režim průvodce scénou změníte volbou karty  na obrazovce nabídky, volbou položky [Výběr scény] a poté stiskem tlačítka [MENU/SET]. Můžete se vrátit na krok **2** v P76.
- V režimu průvodce scénou nelze nastavit následující volby, protože je fotoaparát automaticky optimalizuje.
 - Volby s výjimkou nastavení kvality snímku v [Styl snímků]
 - [Citlivost]
 - [Nastavení filtru]
 - [Režim měření]
 - [Světla a stíny]
 - [HDR]
 - [Multiexpozice]
- I když je vyvážení bílé u některých typů scén nastaveno na [AWB], můžete vyvážení bílé (P109) doladit nebo využít gradaci vyvážení bílé (P110) stisknutím kurzorového tlačítka ▶ na obrazovce záznamu.
- V závislosti na scéně, obrazovka záznamu může vypadat, jako by některé snímky chyběly.

Typy režimů Průvodce scénami

 **Zobrazení popisu každé scény a tipy pro záznam**

Při zobrazení obrazovky pro výběr scény, stiskněte [DISP.].

• Pokud je nastaveno zobrazení návodu, zobrazí se vysvětlení a tipy pro každou scénu.

Běžné zobrazování

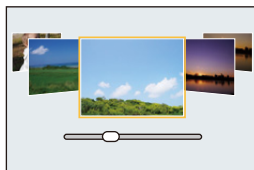

Zobrazení informací

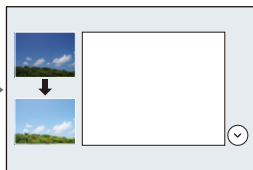

Zobrazení seznamu

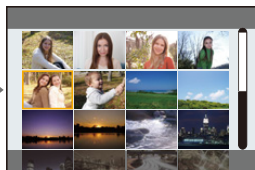

[Čistý portrét]

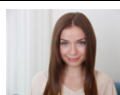

[Hebká pokožka]

- Vyhlazení proběhne na části, která má podobný barevný tón jako subjekt.
- Tento režim by nemusel být účinný v případě nedostatečného osvětlení.



[Jemnost podsvícení]



[Jasný v protisvětle]



[Uvolňující tón]



[Sladký dětský obličej]

Dotkněte se tváře.

- Je zaznamenán statický snímek se zaostřením a expozicí nastavenou pro místo, kde jste se dotkli.



[Nevšední scenérie]

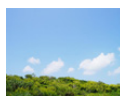

[Jasně modré nebe]



[Romantický západ slunce]



[Živý západ slunce]



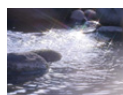

[Lesknoucí se voda]

- Hvězdicový filtr v tomto režimu může vytvořit efekt odlesků i na jiných předmětech, než je vodní hladina.



[Jasná noční scéna]



[Studená noční obloha]



[Teplá zářivá noční scéna]



[Umělecká noční scéna]

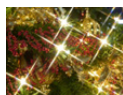

[Třípytlivé osvětlení]



[Noční záběr z ruky]

- Po stisknutí tlačítka závěrky v režimu nepřetržitého snímání nepohybujte fotoaparátem.
- Zorný úhel je o něco užší.



[Čistý noční portrét]

- Doporučujeme použít stativ a samospoušť.
- Při volbě [Čistý noční portrét] udržujte subjekt bez pohnutí přibližně 1 s po pořízení snímku.



[Měkký obraz květiny]

- Při záznamu zblízka doporučujeme zasunout blesk a nepoužívat jej.



[Chutný pokrm]

- Při záznamu zblízka doporučujeme zasunout blesk a nepoužívat jej.



[Lákavý dezert]

- Při záznamu zblízka doporučujeme zasunout blesk a nepoužívat jej.



[Zastavení pohybu zvířat]

- Počáteční nastavení pomocného světla AF je [OFF].



[Jasně sportovní snímky]



[Monochromatický]



Pořizování snímků s odlišnými efekty obrazu

(Režim kreativní kontroly)

Režim záznamu: 

V tomto režimu dojde k záznamu s dodatečnými efekty snímku.

Přidání efektů lze natavit výběrem testovacích snímků a jejich kontrolou na obrazovce.

1 Nastavte otočný ovladač režimu na .

2 Stisknutím ▲/▼ zvolte efekty snímku (filtry).

Ⓐ Zobrazení náhledu

- Dotykem na vzorové snímky můžete také vybrat efekty snímku (filtry).

 • Obrazovku výběru lze také zobrazit dotykem ikony Režim záznamu na obrazovce záznamu.



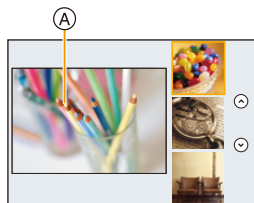

3 Stiskněte [MENU/SET].

- Pokud na obrazovce menu vyberete kartu , zobrazí se vám následující položky:

– [Efekt filtru]: zobrazí se obrazovka přepnutí efektu snímku (filtr).

– [Souč. záz. s/bez filtru]: umožňuje nastavit fotoaparát na snímání snímku s a bez efektu snímku současně. (P195)

- Vyvážení bílé bude upraveno na hodnotu [AWB] a hodnota [Citlivost] bude upravena na [AUTO].

- V závislosti na efektu snímku, obrazovka záznamu může vypadat, jako by některé snímky chyběly.



Dva typy efektu snímku



Zobrazení popisu každého z efektů snímku

Při zobrazení obrazovky pro výběr efektu snímku stiskněte [DISP.].

• Pokud je nastaveno zobrazení návodu, zobrazí se vysvětlení pro každý efekt.

Běžné zobrazování

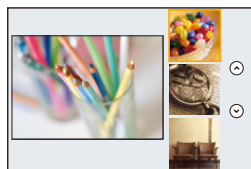

Zobrazení informací

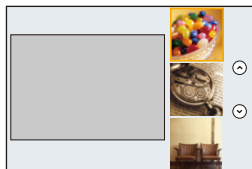

Zobrazení seznamu

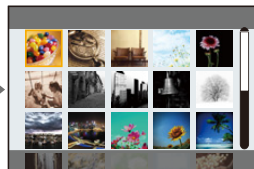

[Expresivní]



[Retro]



[Starodávny]



[Jasně sn.]



[Low key]



[Sépie]



[Monochromatický]



[Dynamický monochrom.]



[Hrubý monochromatický]



[Hedvábný monochrom.]



[Působivé umění]



[Vys. dynamika]



[Křížový proces]



[Efekt hračky]



[Jasně barvy]



[Draganův efekt]



[Efekt miniaturny]



[Měkké zaostření]



[Fantazie]



[Hvězdicový filtr]





[Jednobodová barva]



[Sluneční svit]



■ Nastavení typu rozostření ([Efekt miniatury])

- 1 Po dotyku na [], se dotkněte [].
- 2 Stisknutím ▲/▼ nebo ◀/▶ posuňte doostřenou oblast.
 - Dotykem na obrazovku záznamu můžete posunout zaostřenou oblast.
 - Dotykem na [] můžete nastavit orientaci záznamu (orientaci rozostření).
- 3 Otočením zadního otočného ovladače změňte velikost doostřené oblasti.
 - Tato část může být zvětšena/zmenšena roztažením/sevřením na obrazovce (P48).
 - Stisknutím [DISP.] se obnoví výchozí nastavení oblasti zaostření.
- 4 Nastavte stisknutím [MENU/SET].



- Žádný zvuk v zaznamenaných filmech.
- Pokud je hodnota [Systémová frekvence] nastavena na [59.94 Hz (NTSC)], doba záznamu videa bude přibl. O 1/10 času kratší, než je skutečná délka a zobrazení zbývajících času pro záznam bude asi 10 krát delší než obvykle.
Pokud je [Systémová frekvence] nastaveno na [50.00 Hz (PAL)] nebo [24.00 Hz (CINEMA)], bude doba záznamu videa přibližně o 1/8 kratší než skutečná délka a zobrazení zbývajících času pro záznam bude přibližně 8 krát delší než normálně.
- Když ukončíte záznam videa po krátké době použití, může dojít k zapnutí fotoaparátu na určitou dobu.

■ Nastavte barvu pro ponechání v ([Jednobodová barva])

- 1 Po dotyku na [], se dotkněte [].
- 2 Zvolte barvu, kterou chcete ponechat, posunem rámečku pomocí ▲/▼/◀/▶.
 - Dotykem na obrazovku můžete také vybrat barvu, kterou chcete ponechat.
 - Stisknutím [DISP.] vrátíte snímek do středu.
- 3 Nastavte stisknutím [MENU/SET].



- V závislosti na předmětu nemusí být nastavená barva ponechána.

■ Nastavení polohy a velikosti zdroje světla ([Sluneční svit])

- Po dotyku na [☺], se dotkněte [☒].
- Stisknutím ▲/▼/◀/▶ posuňte střed zdroje světla.
 - Polohu zdroje světla lze také změnit dotykem na obrazovku.



Místo pro střed zdroje světla.

Přirozenějšího dojmu lze dosáhnout umístěním zdroje světla mimo snímek.

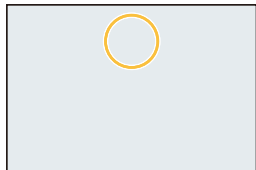

- Otočením zadního otočného ovladače nastavte velikost zdroje světla.

- Tato část může být zvětšena/zmenšena roztažením/sevřením na obrazovce.
- Stisknutím [DISP.] se obnoví výchozí nastavení zdroje světla na výchozí nastavení.

- Nastavte stisknutím [MENU/SET].

Nastavte efekt dle svých preferencí

Intenzita a barvy efektu lze snadno upravit tak, aby vyhovovaly vašim potřebám.

- Stisknutím ► zobrazte stranu pro nastavení.
- Nastavte otočením zadního otočného ovladače.
 - Stisknutím [MENU/SET] se vraťte na obrazovku záznamu.



Obrazové efekty	Položky, které mohou být nastaveny		
[Expresivní]	Svěžest	Zmírněné barvy ↔	Populární barvy
[Retro]	Barva	Žlutý nádech ↔	Červený nádech
[Starodávný]	Kontrast	Nízký kontrast ↔	Vysoký kontrast
[Jasně sn.]	Barva	Růžový nádech ↔	Akvamarínový nádech
[Low key]	Barva	Zvýrazněná červená ↔	Zvýrazněná modrá
[Sépie]	Kontrast	Nízký kontrast ↔	Vysoký kontrast



[Monochromatický]	Barva	Žlutý nádech ↔ Modrý nádech
[Dynamický monochrom.]	Kontrast	Nízký kontrast ↔ Vysoký kontrast
[Hrubý monochromatický]	Drsnost	Méně drsný ↔ Drsnější
[Hedvábný monochrom.]	Rozsah zrušení zaostření	Slabé zrušení zaostření ↔ Silné zrušení zaostření
[Působivé umění]	Svěžest	Černá a bílá ↔ Populární barvy
[Vys. dynamika]	Svěžest	Černá a bílá ↔ Populární barvy
[Křížový proces]	Barva	Zelený nádech/Modrý nádech/Žlutý nádech/ Červený nádech
[Efekt hračky]	Barva	Oranžový nádech ↔ Modrý nádech
[Jasně barvy]	Oblast s omezeným jasem po obvodu	Malá ↔ Velká
[Draganův efekt]	Kontrast	Nízký kontrast ↔ Vysoký kontrast
[Efekt miniatury]	Svěžest	Zmírněné barvy ↔ Populární barvy
[Měkké zaostření]	Rozsah zrušení zaostření	Slabé zrušení zaostření ↔ Silné zrušení zaostření
[Fantazie]	Svěžest	Zmírněné barvy ↔ Populární barvy
[Hvězdicový filtr]		Délka paprsků světla Krátký ↔ Dlouhý
		Počet paprsků světla Menší ↔ Větší
		Úhel paprsků světla Otočit doleva ↔ Otočit doprava
[Jednobodová barva]	Množství zbývající barvy	Malé množství barvy ↔ Velké množství barvy
[Sluneční svit]	Barva	Žlutý nádech/Červený nádech/Modrý nádech/Bílý nádech

Fotografování s rozmazaným pozadím (Ovládání rozostření)

- 1 Stiskem tlačítka [Fn6] zobrazte obrazovku nastavení.
- 2 Nastavte otočením zadního otočného ovladače.
 - Stiskem tlačítka [MENU/SET] se vraťte na obrazovku záznamu.
 - Stiskem tlačítka [Fn6] na obrazovce nastavení rozostření se nastavení zruší.

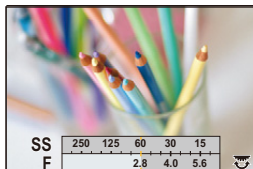

Nedostupné v následujících případech:



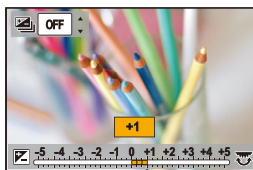

- Tato funkce není dostupná v následujícím případě:
 - [Efekt miniatury] (Režim kreativní kontroly)

Nastavení jasu

- 1 Stisknutím [Fn6] zobrazte stranu pro nastavení.
- 2 Nastavte otočením zadního otočného ovladače.
 - Stisknutím tlačítka ▲/▼ můžete upravit nastavení gradace expozice, zatímco je zobrazeno nastavení jasu. (P140)
 - Opětovným stisknutím [Fn6] se vraťte na obrazovku záznamu.



Změna nastavení pomocí dotykového displeje

- 1 Dotkněte se položky .
- 2 Dotkněte se položky, kterou chcete nastavit.
 - : Úprava efektu snímku
 - : Úroveň rozostření
 - : Jas
- 3 Nastavte položku přetažením posuvného pruhu.
 - Stisknutím [MENU/SET] se vraťte na obrazovku záznamu.



Zaregistrování vašich preferovaných nastavení

(Uživatelský režim)

Režim záznamu: **C**

Registrace nastavení uživatelské nabídky (registrace vlastního nastavení)

Pomocí [Nast. profilů] lze nastavit až 3 aktuální nastavení kamery. (C1, C2, C3)

- Výchozí nastavení režimu programové AE je zaregistrováno jako přednastavené v uživatelském nastavení.

Příprava pro použití:

Předem nastavte režim záznamu, který chcete uložit, a zvolte z menu požadovaná nastavení fotoaparátu.

Vyberte nabídku. (P51)

MENU → **f** [Vlastní] → [Nast. profilů] →
Nastavte, kde chcete registrovat nastavení

- Jako vlastní nastavení se neregistrují následující položky nabídky.

Menu [Zázn.]	Menu [Nastavení]
<ul style="list-style-type: none"> – Data zaregistrovaná v rámci [Rozezn. tvář] – Nastavení [Nastavení profilu]. 	<ul style="list-style-type: none"> – Všechna menu
Menu [Vlastní]	Menu [Přehrávání]
<ul style="list-style-type: none"> – [Dotyk. listování] – [Průvod. menu] 	<ul style="list-style-type: none"> – [Otáčení sn.] – [Třídění snímků] – [Potvrzení vymazání]

Záznam pomoci zaregistrovaného uživatelského nastavení

Pomocí [Nast. profilů] můžete snadno vyvolat nastavení, která jste registrovali.

Nastavte otočný ovladač režimu na [C].

- Bude vyvoláno vlastní nastavení, které jste naposledy použili.

■ Postup změny sady vlastních nastavení

- 1 **Nastavte otočný ovladač režimu na [C].**
- 2 **Zobrazte menu stisknutím [MENU/SET].**
- 3 **Stisknutím ◀/▶ zvolte sadu vlastních nastavení, kterou chcete použít, poté stiskněte [MENU/SET].**



Obrazovku výběru lze také zobrazit dotykem ikony Režim záznamu na obrazovce záznamu.



- Na monitoru se zobrazí vybraná uživatelská nastavení.



■ Změna registrovaného obsahu

Registrovaný obsah se nemění, pokud dočasně změníte nastavení nabídky s otočným ovladačem režimu v poloze **C**. Registrovaná nastavení změníte přepisem registrovaného obsahu volbou [Nast. profilů] v nabídce vlastních nastavení.

4.

Nastavení zaostření, jasu (expozice) a barevného tónu

Automatická úprava zaostření

Nastavením optimálního Režimu zaostřování nebo Režimu automatického zaostřování subjektu nebo podmínek záznamu můžete nechat fotoaparát, aby automaticky upravil zaostření pro různé scény.

1 Nastavte páčku režimu zaostřování na [AFS/AFF] nebo [AFC].

- Bude nastaven režim zaostření. (P89)

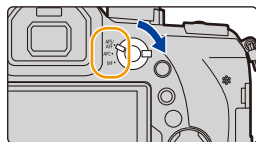

2 Stiskněte ◀ ([]).

3 Stisknutím ◀/▶ zvolte režim AF a poté stiskněte [MENU/SET].

- Bude nastaven režim automatického zaostřování. (P91)

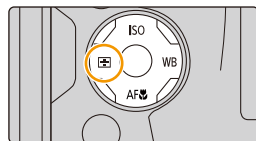

4 Stiskněte tlačítko závěrky do poloviny.

- Bude aktivován režim automatického zaostřování.

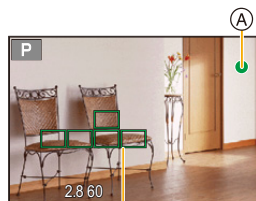

Zaostřit	Když je subjekt zaostřen	Když subjekt není zaostřen
Označení použití blesku (A)	Zap	Bliká
Pole AF (Plocha automatického zaostřování) (B)	Zelený	—
Zvuk	Pípnutí 2 krát	—



- Indikátor zaostření se při slabém okolním osvětlení zobrazí jako [●_{LOW}] a zaostření může trvat déle než obvykle.
- Pokud fotoaparát po zobrazení [●_{LOW}] na noční obloze rozpozná hvězdy, aktivuje se funkce Starlight AF. Po zaostření se zobrazí indikace zaostření [●_{STAR}] a zaostřeného pole AF.
(Rozpoznání Starlight AF funguje přibližně na 1/3 prostřední části obrazovky.)
- V tmavém prostředí, kde je obtížné správně zaostřit, doporučujeme nastavit [Režim Živé zobrazení] na [60fps].

- Pokud po zaostření subjektu použijete zoom, může se zaostření zhoršit. V tom případě zaostřete znovu.





Subjekty a podmínky záznamu, kdy může být zaostření obtížné

- Rychle se pohybující subjekty, mimořádně jasné subjekty nebo subjekty bez kontrastu.
- Při snímání subjektů skrz okno nebo poblíž jasných subjektů.
- Pokud je tma nebo dochází k vibracím.
- Ldyž je fotoaparát příliš blízko subjektu nebo při snímání snímku s blízkými i vzdálenými subjekty.

Režim zaostřování (AFS/AFF/AFC)

Aplikovatelné režimy:         

Postup zaostření, když je tlačítko závěrky stisknuto na polovinu.

Položka	Scéna (doporučené)
<p>[AFS] (Jednoduché automatické o zaostřování)</p>	<p>Předmět je v klidu (Krajina, výroční fotografie apod.)</p>  <p>“AFS” je zkratka “Auto Focus Single” (samostatné automatické ostření). Ostření je nastaveno automaticky při poloviční stisknutí tlačítka závěrky. Ostření bude pevně nastaveno při polovičním stisknutí.</p>
<p>[AFS/AFF]</p> <p>[AFF] (Flexibilní automatické o zaostřování)</p>	<p>Pohyb nelze předvídat (Děti, mazlíčci apod.)</p>  <p>“AFF” je zkratka “Auto Focus Flexible” (flexibilní automatické ostření). v tomto režimu se ostření provádí automaticky po polovičním stisknutí tlačítka závěrky. Pokud se předmět pohybuje při polovičním stisknutí tlačítka závěrky, bude ostření automaticky opraveno tak, aby odpovídalo pohybu.</p>
<p>[AFC] (Kontinuální automatického zaostřování)</p>	<p>Předmět se pohybuje (Sport, vlaky apod.)</p>  <p>“AFC” je zkratkou pro “Auto Focus Continuous”. Pokud je v tomto režimu stisknuto tlačítko závěrky na polovinu, okamžitě dojde k zaostření na pohybující se subjekt. Pokud se subjekt pohybuje, zaostření se provede podle předpokládané polohy subjektu v okamžiku snímání. (Predikce pohybu)</p>
[MF]	Manuální zaostření. (P100)

■ O [AFS/AFF] páčky režimu zaostření

V položce [AFS/AFF] v nabídce [Zázn.] nebo v nabídce [Video] lze poloze [AFS/AFF] páčky režimu zaostření přiřadit nastavení [AFS] nebo [AFF].





Při záznamu pomocí [AFF], [AFC]

- Položkou [AF citlivost] v menu [Vlastní] můžete nastavit citlivost zaostřování pro pohyb subjektu. (P222)
- Pokud otočíte páčku zoomu z Wide na Tele nebo náhle změníte zaostření ze vzdáleného subjektu na blízky, zaostření může chvíli trvat.
- Pokud máte problémy se zaostřením na subjekt, znovu stiskněte tlačítko závěrky do poloviny.
- Pokud držíte tlačítko závěrky stisknuté do poloviny, může být na obrazovce patrné roztřesení.

- Nastavení režimu ostření [AFF] a [AFC] funguje stejným způsobem, jako [AFS], v následujících situacích:
 - Režim kreativního filmu
 - Při snímání [] ([Sér. snímání 4K (S/S)]) fotografie 4K
 - Při slabém osvětlení
- V režimu panoramatického snímání nelze nastavit, [AFF] a [AFC].
- [AFF] není dostupné při snímání fotografií 4K. Při záznamu funguje [Kontinuální AF].
- Nelze nastavit režim ostření při snímání s použitím [Dodatečné zaostření].

Režim automatického zaostřování

Aplikovatelné režimy: **P** **A** **S** **M**

Umožňuje použití způsobu zaostření nejvhodnějšího vzhledem k polohám a počtu zvolených subjektů.

<p>([Detekce tváří/ očí])</p>	<p>Fotoaparát automaticky detekuje obličeje a oči osoby. Zaostřeno bude oko, které je blíže k fotoaparátu, expozice bude optimalizována na tvář. (Při nastavení [Režim měření] na [☺].)</p> <ul style="list-style-type: none"> • Detekovat lze až 15 tváří. Detekovat lze pouze oči na zaostřené tváři. • Můžete změnit oko, které má být zaostřené. (P93) • Lze změnit polohu a velikost pole AF. (P96) 	
<p>([Pohyb])</p>	<p>Kamera zaostří subjekt, který určíte. Expozice bude optimalizována pro subjekt. (Při nastavení [Režim měření] na [☺].) Zaostření na subjekt a expozice budou udržovány i při pohybu subjektu. (Dynamické sledování) (P93)</p>	
<p>([49-zón])</p>	<p>Lze zaostřit až 49 polí AF. To se hodí, pokud není subjekt uprostřed záběru.</p> <ul style="list-style-type: none"> • Můžete změnit místa, která mají být zaostřena. (P97) 	
<p>([Uživatelské multi])</p>	<p>Z 49 polí AF můžete vybrat optimální tvar pole AF pro daný subjekt. (P94)</p>	
<p>([1 zóna])</p>	<p>Fotoaparát zaostří na subjekt v zaostřovacím poli AF na displeji.</p> <ul style="list-style-type: none"> • Lze změnit polohu a velikost pole AF. (P96) 	
<p>([Jednobodový])</p>	<p>Můžete dosáhnout preciznějšího zaostření na bod, který je menší než . Pokud stisknete tlačítko závěrky do poloviny, zvětší se obrázek, kde můžete zkontrolovat zaostření.</p> <ul style="list-style-type: none"> • Polohu zaostření lze nastavit na zvětšené obrazovce. (P97) 	

Úprava kompozice po stisknutí tlačítka závěrky do poloviny

Pokud subjekt není uprostřed záběru v , můžete jej přenést do pole AF, aretovat zaostření a expozici stisknutím tlačítka závěrky do poloviny, přesunout fotoaparát na požadovaný záběr s tlačítkem závěrky stisknutým do poloviny a poté fotografovat. (Pouze při nastavení režimu zosťnění na [AFS].)

■ Omezení režimu automatického zaostřování

- V následujících případech bude režim AF nastaven na [■].
 - Při použití digitálního zoomu
 - [Efekt miniatury] (Režim kreativní kontroly)
- Pokud je nastaveno [Živé oříznutí 4K] Je Režim automatického zaostřování nastaven na [👤].
- Není možné nastavení režimu automatického zaostřování v následujících případech.
 - Záznam s funkcí Dodatečné zaostření
 - Při nastavení [Přeostření vpřed] v [Video momentka] na [ON]

👤 ([Detekce tváří/očí])

- Není možné nastavení na [👤] v následujících případech.
 - [Jasná noční scéna]/[Studená noční obloha]/[Teplá zářivá noční scéna]/[Umělecká noční scéna]/[Třpytivé osvětlení]/[Noční záběr z ruky]/[Chutný pokrm]/[Lákavý dezert] (Režim průvodce scénou)

🎞️ ([Pohyb])

- [🎞️] nelze kombinovat s [Časoběrný snímek].
- V následujících případech funguje [🎞️] jako [■].
 - [Lesknoucí se voda]/[Třpytivé osvětlení]/[Měkký obraz květiny]/[Monochromatický] (Režim průvodce scénou)
 - [Sépie]/[Monochromatický]/[Dynamický monochrom.]/[Hrubý monochromatický]/[Hedvábný monochrom.]/[Měkké zaostření]/[Hvězdicový filtr]/[Sluneční svit] (Režim kreativní kontroly)
 - [Černobílý] ([Styl snímků])

[+] ([Jednobodový])

- V následujících případech funguje tlačítko [+] jako tlačítko [■].
 - Záznam filmů
 - Při snímání fotografií 4K
- Nastavení na [+] nelze provést za následujících podmínek.
 - [AFF]/[AFC] (režim zaostřování)

O [👤] ([Detekce tváří/očí])

Poté, co fotoaparát detekuje tvář, zobrazí se pole AF a značka zastupující oko.

(A) Oko, které má být zaostřeno

Žlutá:

Při stisknutí tlačítka závěrky do poloviny se rámeček změni na zelený po zaostření fotoaparátem na subjekt.

Bílá:

Zobrazena při detekci více než jedné tváře. Ostatní tváře, které se nacházejí ve stejné vzdálenosti jako tváře ve žlutých zaostřovacích polích, budou také zaostřeny.

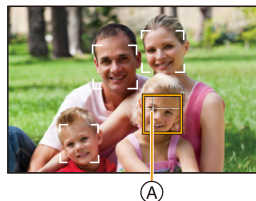

■ Změna oka, které má být zaostřeno

Dotkněte se oka, které má být zaostřeno.

- Dotkněte se oka ve žlutém rámečku. Pokud se dotknete jakéhokoliv jiného místa, zobrazí se nastavení pole AF. (P96)
- Pokud se dotknete [👤 AF ON/OFF] nebo stisknete [MENU/SET], zruší se zaostření oka.

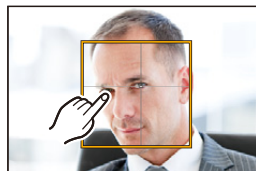

• Rozpoznání oka nelze změnit, pokud je nastaveno [Živé oříznutí 4K].

• V některých situacích, například, když se subjekty pohybují rychle, fotoaparát nemusí rozpoznat tvář. V takových situacích fotoaparát použije funkci [📊].

Upevnění sledovaného subjektu ([👤] [Pohyb])

Funkce tlačítek

Zaměřte pole sledování AF na subjekt a poté stiskněte tlačítko závěrky do poloviny.

(A) Rámeček sledování AF

- Pole AF zezelená a fotoaparát detekuje subjekt.
- Pole AF zežlutne, pokud tlačítko závěrky uvolníte.
- Aretace se zruší stisknutím [MENU/SET].

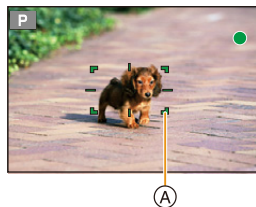

Dotykové ovládání

Dotkněte se subjektu.

- Zahajte činnost po zrušení funkce dotykové závěrky.
- Pole AF se změni na žlutobílá a dojde k aretaci subjektu.
- Ke zrušení aretace dojde při doteku [👤 AF ON/OFF].



• Když bude pokus o aretaci neúspěšný, zaostřovací pole AF bude blikat červeně a zmizí.

• V situacích, kdy Sledování AF nefunguje správně kvůli podmínkám snímání, jako například, když je subjekt malý nebo je místo tmavé, provede se funkce [📊].

Nastavení tvaru pole AF ([Uživatelské multi])

Výběr ze 49 polí AF umožňuje libovolné přizpůsobení tvaru pole AF danému subjektu.

- 1 Stiskněte ◀ ([]).
- 2 Zvolte uživatelskou multiikonu ([] atd.) a stiskněte ▲.
- 3 Stisknutím ◀/▶ zvolte nastavení.

Ⓐ Aktuální tvar pole AF

 (([Horizontální typ]))	Vodorovná linie Tento tvar se hodí pro panoramování a podobné záběry.	
 (([Vertikální typ]))	Svislá linie Tento tvar se hodí například pro záběry budov.	
 (([Central typ]))	Mřížka je umístěna ve středu Tento tvar je vhodný, pokud chcete zaostřit střed snímku.	
 ([Uživatelské1]/ [Uživatelské2]/ [Uživatelské3])	Můžete vybrat uživatelské nastavení.	

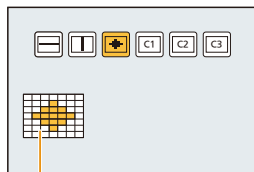

- 4 Stiskněte ▼.
- 5 Zvolte pole AF.
 - Vybrané pole AF se zobrazí žlutě.



Při zvolení []/[]/[]

Funkce tlačítek	Dotykové ovládání	Popis akce
▲/▼/◀/▶	Dotyk	Přesun polohy
	Sevření/ roztážení	Změna velikosti (až 3 úrovně)
[DISP.]	[Reset]	Obnovení výchozího nastavení

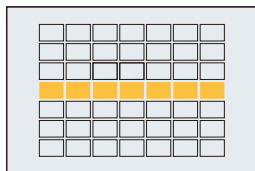

Při zvolení [C1]/[C2]/[C3]

Dotykové ovládání

Přejeďte prstem přes místa, která chcete nastavit jako pole AF.

- Pokud se dotknete vybraného pole AF, výběr této oblasti bude zrušen.

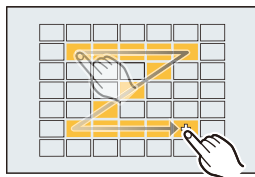

Funkce tlačítek

Stiskem tlačítek ▲/▼/◀/▶ zvolte pole AF, poté stiskem tlačítka [MENU/SET] proveďte nastavení (opakujte).

- Ke zrušení nastavení dojde při opětovném stisknutí [MENU/SET].
- Stisknutím [DISP.] všechny volby zrušíte.

6 Stiskněte [Fn5].

■ Registrace nastaveného pole AF do [C1], [C2] nebo [C3]

- 1 Na obrazovce v kroku 3 v P94 stiskněte ▲.
- 2 Stisknutím ▲/▼ zvolte místo určení, kam bude nastavení registrováno, a stiskněte [MENU/SET].

- Vypnutí tohoto zařízení obnoví výchozí nastavení hodnot změněných pomocí []/[]/[].

Při zvolení [AF]

Můžete nastavit polohu zaostření vybráním skupiny polí AF.
49 polí AF se dělí do skupin po
9 (na okraji obrazovky jde o skupiny 6 nebo 4 polí).

Příklady skupiny

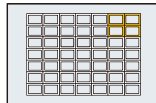
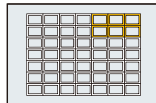
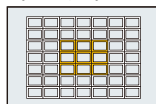

1 Stiskněte ◀ ([AF]).

2 Zvolte [AF] a stiskněte ▼.

3 Stisknutím ▲/▼/◀/▶ zvolte skupinu polí AF.

4 Nastavte stisknutím [MENU/SET].

- Na obrazovce zůstane pouze zobrazení [+] (střed vybrané skupiny).
- Nastavení rámečku pole AF se odstraní stisknutím [MENU/SET] nebo dotykem na [AF].

Při zvolení [+]

Polohu zaostření lze nastavit na zvětšené obrazovce.

- Polohu zaostření nelze nastavit na okraj obrazovky.

1 Stiskněte ◀ ([AF]).

2 Zvolte [+] a stiskněte ▼.

3 Stisknutím ▲/▼/◀/▶ nastavte polohu zaostření a poté stiskněte [MENU/SET].

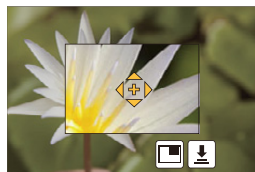

4 Přesuňte [+] do polohy pro zaostření.

Funkce tlačítek	Dotykové ovládání	Popis akce
▲/▼/◀/▶	Dotyk	Přesune [+].
	Roztažení/sevření	Zvětšení/zmenšení obrazovky po malých krocích.
	—	Zvětšení/zmenšení obrazovky po velkých krocích.
—		Přepnutí zvětšeného zobrazení (okno/celá obrazovka)
[DISP.]	[Reset]	Vrátí [+] do středu.

- Pokud je snímek zobrazen v režimu oken, můžete snímek zvětšit/zmenšit asi 3× až 6×; pokud je snímek zobrazen na celé obrazovce, můžete snímek zvětšit/zmenšit asi 3× až 10×.

- Můžete také snímat snímky dotykem na [↓].

5 Nastavte stisknutím [MENU/SET].

Nastavení pole AF pomocí zařízení Touch Pad.

Aplikovatelné režimy:

Dotykem na monitor můžete posunout pole AF zobrazenou v hledáčku.

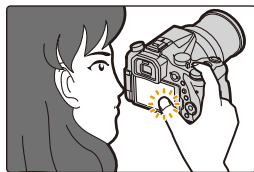

MENU → **fC [Vlastní]** → **[Nast.dotyku]** → **[AF dotykové plochy]**

[EXACT]	Posouvá pole AF hledáčku dotykem na požadovanou polohu na zařízení Touch Pad.	
[OFFSET]	Posouvá pole AF hledáčku podle vzdálenosti přetažení na zařízení Touch Pad. (P48).	
[OFF]	—	—

- Určete polohu zaostření stisknutím tlačítka závěrky do poloviny.
Pokud před určením polohy zaostření stisknete [DISP], rámeček pole AF se vrátí do středu.
- Pro zrušení rámečku pole AF, když je režim automatického zaostření (P91) nastaven na [👤] ([Detekce tváří/očí]), [👤] ([Pohyb]) nebo [👤] ([49-zón]), stiskněte [MENU/SET].
- Funkce dotykové závěrky (P49) je při použití [AF dotykové plochy] deaktivována.

Nedostupné v následujících případech:

- [AF dotykové plochy] nefunguje v následujících případech:
 - Při nastavení [Živé oříznutí 4K]
 - Při nastavení [Přeostření vpřed] v [Video momentka] na [ON]

Optimalizace zaostření a jasu pro polohu, které jste se dotkli

Aplikovatelné režimy:         

Můžete optimalizovat zaostření a jas polohy, které jste se dotkli.

1 Vyberte nabídku. (P51)

MENU → **f** [Vlastní] → [Nast.dotyku] → [Dot. ostření] → [AF+AE]

2 Dotkněte se subjektu, pro nějž chcete optimalizovat jas.

- Poloha pro optimalizaci jasu se zobrazí uprostřed pole AF. Poloha sleduje pohyb pole AF.
- Položka [Režim měření] je nastavena na hodnotu [M], která se používá výlučně s funkcí Dotykové AE.
- Dotyk na [Reset] vrátí polohu optimalizace jasu a pole AF do středu.



3 Dotkněte se položky [Nast.].

- V místě dotyku se zobrazí pole AF se stejnou funkcí jako [M].
- Dotyk na [AF+AE] ([M]), když je vybráno [M], zruší nastavení [AF+AE].



Pokud je pozadí příliš jasné atd., jas a kontrast pozadí může být nastaven kompenzační expoziční.

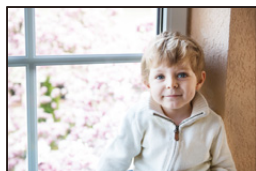

- Při snímání Foto dotykem jsou zaostření a jas optimalizovány pro místo, kterého jste se dotkli před snímáním.
- Na okraji obrazovky může být měření ovlivněno jasnem okolo místa, kterého jste se dotkli.



Nedostupné v následujících případech:

- [AF+AE], které optimalizuje zaostření a jas, nefunguje v dále popsaných případech.
 - Při použití digitálního zoomu
 - Když byla pole AF nastavena tlačítkem kurzoru
 - Při nastavení [Živé ořiznutí 4K]

Manuální úprava zaostření

Aplikovatelné režimy: 

Tuto funkci používejte, pokud chcete ostření nastavit napevno, nebo pokud je vzdálenost od subjektu známá a nechcete aktivovat autofokus.

1 Nastavte páčku režimu zaostřování na **[MF]**.

2 Stiskněte **◀ ([])**.

3 Stisknutím **▲/▼/◀/▶** doladíte polohu zaostření a poté stiskněte **[MENU/SET]**.

- Zobrazí se pomůcka, se zvětšenou oblastí. (Pomůcka MF)
- Můžete také zvětšit oblast otočným ovladačem zaostření nebo roztažením (P48) obrazovky nebo dvojitým dotykem na obrazovku.
- Pozici zaostření lze upravit také přetažením prstu (P48) po displeji.
- Stiskem tlačítka **[DISP.]** vrátíte polohu zaostření zpět na střed.

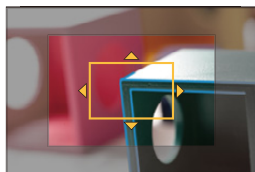

4 Otočným ovladačem zaostření nastavte zaostření.

Otočte směrem **A**:

Zaostření na blízký subjekt

Otočte směrem **B**:

Zaostření na vzdálený subjekt

- (A) Pomůcka MF (zvětšená obrazovka)
- (B) Určení špičky
- (C) Informace MF

- Zaostřené části budou zvýrazněny. (Určení špičky)
- Můžete zkontrolovat, zda je bod zaostření spíše blíže nebo spíše dále. (Informace MF)

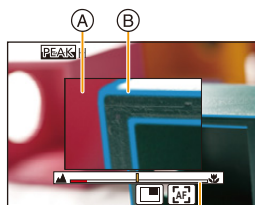
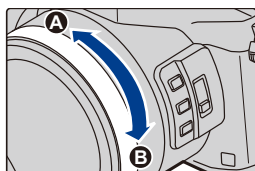

Lze provést následující operace:

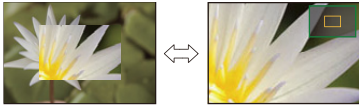
Funkce tlačítek	Dotykové ovládání	Popis akce
▲/▼/◀/▶	Přetažením	Přesun zvětšené oblasti.
	Roztažení/ sevření	Zvětšení/zmenšení obrazovky po malých krocích.
	–	Zvětšení/zmenšení obrazovky po velkých krocích.
–		Přepnutí zvětšeného zobrazení (okno/celá obrazovka). 
[DISP.]	[Reset]	Vrácení zvětšené oblasti zpět na střed.

- Pokud je snímek zobrazen v režimu oken, můžete snímek zvětšit/zmenšit asi 3× až 6×; pokud je snímek zobrazen na celé obrazovce, můžete snímek zvětšit/zmenšit asi 3× až 10×.

5 Stiskněte tlačítko závěrky do poloviny.

- Stejnou operaci můžete také provést stiskem tlačítka [MENU/SET].
- Pokud jste snímek zvětšili otočným ovladačem zaostření, po provedení operace se obrazovka pomůcky zavře asi po 10 sekundách.



Rychlé zaostření pomocí automatického zaostření

Dotyk [

- Automatické zaostření funguje uprostřed záběru.
- Automatické zaostřování funguje také s dále popsány operacemi.
 - Přiřazení [AF-ON] k [AF/AE LOCK]. (P102)
 - Stisknutí tlačítka, kterému je přiřazeno [AF ZAPNUT]
 - Přetažením monitoru a uvolnění prstu v poloze, kterou chcete zaostřit
- Tato funkce není dostupná pokud je nastaveno [Živé oříznutí 4K].

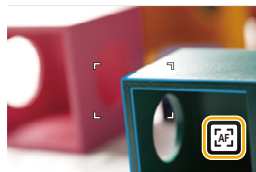

Nastavení pevných hodnot ostření a expozice

(zámek AF/AE)

Aplikovatelné režimy: P A S M

Tato funkce je užitečná, chcete-li provést záznam snímku objektu mimo pole AF nebo pokud je kontrast příliš silný a nelze dosáhnout vhodné expozice.

1 Vyrovnajte obrazovku se subjektem.

2 Stisknutím a přidržením [AF/AE LOCK] aretujete zaostření nebo expozici.

- Pokud uvolníte [AF/AE LOCK], aretace AF/AE se zruší.
- Ve výchozím nastavení se aretuje pouze expozice.

3 Stiskněte a držte [AF/AE LOCK], pohybem fotoaparátu provedte kompozici snímku a poté stiskněte tlačítko závěrky až na doraz.

(A) Indikátor aretace AE

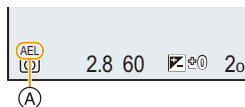
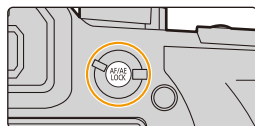

■ Nastavení funkcí [AF/AE LOCK]

MENU → **fC [Vlastní]** → **[Zámek AF/AE]**

[AE LOCK]	Je aretována pouze expozice. • Při nastavení expozice se zobrazí [AEL].
[AF LOCK]	Je aretováno pouze zaostření. • Při zaostření subjektu se zobrazí [AFL].
[AF/AE LOCK]	Zaostření i expozice jsou aretovány. • Když jsou zaostření a expozice optimalizovány, zobrazí se [AFL] a [AEL].
[AF-ON]	Proběhne automatické zaostření.

- Aretace AF se uplatní pouze při pořizování snímků v režimu manuální expozice.
- Zámek AE je funkční pouze při záznamu snímků s manuálním ostřením.
- Je možné znovu zaostřit subjekt stisknutím tlačítka závěrky do poloviny, i pokud je AE uzamčena.
- Programový posun lze nastavit i tehdy, pokud je funkce AE uzamčena.

Kompenzace expozice

Aplikovatelné režimy: 

Tuto funkci používejte tehdy, když nemůžete dosáhnout vhodné expozice kvůli rozdílům v jasu mezi subjektem a pozadím.

1 Stiskněte položku [Fn4].

- Toto tlačítko lze použít také jako funkční tlačítko. (P55)

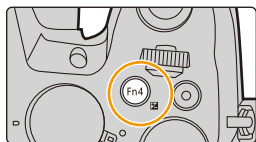



2 Otáčením zadního otočného ovladače můžete provést kompenzaci expozice.



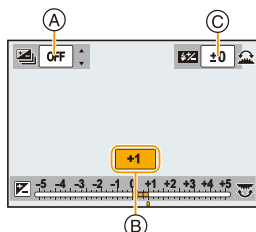

- (A) Expoziční vějíř
- (B) Kompenzace expozice
- (C) [Nastav.blesku]

- Při zobrazené obrazovce kompenzace expozice můžete provádět níže uvedené operace.



	Kompenzuje expozici
	Nastavuje výstup blesku (P154)
	Nastavuje expoziční vějíř (P140)

- Stisknutím [DISP.] můžete přepínat mezi zadním a předním otočným ovladačem.

Podexponovaný snímek	Správně naexponovaný snímek	Přexponovaný
		
		
Vykompenzujte expozici směrem ke kladným hodnotám.		Vykompenzujte expozici směrem do záporných hodnot.

3 Nastavte stisknutím [+].

- Nastavení můžete provést také stisknutím tlačítka závěrky do poloviny.



- Můžete nastavit hodnotu kompenzace expoze v rozsahu od -5 EV do $+5$ EV.
Při záznamu videa, snímání fotografií 4K nebo použití funkce [Dodatečné zaostření] může být nastavení v rozsahu -3 EV až $+3$ EV.
- Pokud je v menu [Zázn.] ve [Blesk] nastaveno [Auto. korekce expoze] na [ON], jas blesku bude automaticky nastaven na úroveň odpovídající vybrané kompenzaci expoze. (P154)
- Pokud je hodnota expoze mimo rozsah -3 EV až $+3$ EV, jas obrazovky záznamu se již nemění.
Doporučuje se zkontrolovat skutečný jas zaznamenaného snímku na obrazovce Auto přehrávání nebo přehrávání.
- Nastavená hodnota kompenzace expoze bude uložena i při vypnutí fotoaparátu. (Při nastavení [Reset. korek. expoze] (P234) na [OFF])



MENU



AUTO	Citlivost ISO je automaticky nastavena v souladu s jasem. • Maximálně [ISO3200] (S bleskem na [ISO1600])* ¹
 ISO (Inteligentní)	Fotoaparát zaznamená pohyb subjektu a poté automaticky nastaví optimální citlivost ISO a rychlost závěrky kvůli přizpůsobení pohybu subjektu a jasu scény a minimalizaci vibrací subjektu. • Maximálně [ISO3200] (S bleskem na [ISO1600])* ¹ • Rychlost závěrky se nenastavuje stisknutím tlačítka závěrky do poloviny. Dochází k nepřetržitým změnám s cílem sladit pohyb subjektu dřívě, než bude tlačítko závěrky stisknuto na doraz.
L.80⁺², L.100⁺², od 125 do 12800, H.25600⁺²	Citlivost ISO je nastavována na různá nastavení.

*1 Když je položka [ISO limit] (P205) v nabídce [Zázn.] nastavena na jinou hodnotu než [OFF], bude nastavena automaticky v rámci nastavené hodnoty [ISO limit].

*2 K dispozici pouze při nastavení [Rozšířené ISO].



Vlastnosti citlivosti ISO

	125 \longleftrightarrow 12800	
Místo záznamu (doporučené)	Při dostatku světla (venku)	Na tmavých místech
Rychlost závěrky	Pomaly	Rychle
Šum	Snížený	Zvýšený
Vibrace subjektu	Zvýšený	Snížený

- Ohledně rozsahu zaostření blesku při nastavení [AUTO] si přečtěte P149.
-  nelze využít v následujících případech:
 - Režim AE s prioritou času závěrky
 - Režim manuální expozice
- Při nastavení [Multiexpozice] je maximální nastavení [ISO3200].
- Následující nastavení můžete použít v Režimu kreativního filmu, při snímání fotografií 4K nebo při záznamu s funkcí [Dodatečné zaostření].
[AUTO]/[125] až [6400]

Doladění vyvážení bílé

Aplikovatelné režimy:  P A S M M SCN

Při slunečním světle, při světle žárovky nebo v podmínkách, kdy barva bílé získává červený nebo modrý nádech, tato položka doladí barvu bílé, nejbližší tomu, co vidí lidské oko, s ohledem na zdroj světla.

1 Stiskněte ► (WB).

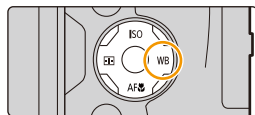

2 Nastavte vyvážení bílé otáčením zadního a předního otočného ovladače.



[AWB]	Automatické doladění
[☀]	Snímání snímků venku při jasné obloze
[☁]	Snímání snímků venku při zamračené obloze
[🏠]	Snímání snímků venku, ve stínu
[💡]	Snímání snímků při světle žárovky
[⚡]	Pouze při pořizování snímků s bleskem

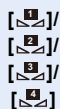

1 Stiskněte ▲.

2 Umístěte bílý objekt, třeba list papíru, do rámečku uprostřed obrazovky a stiskněte [MENU/SET].

• Tím nastavíte vyvážení bílé a vrátíte se na obrazovku záznamu.

• Stejná operace se dá provést stisknutím tlačítka závěrky.

• Může se stát, že když je subjekt příliš jasný nebo příliš tmavý, vyvážení bílé nebude nastaveno. Po provedení příslušného nastavení jasu proveďte nastavení vyvážení bílé.

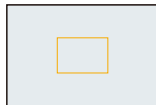



Pro snímání přirozených snímků v různých světelných podmínkách můžete nastavit teplotu barev manuálně.

- ❶ Stiskněte ▲.
- ❷ Stisknutím ▲/▼ zvolte barevnou teplotu a poté stiskněte [MENU/SET].

• Můžete zvolit barevnou teplotu v rozsahu od [2500K] do [10000K].

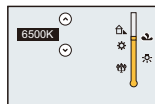

- * Při zahájení snímání videa bude nastaveno [AWB]. Pokud je záznam prováděn s funkcí Fotografie 4K nebo Dodatečné zaostření, toto nastavení funguje stejně jako [AWB].

3 Nastavte stisknutím [MENU/SET].

- Nastavení můžete provést také stisknutím tlačítka závěrky do poloviny.



Při fluorescenčním osvětlení, v rámci LED světla apod. se vhodné vyvážení bílé bude měnit v závislosti na zdroji světla, a proto použijte [AWB] nebo [1], [2], [3], [4].

- Vyvážení bílé se vypočte, pouze pokud jsou subjekty v dosahu blesku fotoaparátu. (P149)
- V Režimu průvodce scénou se změnou scény nebo režimu záznamu nastaví vyvážení bílé (včetně jemného doladění) zpět na [AWB].
- V režimu Režim průvodce scénou jsou provedena nastavení vhodná pro každou scénu.

■ Aut. vyvážení bílé

V závislosti na světelných podmínkách při snímání snímků mohou mít snímky červený nebo modrý nádech. Navíc při použití více zdrojů světla nebo v případě, že chybí barva podobná bílé, se může stát, že automatické vyvážení bílé nebude fungovat správně. V takovém případě nastavte vyvážení bílé do jiného režimu než [AWB].

- 1 Aut. vyvážení bílé bude pracovat v rámci tohoto rozsahu.
 - 2 Modrá obloha
 - 3 Deštivá obloha (Děšť)
 - 4 Zatáhnuto
 - 5 Sluneční světlo
 - 6 Bílé fluorescenční světlo
 - 7 Neónové světlo
 - 8 Východ a západ slunce
 - 9 Světlo svíčky
- K=Barevná teplota ve stupních Kelvina

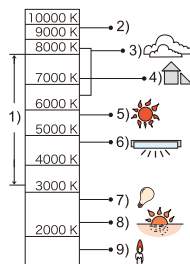

Jemné doladění vyvážení bílé

Jemné doladění bílé se používá, jakmile není možné dosáhnout správného odstínu pomocí nastaveného vyvážení bílé.

- 1 Zvolte Vyvážení bílé a poté stiskněte ▼.
- 2 Stisknutím ▲/▼/◀/▶ doladíte vyvážení bílé.

◀ : A (JANTAROVÁ: DO ORANŽOVA)

▶ : B (MODRÁ: DO MODRA)

▲ : G (ZELENÁ: DO ZELENÁ)

▼ : M (PURPUROVÁ: DO ČERVENA)

• Jemné doladění můžete provádět také dotykem na graf Vyvážení bílé.

• Stisknutím [DISP.] vynulujete polohu zpět na střed.

- 3 Stiskněte [MENU/SET].

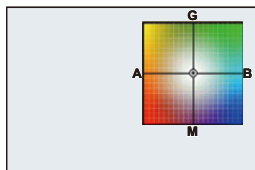

- Když provedete jemné doladění Vyvážení bílé na [A] (jantarová), barva ikony vyvážení bílé, zobrazené na displeji, se změní na oranžovou. Když provedete jemné doladění Vyvážení bílé na [B] (modrá), barva ikony vyvážení bílé, zobrazené na displeji, se změní na modrou.
- Pokud doladíte vyvážení bílé na [G] (zelená) nebo [M] (purpurová), zobrazí se u ikony Vyvážení bílé na obrazovce [+] (zelená) nebo [-] (purpurová).

Gradace vyvážení bílé

Nastavení gradace se provádí na základě hodnot jemného doladění vyvážení bílé a při jednom stisknutí tlačítka závěrky budou automaticky pořízeny 3 snímky s odlišnými barvami.

1 Doladíte vyvážení bílé v kroku 2 postupu “Jemné doladění vyvážení bílé” a poté provedte nastavení gradace otočením zadního otočného ovladače.

Otočení zadního otočného ovladače doprava:

Vodorovné ([A] po [B])

Otočení zadního otočného ovladače doleva:

Vertikálně ([G] na [M])

• Můžete také nastavit gradaci dotykem na /.

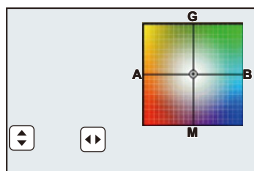

2 Stiskněte [MENU/SET].

• Gradaci vyvážení bílé můžete také nastavit v [Vějíř] v menu [Zázn.] . (P139)



Nedostupné v následujících případech:

• Gradace vyvážení bílé nefunguje v následujících případech:

- Inteligentní automatický režim
- Inteligentní automatický režim Plus
- Režim panoramatických snímků
- [Lesknoucí se voda]/[Třípytlivé osvětlení]/[Noční záběr z ruky]/[Měkký obraz květiny] (Režim průvodce scénou)
- Režim kreativní kontroly
- Snímání snímku při záznamu videa
- Při snímání fotografií 4K
- Při záznamu s [Dodatečné zaostření]
- Při záznamu v sekvenčním režimu
- Při nastavení [Kvalita] na [RAW₁], [RAW₂] nebo [RAW]
- Při použití [Multiexpozice]
- Při použití [Časosběrný snímek]
- Při použití [Fázová animace] (pouze pokud nastavíte [Automatické snímání])



Snímání snímků zblízka

Aplikovatelné režimy:   **P** **A** **S** **M**    

Tento režim vám umožňuje nasnímat snímky subjektu zblízka, jako např. snímky květů.

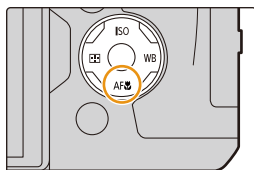
- 1 Stiskněte ▼ [AF ].
- 2 Stiskem tlačítek ◀/▶ zvolte položku a poté stiskněte tlačítko [MENU/SET].



[AF ] ([AF makro])	Tento režim vám umožňuje snímat snímky subjektu již ze vzdálenosti 3 cm od objektivu otáčením páčky zoomu až po Wide (1×).
[] ((Makro zoom))	Toto nastavení používejte pro přiblížení subjektu a poté jej použijte pro další rozšíření při snímání snímku. V tomto režimu můžete snímat snímky s použitím digitálního zoomu až do 3× při zachování vzdálenosti od subjektu pro polohu extrémního Wide (3 cm). <ul style="list-style-type: none"> • Kvalita obrazu je nižší než během běžného záznamu. • Rozsah zoomu bude zobrazen modře. (rozsah digitálního zoomu)
[] ([Vyp.])	—



- Pokud snímáte snímky z malé vzdálenosti, dbejte na následující:
 - Když se vzdálenost mezi kamerou a subjektem dostane mimo rozsah zaostřování fotoaparátu, snímek by nemusel být správně zaostřen, i když bude svítit indikátor zaostření.
 - Při použití samospouště vám doporučujeme používat stativ.
 - Doporučujeme nastavit blesk na [☑] (zasunutí blesku).
 - Když se subjekt nachází blízko fotoaparátu, skutečný rozsah zaostřování bude výrazně zúžen. Avšak když dojde po zaostření na subjekt ke změně vzdálenosti mezi fotoaparátem a subjektem, může být obtížné na subjekt znovu zaostřit.
 - Rozlišení na okrajích snímků může mírně poklesnout. Nejedná se o závadu.

Nedostupné v následujících případech:

- [AF makro] není k dispozici při nastavení režimu zaostření na [MF].
- [Makro zoom] nelze nastavit v následujících případech.
 - [Režim panoramatických snímků]
 - [Noční záběr z ruky] (Režim průvodce scénou)
 - [Působivé umění]/[Efekt hračky]/[Jasně barvy]/[Efekt miniatury] (Režim kreativní kontroly)
 - Při nastavení [HDR] na [ON]
 - [Multiexpoze]
 - Při nastavení [Kvalita] na [RAW⁺], [RAW⁺] nebo [RAW]





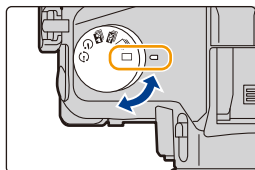

Volba režimu snímání

Aplikovatelné režimy:   **P** **A** **S** **M**   

Můžete změnit způsob chování fotoaparátu poté, co stisknete tlačítko závěrky.

Otočení otočného ovladače režimu snímání.



	[Jeden]	Při stisku tlačítka závěrky bude pořízen pouze jeden snímek.
	[Sériové snímání] (P114)	Při stisku tlačítka závěrky bude pořízeno více snímků za sebou.
	[FOTOGRAFIE 4K] (P117)	Při stisku tlačítka závěrky bude pořízen snímek v rozlišení 4K.
	[Dodatečné zaostření] (P127)	Při stisku tlačítka závěrky bude pořízen záznam s následným zaostřením.
	[Samospoušť] (P132)	Při stisku tlačítka závěrky bude pořízen snímek až po uplynutí nastavené doby.
	[Časoběrný/Animace] (P134, 136)	Snímky se zaznamenávají v režimu snímání v průběhu času nebo v režimu animace.

Snímání snímků s použitím režimu sekvenčního snímání

Aplikovatelné režimy: 

Snímky jsou snímány nepřetržitě, dokud bude stisknuto tlačítko uzávěrky.

1 Nastavte otočný ovladač režimu na [].

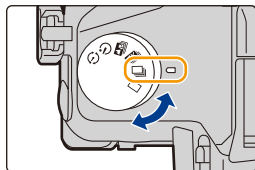

2 Zaostření na subjekt a pořízení snímku.

- Držte tlačítko závěrky stisknuto na doraz za účelem aktivace sekvenčního režimu.



■ Změna rychlosti sekvenčního snímání
Zvolte menu.

MENU →  [Zázn.] → [Rychl.snímání]

		[H] (Vysoká rychlost)	[M] (Střední rychlost)	[L] (Nízká rychlost)
Rychlost sekvenčního snímání (snímků/sekundu)	AFS	12	7	2
	AFF/AFC	7	7	2
Živý náhled v sekvenčním režimu		Žádný	K dispozici	K dispozici
*	Se soubory RAW	30	30	30
	Bez souborů RAW	V závislosti na kapacitě karty		

* Možný počet zaznamenaných snímků

Za předpokladu, že je snímání prováděno podle podmínek testu určeného společností Panasonic. Rychlost sériového snímání se sníží na polovinu. Snímky lze snímat, dokud se nezaplní kapacita karty. V závislosti na podmínkách snímání, počet snímků sériového snímání bude omezen.

- Rychlost sekvenčního snímání může klesnout v závislosti na následujících nastaveních.
 - [Rozlišení] (P196)/[Kvalita] (P197)/[Citlivost] (P105)/Režim zaostření (P89)/[Priorita ostř./spouš.] (P222)
- Informace o souborech RAW uvádí P197.



■ Maximální počet snímků, které lze bez přerušení zaznamenat

Pokud stisknete tlačítko závěrky jen do poloviny, zobrazí se maximální počet snímků, které můžete zaznamenat. Před snížením rychlosti sekvenčního snímání můžete zkontrolovat přibližný počet snímků, které můžete zaznamenat.



Příklad: Pokud lze zaznamenat 20 snímků: [r20]

- Jakmile zaznamenávání začne, sníží se maximální počet snímků, které lze kontinuálně zaznamenat. Rychlost sekvenčního snímání se zpomalí, když je dosaženo hodnoty [r0].
- Pokud se zobrazí hodnota [r99+], můžete kontinuálně zaznamenat 100 nebo více snímků.



Zaostření v sekvenčním režimu

Způsob zaostření závisí na režimu zaostření (P89) a nastavení položky [Priorita ostř./spouš.] (P222) v nabídce [Vlastní].

Režim zaostření	[Priorita ostř./spouš.]	Zaostřit
[AFS]	[AFS/AFF]: [FOCUS]	Při prvním snímku
	[AFS/AFF]: [RELEASE]	
[AFF] ^{*1}	[AFS/AFF]: [FOCUS]	Normální zaostření ⁺²
	[AFS/AFF]: [RELEASE]	Predikované zaostření ⁺³
[AFC] ^{*1}	[AFC]: [FOCUS]	Normální zaostření ⁺²
	[AFC]: [RELEASE]	Predikované zaostření ⁺³
[MF]	—	Zaostření pomocí manuálního zaostření

*1 Když je subjekt tmavý, zaostření se zamkne při prvním snímku.

*2 Rychlost sekvenčního snímání se může snížit, protože fotoaparát neustále zaostřuje subjekt.

*3 Prioritu má rychlost sekvenčního snímání, zaostření se odhaduje v použitelném rozsahu.



- Doporučujeme použití dálkového ovládání závěrky (DMW-RSL1: volitelné příslušenství), pokud chcete udržet tlačítko závěrky plně stisknuté při pořizování snímků v sekvenčním režimu. Podrobnější informace o dálkovém ovládání závěrky uvádí [P315](#).
- Pokud je rychlost sekvenčního snímání nastavena na [H], při snímání velkého množství následujících snímků může být rychlost nepřetržitého snímání snížena.
- Při nastavení rychlosti sekvenčního snímání [H] (když je režim zaostření [AFS] nebo [MF]) jsou expozice a vyvážení bílé nastaveny na hodnoty platné pro první snímek a využity i pro následující snímek. Při nastavení rychlosti sekvenčního snímání [H] (když je režim zaostření [AFF] nebo [AFC]), [M] nebo [L] se nastavení mění při každém snímku.
- **Ukládání snímků vyfocených v sekvenčním režimu na kartu může chvíli trvat. Pokud při ukládání nepřetržitě fotografujete snímky, dojde ke snížení maximálního počtu uložitelných snímků. Pro nepřetržitě focení doporučujeme použít vysokorychlostní paměťovou kartu.**

Nedostupné v následujících případech:

- Sekvenční režim je zrušen v následujících případech.
 - [Lesknoucí se voda]/[Třpytivé osvětlení]/[Noční záběr z ruky]/[Měkký obraz květiny] (Režim průvodce scénou)
 - [Hrubý monochromatický]/[Hedvábný monochrom.]/[Efekt miniatury]/[Měkké zaostření]/[Hvězdicový filtr]/[Sluneční svit] (Režim kreativní kontroly)
 - Záznam filmů
 - Při záznamu s bleskem
 - Záznam s rychlostí závěrky nastavenou na [B] (Žárovka)
 - [Multiexpozice]

Snímání fotografií 4K

Aplikovatelné režimy:

Fotoaparát vám umožňuje snímat série snímků s přibližně 8 miliony pixely rychlostí 30 snímků/sekundu. Po sejmutí těchto snímků můžete uložit požadovaný okamžik ze série.

• Pro záznam snímků 4K použijte kartu UHS rychlostní třídy 3. (P26)

1 Nastavte otočný ovladač režimu na .

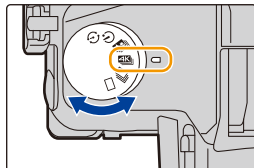

2 Vyberte nabídku. (P51)

MENU → [Zázn.] → **[FOTOGRAFIE 4K]** → **[Způsob zázn.]**



<p>[Sériové snímání 4K]</p>	<p>Nelepší způsob záznamu pohyblivých objektů (např. při sportu, letadla, vlaky) Záznam zvuku: není k dispozici</p>	
<p>[Sér. snímání 4K (S/S)] “S/S” je zkratka pro “Start/Stop”.</p>	<p>Záznam nečekaných příležitostí (např. rostliny, zvířata, děti) Záznam zvuku: je k dispozici*</p>	
<p>[Předsér. snímání 4K]</p>	<p>Pro záznam podle potřeby, kdykoliv se naskytne příležitost fotografování (např. v okamžiku, kdy je míč odhozen) Záznam zvuku: není k dispozici</p>	

* Pokud přehráváte pomocí fotoaparátu, zvuk se nepřehraje.

3 Zavřete nabídku stisknutím tlačítka závěrky do poloviny.

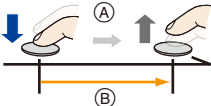

4 Snímání fotografií 4K.

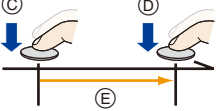
 [Sériové snímání 4K]	<ol style="list-style-type: none"> 1 Stiskněte tlačítko závěrky do poloviny. <ol style="list-style-type: none"> Stiskněte a držte stisknuto Probíhá záznam 2 Stiskněte a přidržte tlačítko závěrky tak dlouho, jak chcete zaznamenávat. <ul style="list-style-type: none"> Lehce předem stiskněte tlačítko. Záznam začne přibližně 0,5 sekundy po úplném stisknutí tlačítka. Pokud používáte automatické zaostřování, v průběhu záznamu bude fungovat [Kontinuální AF]. Zaostřování bude fungovat souvisle. Pokud pustíte tlačítko závěrky okamžitě po spuštění záznamu, může dojít k pořízení záznamu o délce přibližně 1,5 sekundy od okamžiku, kdy jste tlačítko pustili. 
 [Sér. snímání 4K (S/S)] "S/S" je zkratka pro "Start/Stop".	<ol style="list-style-type: none"> 1 Stiskněte tlačítko závěrky na doraz. <ol style="list-style-type: none"> Spuštění (první) Zastavené (druhé) Probíhá záznam <ul style="list-style-type: none"> Pokud používáte automatické zaostřování, v průběhu záznamu bude fungovat [Kontinuální AF]. Zaostřování bude fungovat souvisle. 2 Záznam je možné zastavit opětovným úplným stisknutím tlačítka závěrky. <p> Přidání značek pro výběr a uložení snímků Stisknutím [Fn5] v průběhu záznamu můžete přidávat značky. (Až 40 značek na záznam) Při výběru a ukládání sériových snímků 4K můžete skákat na místa, kde jste přidali značky.</p> 





MENU

**[Předsér. snímání 4K]****Stiskněte tlačítko závěrky na doraz.**

Ⓕ Přibližně 1 sekunda

Ⓖ Probíhá záznam

- Funkce Automatického zaostřování upravuje zaostření kontinuálně a krom režimu Manuální expozice upravuje kontinuálně i expozici.
- Snímky se nemusí zobrazit tak jemně jako na běžných obrazovkách záznamu.
- **Pokud je nastavena funkce [] ([Předsér. snímání 4K]), baterie se vybíjí rychleji a zvyšuje se teplota fotoaparátu. [] ([Předsér. snímání 4K]) vyberte pouze při záznamu.**

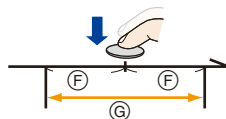
**Tipy pro záznam**

V situacích, kdy chcete uzamknout ostření a expozici, například, když subjekt není ve středu, použijte [AF/AE LOCK]. (P102)

- Fotoaparát provede sériové snímání fotografií v rozlišení 4K a uloží je jako soubor sériového snímání 4K ve formátu [Formát záznamu] nastavení [MP4].
- Bez ohledu na nastavení [Systémová frekvence], 4K soubory sériového snímání jsou zaznamenány ve [4K/100M/30p] a lze je na fotoaparátu přehrávat.
- Pokud je aktivována funkce [Auto přehrání], automaticky se zobrazí obrazovka výběru snímku. Pokud chcete pokračovat v záznamu, stiskněte tlačítko závěrky jen do poloviny a zobrazí se obrazovka záznamu.
- Informace o postupu výběru a ukládání snímků ze souborů sériového snímání 4K najdete na P121.
- Pro omezení třesení fotoaparátu doporučujeme vám použít stativ a dálkovou spoušť (DMW-RSL1: volitelné příslušenství) (P315). pokud používáte [Světelná kompozice] (P245).

V následujících případech bude video zaznamenáno a přehráváno v samostatných souborech. (V záznamu lze pokračovat bez přerušení.)

- Při použití paměťové karty SDHC: pokud velikost souboru překročí 4 GB
- Při použití paměťové karty SDXC: pokud nepřerušená doba záznamu překročí 3 hodiny a 4 minuty nebo velikost souboru překročí 96 GB

■ Nastavení záznamu ve smyčce ([Sér. snímání 4K (S/S)])

Díky [] ([Sér. snímání 4K (S/S)]), můžete zaznamenávat a zároveň odstraňovat nejstarší záznamy, což vám umožňuje nepřerušovaný záznam, zatímco čekáte na fotografickou příležitost, aniž byste museli vyjmout kartu.

- Jakmile spustíte záznam, soubor sériových snímků 4K bude zaznamenáván a rozdělen přibližně každé 2 minuty.

Bude uloženo přibližně 10 minut (nanejvýše 12 minut). Předchozí část bude odstraněna.

Vyberte nabídku. (P51)

MENU →  **[Záznm.]** → **[FOTOGRAFIE 4K]** → **[Záznam ve smyčce]**

Nastavení: [ON]/[OFF]

- **Doporučujeme použít dostatečně nabitou baterii nebo připojit Ac síťový adaptér (volitelné příslušenství).**
- Je možné kontinuální nahrávání až po dobu 12 hodin.
- [] se bude zobrazovat během ukládání.
- Během záznamu nejsou zobrazeny zbývající doba záznamu a uplynulá doba záznamu.
- [Záznam ve smyčce] není možné, pokud na kartě není dostatek volného místa.

Výběr snímků ze souboru sériového snímání 4K a uložení

Tato část popisuje jak vybrat snímky ze sériového snímání 4K a uložit je. Informace o záznamu snímků ze souborů sériového snímání 4K najdete na [P117](#).

1 Na obrazovce přehrávání vyberte obrázek s ikonou [▲] a stiskněte ▲.

- Totéž provedete stisknutím ikony [▲].
- Pokud je snímek zaznamenán s [] ([Předser. snímání 4K]), pokračujte na krok 3.



2 Přetažením posuvného pruhu provedte hrubý výběr scén.

- Informace o použití obrazovky prohlížení snímků najdete na [P122](#).
- Pokud byl snímek zaznamenán pomocí [] ([Sériové snímání 4K]) nebo [] ([Sér. snímání 4K (S/S)]), můžete jeho scény vybrat na obrazovce pro přehrávání sériového snímání 4K po stisknutí [] (Fn4). ([P123](#))

Obrazovka prohlížení snímků

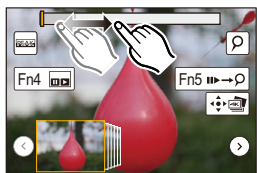

3 Přetažením snímku vyberte snímek, který chcete uložit.

- Stejnou operaci můžete také provést stisknutím [◀▶].

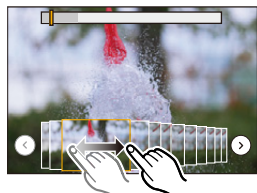

4 Uložte snímek dotykem na []].



Snímky pořízené během 5 sekund lze uložit současně pomocí funkce [Hrom. ulož. FOTOGR. 4K] v nabídce [Přehrávání]. ([P244](#))

- **Snímek bude uložen ve formátu JPEG.**
- Snímky budou uloženy s informacemi o záznamu (informace Exif), jako je rychlost závěrky, clona a citlivost ISO.



<Obrazovka prohlížení snímků>

Poloha zobrazeného
rámečku

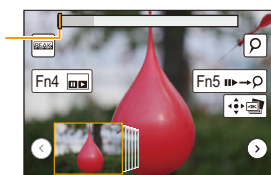

Funkce tlačítek	Dotykové ovládání	Popis akce
	Přetažením	Vyberte rámeček, který chcete uložit jako snímek. • Můžete vybrat rámeček z 60 rámečků (čas souvislého sériového snímání asi 2 sekundy).
Vyberte položku → [MENU/SET]		Zobrazí předchozí nebo 45 následujících rámečků v prohlížení snímků. • Opětovné stisknutí stejného tlačítka zobrazí rámečky následující pro dalších nebo předcházející předchozí.
–	 Dotyk/ Přetažení	Vybere rámeček pro zobrazení a zobrazí rámečky předchozí a následující za vybraným rámečkem.
	Roztažení/ sevětření	Zvětší/zmenší zobrazení
	–	Vybere rámeček a zachová zvětšené zobrazení (pokud je zobrazení zvětšeno)
	Přetažením	Přesun zvětšené oblasti (při zvětšeném zobrazení)
[Fn4]		Zobrazí obrazovku pro přehrávání sériového snímání 4K.
[Fn5]		Přepne na režim práce se značkami
–		Přidá/odstraní značku.
–		Zaostřené části jsou barevně zvýrazněny. ([Zvýraznění obrysů]) • Přepíná se mezi [OFF] → [ON] ([LOW]) → [ON] ([HIGH]).
[MENU/SET]		Snímek se uloží

- V režimu práce se značkami můžete přeskakovat na značky, které jste přidali nebo na začátek nebo konec souboru sériového snímání 4K. Pokud znovu stisknete [Fn5], vrátíte se na původní režim.

Funkce tlačítek	Dotykové ovládání	Popis akce
		Posun na další značku.
		Posun na předchozí značku.



<Obrazovka pro přehrávání sériového snímání 4K>

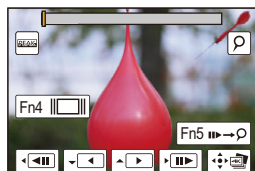

Během pauzy

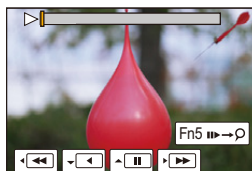

Během nepřetržitého přehrávání

Funkce tlačítek	Dotykové ovládání	Popis akce
▲		Nepřetržité přehrávání/pauza (během nepřetržitého přehrávání)
▼		Nepřetržité převijení dozadu/pauza (během nepřetržitého převijení dozadu)
▶		Rychlé převijení dopředu/převijení dopředu snímek po snímku (během pauzy)
◀		Rychlé převijení dozadu/převijení dozadu snímek po snímku (během pauzy)
–	 Dotyk/ Přetažení	Vyberou se snímky k zobrazení (během pauzy)
	Roztažení/ sevření	Zobrazení se zvětší/zmenší (během pauzy)
	–	Vybere se rámeček a zachová se zvětšené zobrazení (při zvětšeném zobrazení)
▲/▼/◀/▶	Přetažením	Přesun zvětšené oblasti (při zvětšeném zobrazení)
[Fn4]		Zobrazí se obrazovka pro zobrazení snímků (během pauzy)
[Fn5]		Přepne na režim práce se značkami
–		Přidává/odstraní značku.
–		Zaostřené části jsou barevně zvýrazněny. ([Zvýraznění obrysů]) • Přepíná se mezi [OFF]→[ON] ([LOW]) → [ON] ([HIGH]).
[MENU/SET]		Uloží se snímek (během pauzy)

- Zobrazení zvětšíte dvojným dotykem na obrazovku. Na původní zobrazení se vrátit dvojným dotykem na zvětšenou obrazovku.
 - Snímky ze sériového snímání 4K vyberete a uložíte na PC pomocí softwaru "PHOTOfunSTUDIO". (P304)
- Vezměte na vědomí, že soubor sériového snímání 4K nelze upravit jako video.

■ Výběr a uložení snímků na TV obrazovku

- Nastavte [Režim HDMI (přehrávat)] na [AUTO] nebo [4K].
Pokud připojíte k TV, která nepodporuje videa 4K, vyberte [AUTO].
- Nastavte [VIERA link] v[Připojení TV] na [OFF].
- Pokud zobrazíte soubory sériového snímání 4K na TV, která je připojena k fotoaparátu, zobrazí se pouze na obrazovce pro přehrávání sériového snímání 4K.
- I když vložíte SD kartu do televizoru kompatibilního se 4K a se zásuvkou pro kartu SD, nemůžete přehrávat soubory sériového snímání 4K s možností [Poměr stran] nastavenou na možnost jinou než poměr stran [16:9].
(Pro září 2016)

Poznámky k funkci Fotografie 4K

■ Změna poměru stran

Výběrem možnosti [Poměr stran] v nabídce [Zázn.] můžete změnit poměr stran u fotografií 4K.

■ Záznam subjektu se sníženým rozostřením



Pokud nastavíte vyšší rychlost závěrky, můžete u subjektu snížit rozostření.

1 Nastavte otočný ovladač režimu na [S].

2 Nastavte rychlost závěrky otáčením zadního nebo předního ovladače režimu.

- Přibližná rychlost závěrky pro nahrávání v exteriérech za příznivého počasí: alespoň 1/1000 s.
- Pokud zvýšíte rychlost závěrky, je citlivost ISO vyšší, což může zvýšit šum na obrazovce.

■ Zvuk závěrky u záznamu fotografií 4K

- Pokud používáte [] ([Sériové snímání 4K]) nebo [] ([Předsér. snímání 4K]), můžete změnit elektronický zvuk závěrky v [Hlas.závěrky] a [Tón závěrky]. (P230)
- Pokud zaznamenáváte s [] ([Sér. snímání 4K (S/S)]), můžete nastavit hlasitost tónu při spuštění/ukončení v [Hlas. pípnutí].
- Vysokorychlostní sekvenční snímání můžete také provádět potichu pomocí funkce Fotografie 4K v kombinaci s [Tichý režim].

■ Scény nevhodné pro funkci Fotografie 4K

Záznam v extrémně jasných místech nebo uvnitř

Při záznamu subjektů při velmi silném osvětlení nebo pod zářivkami/LED žárovkami se může změnit barevný tón nebo jas obrazu, nebo se na obrazovce mohou objevit vodorovné pruhy.

Snížení rychlosti závěrky může omezit efekt vodorovných pruhů.

Subjekty pohybující se rychle v horizontálním směru

Pokud zaznamenáváte subjekt, který se rychle pohybuje v horizontálním směru, může se na záznamu jevit jako deformovaný.

■ Nastavení fotoaparátu pro funkci Fotografie 4K



Nastavení fotoaparátu je automaticky optimalizováno na záznam fotografie 4K.

- Následující položky nabídky [Zázn.] jsou nastaveny podle následujícího:

[Rozlišení]	[4K] (8M)	[Kvalita]	[■ ■ ■]
	[4:3]: (3328×2496) [3:2]: (3504×2336) [16:9]: (3840×2160) [1:1]: (2880×2880)	[Typ závěrky]	[ESHTR]



- Soubory sériového snímání 4K jsou zaznamenány s níže uvedenými nastaveními: Nastavení v nabídce [Video] se netýkají souborů sériového snímání 4K.

[Formát záznamu]	[MP4]	[Kontinuální AF]	[ON]
[Kvalita zázn.]	[4K/100M/30p]	[Úroveň podsvícení]	[0–255]

- Pokud zaznamenáváte s funkcí Fotografie 4K, rozsah následujících funkcí se liší od těch dostupných u snímání snímků:
 - Rychlost závěrky: 1/30 až 1/16000
 - Kompenzace expozice: –3 EV až +3 EV
 - Citlivost ISO: [AUTO], 125 až 6400
- Pokud zaznamenáváte s funkcí Fotografie 4K, následující funkce nejsou aktivní:
 - Blesk – [AF režim] ([+])
 - Záznam s gradací – [MF lupa] (pouze []) ([Předsér. snímání 4K])
 - Posun programu – Vyvážení bílé ()
 - Režim zaostření (AF)
- Následující položky nabídky nejsou aktivní:

[Zázn.]	[Rozlišení]/[Kvalita]/[AFS/AFF]/[Vějíř]/[iA Noční záběr z ruky]/[iHDR]/[HDR]/[Nastavení panoramatu]/[Typ závěrky]/[Blesk]/[Rozšířené ISO]/[Nr / dl. časy]/[Prostor barev]/[Rozezn. tváří]/[Nastavení profilu]
[Vlastní]	[Místo zázn.]
[Nastavení]	[Úsporný režim] (pouze []) ([Předsér. snímání 4K])



- Při záznamu fotografií 4K bude zorný úhel užší.
- Pokud zaznamenáváte s funkcí Fotografie 4K, dojde k následujícím změnám:
 - Nastavení [I.rozlišení] se změní z [EXTENDED] na [LOW].
 - [Cíl cesty] v [Datum cesty] nelze zaznamenat.
 - [Souč. záz. s/bez filtru] není aktivní.
 - Není možné použít výstup HDMI.
- Pokud zaznamenáváte s funkcí [] ([Předsér. snímání 4K]), [Krok zoomu] není aktivní.
- Funkce detekce scény v Inteligentním automatickém režimu funguje stejným způsobem jako při záznamu videí.
- Pokud je režim závěrky nastaven na Fotografie 4K, není možné snímat snímky a zároveň zaznamenávat video. (Pouze když je nastaveno [] ([Priorita fotek]))

Nedostupné v následujících případech:

- Pokud používáte následující nastavení, funkce Fotografie 4K je neaktivní:
 - [Jasný v protisvětle]/[Lesknoucí se voda]/[Umělecká noční scéna]/[Třpytivé osvětlení]/[Noční záběr z ruky]/[Čistý noční portrét]/[Měkký obraz květiny] (Režim průvodce scénou)
 - [Hrubý monochromatický]/[Hedvábný monochrom.]/[Efekt miniatury]/[Měkké zaostření]/[Hvězdicový filtr]/[Sluneční svit] (Režim kreativní kontroly)
 - Záznam filmů
 - Při použití [Multiexpozice]

Kontrola zaostření po záznamu

(Následné zaostření / Rozšíření zaostření)

Aplikovatelné režimy: 

Fotoaparát vám umožňuje snímat série snímků v 4K a zároveň ostřit na různé oblasti. Po sejmutí těchto snímků si můžete vybrat požadovanou oblast pro zaostření.

Tato funkce je vhodná při záznamu statických objektů.

Je také možné vybrat několik oblastí pro zaostření a vytvořit jeden sloučený snímek. (Rozšíření zaostření).



Sériové snímání 4K při automatickém přesunu zaostření

- Při funkci Rozšíření zaostření doporučujeme použít trojnožku.
- Použijte kartu UHS rychlostní třídy 3. (P26)



Dotkněte se požadovaného bodu zaostření.



Je pořízen snímek s požadovaným bodem zaostření.

Záznam pomocí funkce [Dodatečné zaostření]

1 Nastavte otočný ovladač režimu na .

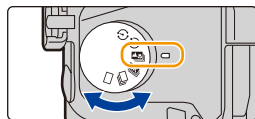

2 Vyberte kompozici a stiskněte tlačítko závěrky do poloviny.

- Automatické zaostření rozpozná zaostřovací pole na obrazovce (kromě okrajů obrazovky).
- Pokud nelze zaostřit na žádné pole, zobrazí se displej zaostření (A) a bude blikat. V takovém případě není snímání možné.



3 Snímání spustíte stisknutím tlačítka závěrky do poloviny.

- Bod zaostření se během záznamu automaticky mění.
- Když ikona (B) zmizí, záznam se automaticky ukončí.

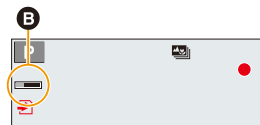

Od okamžiku, kdy stisknete tlačítko závěrky do poloviny, až do konce snímání:

- Vůči subjektu zachovávejte stejnou vzdálenost a stejnou kompozici.
- Bude zaznamenáno video ve formátu [MP4] (bez zvuku).
- Bez ohledu na nastavení [Systémová frekvence], 4K soubory sériového snímání jsou zaznamenány ve [4K/100M/30p] a lze je na fotoaparátu přehrávat.
- Pokud je zapnuta funkce [Auto přehrání], zobrazí se obrazovka, na které si můžete zvolit požadované zaostřovací pole. (P129)

■ Omezení funkce [Dodatečné zaostření]

- Během záznamu ve stejné kvalitě jako Fotografie 4K dojde k určitým omezením funkcí záznamu a nastavení nabídky. Podrobnosti najdete v části "Nastavení fotoaparátu pro funkci Fotografie 4K" na straně P125.
- Kromě omezení funkce Fotografie 4K se na záznam [Dodatečné zaostření] vztahují následující omezení:
 - Režim ostření je nastaven na [AFS].
 - Režim automatického zaostřování není aktivní.
 - Nelze zaznamenávat videa.
 - [Digitální zoom] není aktivní.
 - Následující položky nabídky [Vlastní] nejsou aktivní: [AF závěrka]/[Tlačítko Video]

- Pokud budete používat funkci [Dodatečné zaostření], bude zorný úhel užší.

Nedostupné v následujících případech:

- Pokud používáte následující nastavení, funkce [Dodatečné zaostření] je neaktivní:
 - [Jasný v protisvětle]/[Lesknoucí se voda]/[Umělecká noční scéna]/[Třpytivé osvětlení]/[Noční záběr z ruky]/[Čistý noční portrét]/[Měkký obraz květiny] (Režim průvodce scénou)
 - [Hrubý monochromatický]/[Hedvábný monochrom.]/[Efekt miniatury]/[Měkké zaostření]/[Hvězdicový filtr]/[Sluneční svít] (Režim kreativní kontroly)
 - Při nastavení [Multiexpozice]

Postup vybrání požadovaného zaostřovacího pole a uložení snímku

1 Na obrazovce přehrávání vyberte obrázek s ikonou [▲] a stiskněte ▲.

- Totéž provedete stisknutím ikony [▲].



2 Zvolte zaostřovací pole a dotkněte se ho.

- Pokud pro vybrané pole není k dispozici snímek, který je zaostřen, zobrazí se červený rámeček. V takovém případě snímek nemůžete uložit.
- Okraje obrazovky nelze vybrat.



Funkce tlačítek	Dotykové ovládání	Popis akce
▲/▼/◀/▶/☰	Dotyk	Zvolí se zaostřovací pole. • Při zvětšeném zobrazení jej nelze zvolit.
☰	🔍	Zobrazení se zvětší
	↶	Zobrazení se zmenší (při zvětšeném zobrazení).
[Fn4]	📷	Přepnutí na funkci Rozšíření zaostření. (P130)
[Fn5]	PEAK	Zaostřené části jsou barevně zvýrazněny. ([Zvýraznění obrysů]) • Přepíná se mezi [OFF] → [ON] ([LOW]) → [ON] ([HIGH]).
[MENU/SET]	📷	Snímek se uloží

- Zaostření můžete jemně doladit pomocí posuvníku při zvětšeném zobrazení (totéž provedete stisknutím ◀/▶).

3 Uložte snímek dotykem na [📷].

- Snímek bude uložen ve formátu JPEG.



- Nemůžete vybrat a uložit snímek z TV obrazovky, ani když je fotoaparát připojen k TV pomocí mikro kabelu HDMI.

Sloučení více snímků pro rozšíření rozsahu zaostření (Rozšíření zaostření)

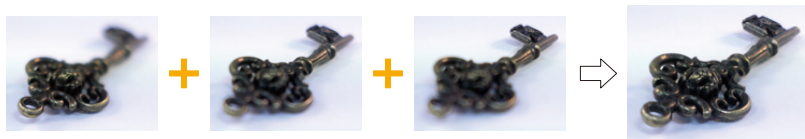

(B) ← (A) → (C)

- (A) Zaostřit
- (B) Zaostření: přiblížení
- (C) Zaostření: oddálení

- 1 **Dotkněte se ikony [📷] v kroku 2 postupu “Postup vybrání požadovaného zaostřovacího pole a uložení snímku”.**
 - Stejnou operaci můžete také provést stisknutím [Fn4].
- 2 **Dotkněte se způsobu sloučení.**

[Režim automat. sloučení]	Automaticky vybírá snímky, které jsou vhodné pro sloučení a sloučí je do jednoho snímku. <ul style="list-style-type: none"> • Prioritu budou mít snímky s větším přiblížením. • Pokud vyberete tuto položku, snímky budou sloučeny do jednoho snímku a výsledný snímek bude uložen.
[Sloučení rozsahu]	Slučuje snímky s různými zaostřenyými oblastmi do jednoho snímku.



3 (Pokud je nastavena volba [Sloučení rozsahu])**Dotkněte se požadované oblasti zaostření.**

- Vyberte alespoň dvě oblasti.
- Budou vybrány i zaostřené oblasti mezi vybranými oblastmi a budou tak označeny.
- Šedé oblasti znamenají, že pokud budou vybrány, bude sloučený snímek vypadat nepřírozně a oblasti nelze vybrat.
- Zrušte volbu opětovným dotykem na oblast.
- Potáhnutí obrazovky vám umožní výběr několika oblastí.

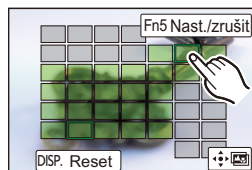
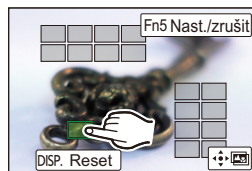

Funkce tlačítek	Dotykové ovládání	Popis akce
▲/▼/◀/▶	Dotyk	Výběr oblastí.
[Fn5]	[Nast./zrušit]	Potvrzení/zrušení oblastí.
[DISP.]	[Vše]	Výběr všech oblastí. (Před výběrem oblastí)
	[Reset]	Zrušení všech výběrů. (Po výběru oblastí)
[MENU/SET]		Sloučení snímků a uložení výsledného snímku.

4 Pokud chcete sloučit snímky a uložit výsledný snímek, dotkněte se [].

- Snímek bude uložen ve formátu JPEG. S novým snímkem budou uložena také data EXIF ze snímku s nejkratší vzdáleností zaostření popisující rychlost závěrky, clonu a citlivost ISO.
- Fotoaparát může automaticky opravit chyby zarovnání snímků způsobené třesením fotoaparátu. Pokud jsou chyby opraveny, při sloučení snímků se zorný úhel poněkud zúží.
- V následujících případech mohou být snímky sloučeny do nepřírovných snímků:
 - Subjekt se pohnul.
 - Vzdálenost k subjektu je příliš velká.
 - Snímky jsou příliš rozostřeny (pokud snímáte s větší hodnotou clony, může výsledný snímek vypadat méně nepřírozně).
- Funkce Focus Stacking funguje pouze pro snímky zaznamenané fotoaparátem při použití funkce Dodatečné zaostření.

Pořizování snímků se samospouští

Aplikovatelné režimy: 

1 Nastavte otočný ovladač režimu na [📷].

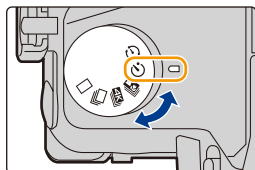



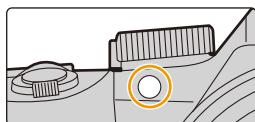

2 Stiskněte tlačítko závěrky do poloviny za účelem zaostření a poté jej stiskněte na doraz kvůli nasnímání snímku.

- Při stisku tlačítka závěrky do poloviny se nastaví zaostření a expozice.
- Poté, co bliká indikátor samospouště, začne záznam.



Změna nastavení času samospouště
Zvolte menu.

MENU →  [Zázn.] → [Samospoušť]

	Snímek bude nasnímán 10 sekund po stisknutí závěrky.
	Po 10 sekund pořídí fotoaparát 3 snímky v intervalu přibližně 2 sekund.
	Snímek bude nasnímán 2 sekund po stisknutí závěrky. • Při použití stavitu apod. představuje toto nastavení výhodný způsob, jak zabránit vibracím při stisknutí tlačítka závěrky.

- Při použití samospouště vám doporučujeme používat stavit.
- Při volbě [📷] může výkon blesku mírně kolísat.

 **Nedostupné v následujících případech:**

- Nelze nastavit na [📷] v následujících případech.
 - Při nastavení položky [Souč. zázn. s/bez filtru] v nabídce [Nastavení filtru] na hodnotu [ON]
 - Při snímání s funkcí Vějíř
 - [Multiexpozice]
- Samospoušť je vyřazena v níže uvedených případech.
 - Záznam filmů

Snímání snímků s funkcí Časoběrný snímek/ Fázová animace

Snímky můžete snímat pomocí funkce Časoběrný snímek nebo Fázová animace. Navíc je pak můžete zakomponovat do videa.

- **Nastavení data a času provedte předem. (P33)**
- Sejmuté snímky se zobrazí jako skupinové snímky. (P187)
- Pokud je [Systémová frekvence] nastavena na [24.00 Hz (CINEMA)], můžete snímat snímky, ale nemůžete z nich vytvořit videa.

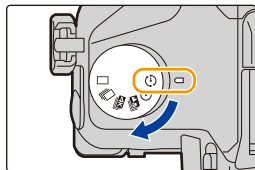

■ Zobrazení obrazovky nastavení před záznamem

- 1 **Nastavte otočný ovladač režimu na [↻].**
- 2 **Zobrazte obrazovku nastavení.**

Funkce tlačítek	Dotykové ovládání
[MENU/SET]* → [MENU/SET]	

- * Zobrazí se obrazovka zvolená pomocí položky [Časoběrný/Animace] v nabídce [Zázn.]. (Obrazovka se zobrazí pouze po prvním stisku tlačítka [MENU/SET] po nastavení otočného ovladače režimu do polohy [↻].)

■ Přepínání mezi funkcemi Časoběrný snímek a Fázová animace

Přepněte nastavení [Režim] v [Časoběrný/Animace] v nabídce [Zázn.].

Automatické pořizování snímků v nastavených intervalech ([Časoběrný snímek])

Aplikovatelné režimy:

Fotoaparát může automaticky pořizovat snímky v čase, například zvířat nebo květin, a vytvořit z nich video.

- Nastavte otočný ovladač režimu na [↻].**
- Zobrazte obrazovku nastavení. (P133)**
 - Přepněte na možnost [Časoběrný snímek], pokud není zvolena. (P133)

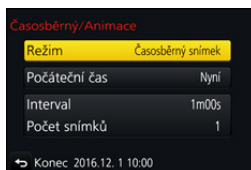

	[Nyní]	Zahajte snímání stisknutím tlačítka závěrky na doraz.
[Počáteční čas]	[Nastavení času spuštění]	Můžete nastavit libovolný čas až do 23 hodin 59 minut. Vyberte položku (hodinu nebo minutu) stiskem tlačítek ◀/▶ , nastavte čas spuštění stiskem tlačítek ▲/▼ a poté stiskněte tlačítko [MENU/SET] .
[Interval]/ [Počet snímků]		Můžete nastavit interval záznamu a počet snímků. ◀/▶ : Vyberte položku (minuta/sekunda/počet snímků) ▲/▼ : Nastavení [MENU/SET] : Nastavení

- V závislosti na podmínkách při záznamu nemusí záznam odpovídat nastavenému intervalu snímků nebo počtu snímků.



- Stiskněte tlačítko závěrky do poloviny.**
 - Zobrazí se obrazovka záznamu. Tutéž operaci můžete provést stisknutím a přidržením / , až dokud se nezobrazí obrazovka záznamu.



- Stiskněte tlačítko závěrky na doraz.**
 - Záznam bude zahájen automaticky.
 - Během pohotovosti k záznamu se napájení automaticky vypne, pokud určitou dobu neprovedete žádnou operaci. Snímání v čase pokračují i po vypnutí napájení. Když nadejde čas pro další snímek, napájení se automaticky zapne. Pokud chcete napájení zapnout manuálně, stiskněte tlačítko závěrky do poloviny.



- Činnosti v průběhu pohotovosti k záznamu (fotoaparát je zapnutý)

Funkce tlačítek	Dotykové ovládání	Popis akce
[Fn5]		Zobrazí se obrazovka výběru, kde můžete vybrat pauzu nebo zastavit záznam.
		Zobrazí se obrazovka výběru, kde můžete vybrat pokračování nebo zastavit záznam (během pauzy).

- Po zastavení záznamu se zobrazí obrazovka s potvrzením, kde budete tázáni, zda chcete pokračovat s tvorbou videa.
Pokud chcete vytvořit video, vyberte [Ano].
Více informací o tvorbě videí najdete na straně [P138](#).

■ Změna nastavení snímání v čase

Nastavení můžete změnit [Časoběrný/Animace] v menu [Zázn.].

- U bezpečnostních kamer se tato funkce nepoužívá.
- [Časoběrný snímek] se pozastaví v následujících případech
 - Když se akumulátor vybije
 - Vypněte fotoaparát
 Během [Časoběrný snímek], můžete vyměňovat baterii a kartu a poté provést restart zapnutím této jednotky. (Vezměte na vědomí, že snímky sejmuté po restartu budou uloženy jako různé sady skupin snímků) Při výměně baterie nebo karty tuto jednotku vypněte.
- Pokud je [Interval] nastaven na větší hodnotu a fotoaparát se automaticky vypne, když čeká na další záznam, doporučujeme použít Časoběrný snímek v režimu Automatického zaostřování.

Nedostupné v následujících případech:

- Tato funkce není dostupná v níže uvedených případech:
 - [Noční záběr z ruky] (Režim průvodce scénou)
 - Při použití [Multiexpozice]

Vytvoření videa v režimu animace ([Fázová animace])

Aplikovatelné režimy:   **P** **A** **S** **M**    

Film v režimu animace vzniká spojením více snímků.

- 1 **Nastavte otočný ovladač režimu na [↻].**
- 2 **Zobrazte obrazovku nastavení. (P133)**
 - Přepněte na možnost [Fázová animace], pokud není zvolena. (P133)

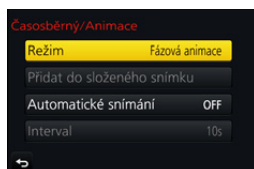

[Automatické snímání]	[ON]	Snímky budou pořizovány automaticky v nastaveném intervalu záznamu.
	[OFF]	Slouží k manuálnímu záznamu po jednotlivých snímcích.
[Interval]	(Pouze pokud nastavíte [Automatické snímání] na [ON]) Stisknutím ◀/▶ zvolte interval záznamu (v sekundách), stisknutím ▲/▼ jej nastavte a stiskněte [MENU/SET].	

- 3 **Stiskněte tlačítko závěrky do poloviny.**
 - Zobrazí se obrazovka záznamu. Tutéž operaci můžete provést stisknutím a přidržením [🗑️/👉], až dokud se nezobrazí obrazovka záznamu.



4 Stiskněte tlačítko závěrky na doraz.

- Lze zaznamenat až 9999 snímků.

5 Přesunem subjektu určete kompozici.

- Stejným postupem pokračujte v záznamu.
- Pokud tuto jednotku během záznamu vypnete, při zapnutí se zobrazí zpráva, zda má záznam po zapnutí fotoaparátu pokračovat. Volbou [Ano] můžete v záznamu pokračovat tam, kde jste přestali.

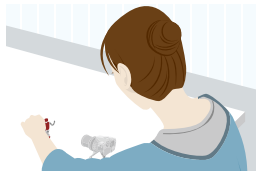
**Kvalitní záznam materiálu**

- Obrazovka záznamu zobrazuje až dva předchozí pořízené snímky. Využijte je k posouzení velikosti kroku pohybu.
- Pokud stisknete [▶], můžete si prohlédnout sejmuté snímky.
- Nechtěné snímky odstraníte stisknutím [🗑️/↶].
Opětovným stisknutím [▶] se vrátíte na obrazovku záznamu.

6 Stisknutím [👉] ukončíte záznam.

- Ukončení lze také provést pomocí [Časosběrný/Animace] z nabídky [Zázn.] a poté stisknutím [MENU/SET].
- Pokud je [Automatické snímání] nastaveno na [ON], vyberte na potvrzovací obrazovce [Konec]. (Pokud jste vybrali [Pozastavit], zcela stiskněte tlačítko závěrky a pokračujte v záznamu.)
- Po zastavení záznamu se zobrazí obrazovka s potvrzením, kde budete tázáni, zda chcete pokračovat s tvorbou videa.
Pokud chcete vytvořit video, vyberte [Ano].
Informace o tvorbě videí viz strana P138.

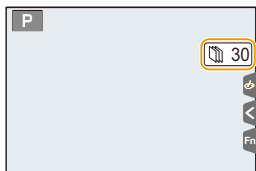
**■ Změna nastavení režimu animace**

Nastavení můžete změnit [Časosběrný/Animace] v menu [Zázn.].

■ Přidání snímků do skupiny animace

Volbou [Přidat do složeného snímku] v kroku **2** zobrazíte skupinu snímků pořízených s volbou [Fázová animace].

Zvolte sadu skupin snímků a poté stiskněte [MENU/SET].

- Za jistých podmínek při záznamu, například při použití blesku, nemusí automatický záznam proběhnout v nastaveném intervalu.
- Snímek nelze vybrat z [Přidat do složeného snímku], pokud je jediný, který byl pořízen.

**Nedostupné v následujících případech:**

- Tato funkce není dostupná v níže uvedených případech:
 - Při použití [Multiexpozice]
- [Automatické snímání] v [Fázová animace] není k dispozici pro následující funkce:
 - [Noční záběr z ruky] (Režim průvodce scénou)

Vytváření videí ze zaznamenaných snímků

Pokud chcete ze zaznamenaných snímků vytvořit videa, postupujte dle níže uvedených kroků.

1 Výběr způsobů vytvoření videa ze snímků.

- Formát záznamu je nastaven na [MP4].

[Kvalita záz.]	Nastavení kvality filmu.
[Rychlost snímků]	Nastavení počtu snímků za sekundu. Čím vyšší nastavení, tím hladší pohyb ve filmu.
[Sekvence]	[NORMAL]: Spojení snímků v pořadí, jak byly pořízeny. [REVERSE]: Spojení snímků v opačném pořadí, než jak byly pořízeny.

2 Stisknutím ▲/▼ zvolte [OK] a poté stiskněte [MENU/SET].

- Video můžete také vytvářet pomocí funkce [Časoběrné video] (P251) nebo [Fázové video] (P251) v nabídce [Přehrávání].

• Když snímáte film s [Kvalita záz.], je nastaveno na [4K], doba záznamu je omezena na 29 minut a 59 sekund.

– Navíc pokud používáte paměťovou kartu SDHC, nemůžete vytvořit videa s velikostí souboru překračující 4 GB.

– Pokud používáte paměťovou kartu SDXC, můžete vytvořit videa s velikostí souboru překračující 4 GB.

• Film s nastavením [Kvalita záz.] na [FHD] nebo [HD] nelze vytvořit, pokud doba záznamu přesáhne 29 minut a 59 sekund nebo velikost souboru přesáhne 4 GB.



Pořizování statických snímků s automatickou úpravou nastavení (záznam s gradací)

Aplikovatelné režimy:   **P** **A** **S** **M**    

Po stisku tlačítka závěrky lze pořídit několik snímků s automaticky upraveným nastavením.

1 Vyberte nabídku. (P51)

MENU →  **[Zázn.]** → **[Vějíř]** → **[Typ vějíře]**

 (Expoziční vějíř)	Stiskem tlačítka závěrky spusťte záznam s úpravou expozice. (P140)
 (Gradace clony)*	Stiskem tlačítka závěrky spusťte záznam s úpravou clony. (P141)
FOCUS (Vějíř zaostření)	Stiskem tlačítka závěrky spusťte záznam s úpravou polohy zaostření. (P142)
 (Gradace vyvážení bílé)	Jedním stiskem tlačítka závěrky automaticky pořídíte tři snímky s různými nastaveními vyvážení bílé. (P110)

* K dispozici v režimu AE s prioritou clony nebo při nastavení citlivosti ISO na [AUTO] v režimu manuální expozice.

2 Stisknutím ▲/▼ zvolte [Další nastavení] a poté stiskněte [MENU/SET].

- Informace o nabídce [Další nastavení] jsou uvedeny na stránkách popisujících jednotlivé funkce.
- Zavřete nabídku stisknutím tlačítka závěrky do poloviny.

3 Zaostření na subjekt a pořízení snímku.

- Pokud je vybrán Expoziční vějíř, bliká indikátor této funkce, dokud nesejmete všechny snímky, které jste nastavili. Pokud změníte nastavení vějíře nebo vypnete fotoaparát dříve, než sejmete všechny nastavené snímky, fotoaparát restartuje záznam od prvního snímku.

■ Postup stornování [Typ vějíře]

Vyberte položku [OFF] v kroku 1.



Nedostupné v následujících případech:

- Záznam s funkcí vějíře bude v následujících případech neaktivní:
 - [Lesknoucí se voda]/[Třpytivé osvětlení]/[Noční záběr z ruky]/[Měkký obraz květiny] (Režim průvodce scénou)
 - [Hrubý monochromatický]/[Hedvábný monochrom.]/[Efekt miniaturny]/[Měkké zaostření]/[Hvězdicový filtr]/[Sluneční svit] (Režim kreativní kontroly)
 - Při záznamu s bleskem (kromě Gradace vyvážení bílé)
 - Záznam filmů
 - Při snímání fotografií 4K
 - Při záznamu s [Dodatečné zaostření]
 - Při použití [Multiexpozice]
 - Při použití [Časosběrný snímek]
 - Při použití [Fázová animace] (pouze pokud nastavíte [Automatické snímání])

Gradace expozice

■ Nabídka [Další nastavení] (krok 2 na straně P139)

[Krok]	Nastavení počtu pořízených snímků a rozsahu kompenzace expozice. [3•1/3] (pořízení tří snímků v intervalu 1/3 EV) až [7•1] (pořízení sedmi snímků v intervalu 1 EV)
[Sekvence]	Nastavení pořadí pořízení snímků.
[Nast. jednoho snímku]*	[□]: Při každém stisku tlačítka závěrky je pořízen jeden snímek. [☐]: Při stisku tlačítka závěrky jsou pořízeny všechny snímky v souladu s nastavením.

- * Není k dispozici při sériovém snímání. Pokud při použití sériového snímání stisknete a přidržíte tlačítko závěrky, bude záznam probíhat bez přerušení, dokud nebude pořízen určený počet snímků.

[Krok]: [3•1/3], [Sekvence]: [0/-/+]

1. snímek



± 0 EV

2. snímek



- 1/3 EV

3. snímek



+ 1/3 EV

- Při pořizování snímků pomocí Expozičního vějíře po nastavení hodnoty kompenzace expozice budou snímky pořizovány podle zvolené hodnoty kompenzace expozice.

Gradace clony

Režim záznamu: **A** **M**

■ Nabídka [Další nastavení] (krok 2 na straně P139)

[Počet snímků]

[3], [5]: Fotoaparát pořídí určený počet snímků s různými hodnotami clony v rozsahu založeném na výchozí hodnotě clony.
[ALL]: Fotoaparát pořídí snímky s použitím všech hodnot clony.

- Pokud při použití sériového snímání stisknete a přidržíte tlačítko závěrky, bude záznam probíhat, dokud nebude pořízen určený počet snímků.

Příklad:



Pokud je původní poloha nastavena na F5.6:

- ❶ první snímek, ❷ druhý snímek, ❸ třetí snímek... ❹ pátý snímek

Vějíř zaostřování

■ Nabídka [Další nastavení] (krok 2 na straně P139)

[Krok]	Nastavení intervalu mezi polohami zaostření. • Vzdálenost, o kterou se zaostření posune při každém kroku, bude kratší, pokud je původní poloha blíže k subjektu a obráceně, pokud je původní poloha dále od subjektu, bude vzdálenost delší.
[Počet snímků]*	Nastavení počtu pořízených snímků.
[Sekvence]	[0/-/+] : Při pořizování snímků se poloha zaostření střídavě přesouvá blíže a dále v rozsahu se středem na výchozí poloze. [0/+] : Při pořizování snímků se poloha zaostření přesouvá do větší vzdálenosti.

* Není k dispozici při sériovém snímání. Pokud při použití sériového snímání stisknete a přidržíte tlačítko závěrky, bude záznam probíhat bez přerušení, dokud nebude pořízen určený počet snímků.

[Sekvence]: [0/-/+]



[Sekvence]: [0/+]



(A) Zblízka

(B) Nekonečno

1 první snímek, 2 druhý snímek... 5 pátý snímek...

• Snímky pořízené během aktivace Vějíře zaostřování se zobrazí jako skupina snímků. (P187)





Stabilizátor obrazu

Aplikovatelné režimy:   **P** **A** **S** **M**    

Automaticky rozpozná a zabrání vibracím. Pro snímání filmu je k dispozici funkce 5osého hybridního stabilizátoru obrazu. Používá optický stabilizátor objektivu a elektronický stabilizátor čidla fotoaparátu. Napravuje různé typy vibrací včetně těch, ke kterým dochází během snímání v zoomu a také při chůzi.

Vyberte nabídku. (P51)

MENU →  **[Zázn.]** → **[Stabilizátor]**

[Režim používání]	 ([Normální])	Je kompenzováno rozřesení ve vswislém a vodorovném směru.	
	 ([Panoramování])	Je korigováno rozřesení fotoaparátu ve směru nahoru/dolů. Tento režim je ideální pro panoramování (způsob záznamu snímků, kdy fotoaparátem sledujete subjekt, který se pohybuje určitým směrem).	
	[OFF]	Funkce [Stabilizátor] nepracuje.	
[El. stabilizace (video)]	Korekce chvění obrazu v 5 směrech během záznamu filmu, konkrétně ve vertikálním a horizontálním směru, na rotační ose, ve vertikální rotaci a v horizontální rotaci (funkce 5 osého hybridního stabilizátoru snímku). [ON]/[OFF] • Je-li tato položka nastavena na hodnotu [ON], zorný úhel zaznamenaných filmů se zúží.		



**Předcházení vibracím (otřesům fotoaparátu)**

Při zobrazení upozornění na vibrace [ⓘ] použijte [Stabilizátor], stativ nebo samospoušť (P132).

- Rychlost závěrky bude mimořádně pomalá v následujících případech. Držte fotoaparát v klidu od okamžiku stisknutí tlačítka závěrky až do zobrazení snímku na displeji. Doporučujeme použít stativ.
 - Pomalá synchronizace
 - Pomalá synchr./Redukce červených očí
 - [Jasná noční scéna]/[Studená noční obloha]/[Teplá zářivá noční scéna]/[Umělecká noční scéna]/[Třípytlivé osvětlení]/[Čistý noční portrét] (Režim průvodce scénou)
 - Jakmile nastavíte pomalou rychlost závěrky

- Pokud používáte stativ, doporučujeme zakázat funkci Stabilizátor obrazu.
- Funkce stabilizátoru může nebyť účinná v následujících případech. Dávejte pozor na vibrace fotoaparátu při stisknutí tlačítka závěrky.
 - V případě výrazných vibrací
 - Při vysokém zvětšení
 - Při použití digitálního zoomu
 - Při snímání snímků během sledování pohybujícího se subjektu
 - Při pomalé rychlosti závěrky pro snímání snímků v interiéru nebo na tmavých místech
- Efekt panoramování v [ⓘ] je obtížněji dosažitelný v následujících případech.
 - Na jasně osvětlených místech, například za jasného letního dne
 - Při rychlosti závěrky rychlejší než 1/100 sekundy
 - Jakmile pohybujete fotoaparátem pomalu, protože subjekt se pohybuje pomalu (Pozadí se nerozmaže)
 - Pokud fotoaparát uspokojivě nesleduje subjekt

**Nedostupné v následujících případech:**

- V režimu Režim panoramatických snímků se přepne nastavení [Stabilizátor] na [ⓘ] (Panoramování), i když je nastaveno na [ⓘ] (Běžný).
- V následujících případech se [Stabilizátor] přepne na [ⓘ] (Běžný), i když je nastaveno na [ⓘ] (Panoramování):
 - Během záznamu videa
 - Pokud byla nastavena funkce Fotografie 4K
 - Při záznamu za použití [Dodatečné zaostření]
- Funkce pětiosého hybridního stabilizátoru obrazu není v následujících případech dostupná:
 - Při nastavení [Variab. rychl. snímků]
 - Pokud zaznamenáváte videa s velikostí nastavenou na [4K] nebo [C4K] v [Kvalita záz.n.]
 - Při použití digitálního zoomu

Snímání snímků s použitím zoomu

Typy a použití zoomu

Optický zoom

Aplikovatelné režimy:   **P** **A** **S** **M**    

Slouží k zoomovému přiblížení bez zhoršení kvality obrazu.

Maximální zvětšení: 20×



Nedostupné v následujících případech:

- Tato funkce není dostupná v níže uvedených případech:
 - Při záznamu v režimu makro zoom

Extra optický zoom

Aplikovatelné režimy:   **P** **A** **S** **M**    

Tato funkce pracuje, když je vybrána kterákoli velikost obrazu (**P196**) označená značkou **EX**.

Umožňuje vám používat větší zoom než v případě Optického zoomu bez zhoršení kvality obrazu.

Maximální zvětšení: 40×

(Tento druh zoomu zahrnuje optické zoomové zvětšení. Úroveň zvětšení se liší v závislosti na nastavení [Rozlišení].)



Nedostupné v následujících případech:

- Tato funkce není dostupná v níže uvedených případech:
 - [Noční záběr z ruky] (Režim průvodce scénou)
 - [Efekt hračky]/[Jasně barvy] (Režim kreativní kontroly)
 - Při snímání fotografií 4K
 - Záznam s funkcí Dodatečné zaostření
 - Při nastavení [HDR] na [ON]
 - [Multiexpozice]
 - Při nastavení [iA Noční záběr z ruky] na [ON]
 - Při nastavení [iHDR] na [ON]
 - Při nastavení [Kvalita] na [RAW₊], [RAW₊] nebo [RAW]
 - Při záznamu v režimu makro zoom
 - Záznam filmů

Inteligentní zoom

Aplikovatelné režimy:   **P A S M**   

Umožňuje vám použít dvakrát větší zoomové zvětšení při minimalizaci zhoršení kvality obrazu.

MENU →  **[Zázn.]**/ **[Video]** → **[i.Zoom]**

Nastavení: [ON]/[OFF]

Nedostupné v následujících případech:

- Tato funkce není dostupná v níže uvedených případech:
 - [Noční záběr z ruky] (Režim průvodce scénou)
 - [Působivé umění]/[Efekt hračky]/[Jasně barvy] (Režim kreativní kontroly)
 - Při nastavení [HDR] na [ON]
 - [Multiexpozice]
 - Při nastavení [iA Noční záběr z ruky] na [ON]
 - Při nastavení [iHDR] na [ON]
 - Při nastavení [Kvalita] na [RAW₁₆], [RAW₁₄] nebo [RAW]
 - Při záznamu v režimu makro zoom

[Digitální zoom]

Aplikovatelné režimy:   **P A S M**   

Ačkoli při každém větším zoomu dochází k zhoršení kvality obrazu, umožňuje vám použít zoomové zvětšení, které může být až čtyřikrát větší než zoomové zvětšení původního zoomu.

MENU →  **[Zázn.]**/ **[Video]** → **[Digitální zoom]**

Nastavení: [ON]/[OFF]

- Při použití možnosti [i.Zoom] je maximální zvětšení Digitálního zoomu nastaveno na hodnotu 2x.
- Při použití Digitálního zoomu vám doporučujeme ke snímání používat stativ a samospoušť (P132).
- V rozsahu digitálního zoomu se oblast AF zobrazuje uprostřed a je větší.

Nedostupné v následujících případech:

- Tato funkce není dostupná v níže uvedených případech:
 - [Noční záběr z ruky] (Režim průvodce scénou)
 - [Působivé umění]/[Efekt hračky]/[Jasně barvy]/[Efekt miniatury] (Režim kreativní kontroly)
 - Při záznamu s [Dodatečně zaostření]
 - Při nastavení [HDR] na [ON]
 - [Multiexpozice]
 - Při nastavení [Kvalita] na [RAW₁₆], [RAW₁₄] nebo [RAW]

Zoom pomocí dotykového ovládání (Dotykový zoom)

1 Dotkněte se položky [.





2 Dotkněte se položky [.

- Zobrazí se posuvník.



3 Proveďte zoom zatažením za posuvník.

- Rychlost zoomu závisí na dotčené poloze.

[]/[]	Pomalý zoom
[]/[]	Rychlý zoom

- Znovu se dotkněte [] a ukončete dotykový zoom.

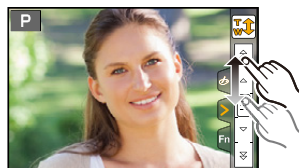

Nedostupné v následujících případech:

- Tato funkce není dostupná v níže uvedených případech:
 - Při záznamu [Živé oříznutí 4K]

Pořizování snímků s bleskem

Aplikovatelné režimy: 

■ Vysunutí/zasunutí zabudovaného blesku

Pokud otevřete vestavěný blesk, můžete při snímání používat blesk.

(A) Otevírání blesku

Posuňte páčku otevření blesku.

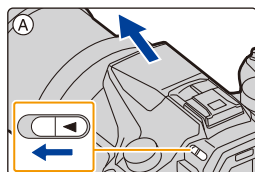

(B) Zasunutí blesku

Zamáčkněte blesk, až zacvakne.

- Násilné zasunutí blesku může vést k poškození fotoaparátu.
- Pokud vestavěný blesk nepoužíváte, zavřete jej.
- Když je blesk zavřen, nastavení blesku má hodnotu [☹].

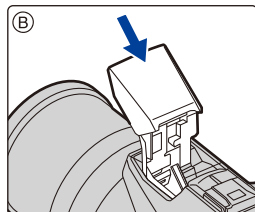

- **Při vysouvání blesku opatrně, protože vyskočí.**
- **Dávejte pozor, abyste si při zavírání blesku nepřivřeli prst.**



V následujících případech je blesk nastaven na [☹] (neustále vypnutý).

- Záznam filmů
- Při snímání fotografií 4K
- Při záznamu s [Dodatečné zaostření]
- Při použití elektronické závěrky
- Při nastavení [HDR] na [ON]
- Při nastavení [Tichý režim] na [ON]
- Pokud je efekt snímku v [Efekt filtru] položky [Nastavení filtru] nastaven



Kvalitní používání blesku

- Při fotografování s bleskem a nasazenou krytkou objektivu může dojít ke ztmavnutí dolní části záběru a regulace intenzity blesku nemusí fungovat, protože clona objektivu může blesk částečně zakrývat. Doporučujeme sejmout clonu objektivu.

■ Rozsah použití blesku (přibližná hodnota)

Pokud snímáte snímek z malé vzdálenosti s bleskem (blízko širokoúhlého objektivu) bez použití zoomu, okraje snímku mohou být tmavé. Okraje se zesvětlí, pokud se mírně zoomem přiblížíte.

	Wide	Tele
[AUTO] v [Citlivost]	0,5 m - 13,2 m	1,0 m - 7,9 m

• Tento rozsah platí při nastavení [ISO limit] ([P205](#)) na [OFF].

- Blesk nepřibližujte k subjektům a nezavírejte ho, pokud je aktivován. Teplem nebo světlem záblesku může dojít k odbarvení subjektů.
- Nezasouvejte blesk brzy po jeho aktivaci před pořizováním snímků v režimu Neustále ZAPNUTÝ/Redukce červených očí atd. Způsobí to poruchu.
- Při opakovaném používání blesku může jeho nabíjení chvíli trvat. S dalším snímkem musíte počkat, dokud ikona blesku nepřestane červeně blikat, což signalizuje jeho nabíjení.
- Pokud připevníte externí blesk, má vyšší prioritu než zabudovaný. Popis externího blesku uvádí [P312](#).

Nastavení funkcí blesku

Změna režimu fotografování

Aplikovatelné režimy:   **P** **A** **S** **M**    

Vyberte, zda chcete výstup blesku nastavit automaticky nebo ručně.

1 Vyberte nabídku. (P51)

MENU →  **[Zázn.]** → **[Blesk]** → **[Režim fotografování]**

[TTL]	Fotoaparát automaticky nastavuje výkon blesku.
[MANUAL]	<p>Ručně nastavte poměr jasu blesku. Pomocí [TTL] můžete pořídit požadovanou fotografii i při velmi slabém osvětlení, kdy by byla jinak scéna bleskem osvětlena příliš jasně.</p> <ul style="list-style-type: none"> • Při nastavení [MANUAL] se poměr jasu blesku ([1/1] atd.) zobrazuje na ikoně blesku na obrazovce.

2 (Pokud je nastavena volba [MANUAL])

Zvolte menu.

MENU →  **[Zázn.]** → **[Blesk]** → **[Manuální nast. blesku]**

3 Stisknutím ◀/▶ zvolte položku a poté stiskněte [MENU/SET].

- Máte možnost nastavení od [1/1] (plný jas) do [1/128] s krokem [1/3].

• Tato funkce je dostupná pouze v případě, že je použit vestavěný blesk.

Změna režimu blesku

Aplikovatelné režimy: **P A S M**

Nastavte blesk v souladu se záznamem.

Vyberte nabídku. (P51)

MENU → **[Zázn.]** → **[Blesk]** → **[Režim blesku]**

⚡ ⚡ ([Nucený blesk]) ([Nuc.zap./červ.očj])*	<p>Blesk bude aktivován pokaždé, bez ohledu na podmínky záznamu.</p> <ul style="list-style-type: none"> • Tento režim používejte, když je váš subjekt zezadu osvětlen neonovým protisvětlem. 	
⚡S ⚡S ([Pom. synchr.]) ([Pom.synchr./červ.očj])*	<p>Když pořizujete snímky s tmavou krajinou na pozadí, tato funkce sníží rychlost závěrky při aktivovaném blesku. Dojde tím ke zjasnění tmavé krajinky na pozadí.</p> <ul style="list-style-type: none"> • Tento režim používejte při snímání osob stojících před tmavým pozadím. • Použití nižší rychlosti při pohybu může způsobit rozmazaný záznam. Pro zvýšení kvality vašich fotografií použijte stativ. 	
Ⓞ Ⓞ ([Nuceně vypnuto])	<p>Blesk není aktivován v žádných podmínkách záznamu.</p> <ul style="list-style-type: none"> • Tento režim používejte ke snímání v místech, kde použití blesku není dovoleno. • Tato položka je k dispozici, pouze pokud používáte externí blesk. 	

* Lze nastavit pouze při nastavení [Bezdrátový] v [Blesk] na [OFF] a nastavení [Režim fotografování] na [TTL].

• Některé režimy blesku nemusí být k dispozici v závislosti na nastavení externího blesku.

Blesk je aktivován dvakrát.

Interval mezi první a druhou aktivací je delší, pokud nastavíte [] nebo [S].

Subjekt se až do druhé aktivace blesku nesmí pohnout.

• Účinek redukce červených očí se u různých osob liší. Dále může být efekt nepatrný v případě velké vzdálenosti subjektu od fotoaparátu nebo v případě, že se subjekt nedívá přímo do objektivu při prvním blesknutí.

■ Nastavení blesku, která jsou k dispozici v jednotlivých režimech záznamu

Nastavení blesku, která jsou k dispozici, závisí na režimu záznamu.

(○: Dostupný, —: Nedostupný, ●: Počáteční nastavení režimu průvodce scénou)

Režim záznamu						
P A	Režim programové AE	○	○	○	○	○
	Režim AE s prioritou clony	○	○	○	○	○
S M	Režim AE s prioritou času závěrky	○	○	—	—	○
	Režim manuální expozice	○	○	—	—	○
SCN Režim průvodce scénou	[Čistý portrét]	○	●	—	—	○
	[Hebká pokožka]	○	●	—	—	○
	[Jemnost podsvícení]	—	—	—	—	●
	[Jasný v protisvětle]	●	—	—	—	○
	[Uvolňující tón]	—	—	—	—	●
	[Sladký dětský obličej]	○	●	—	—	○
	[Nevšední scenérie]	—	—	—	—	●
	[Jasně modré nebe]	—	—	—	—	●
	[Romantický západ slunce]	—	—	—	—	●
	[Živý západ slunce]	—	—	—	—	●
	[Lesknoucí se voda]	—	—	—	—	●
	[Jasná noční scéna]	—	—	—	—	●
	[Studená noční obloha]	—	—	—	—	●
	[Teplá zářivá noční scéna]	—	—	—	—	●
	[Umělecká noční scéna]	—	—	—	—	●
	[Třpytivé osvětlení]	—	—	—	—	●
	[Noční záběr z ruky]	—	—	—	—	●
	[Čistý noční portrét]	—	—	—	●	○
	[Měkký obraz květiny]	●	—	—	—	○
	[Chutný pokrm]	●	—	—	—	○
[Lákavý dezert]	●	—	—	—	○	
[Zastavení pohybu zvířat]	●	—	—	—	○	
[Jasně sportovní snímky]	●	—	—	—	○	
[Monochromatický]	●	○	○	○	○	

• V Inteligentním automatickém režimu (nebo), bude blesk nastaven na [] nebo []. (P62)

• Při každé změně scény se obnoví výchozí nastavení blesku režimu průvodce režimem scény.

■ Rychlost závěrky odpovídající každému nastavení blesku

Nastavení blesku	Rychlost závěrky (sek.)	Nastavení blesku	Rychlost závěrky (sek.)
	1/60*1 - 1/4000		1 - 1/16000
			60*2 - 1/16000

*1 Toto nastavení se změní na 60 sekund v režimu AE s prioritou času závěrky a při čase B (Bulb) v režimu manuální expozice.

*2 Toto nastavení se změní na B (Bulb) v režimu manuální expozice.

• V inteligentním automatickém režimu (nebo) se rychlost závěrky změní podle identifikované scény.

Nastavení synchronizace 2. clony

Aplikovatelné režimy: **P** **A** **S** **M**

Synchronizace 2. clony při pořizování snímků pohybujících se objektů, jako např. aut, s použitím nízké rychlosti závěrky způsobí aktivaci blesku bezprostředně před zavřením závěrky.

Vyberte nabídku. (P51)

MENU → [Zázn.] → [Blesk] → [Synchr.blesk]

[1ST]	Synchronizace 1. clony Běžný způsob snímání s použitím blesku.	
[2ND]	Synchronizace 2. clony Za subjektem se zobrazí zdroj světla a snímek se stane dynamickým.	

- Při nastavení [Synchr.blesk] na [2ND] se v ikoně blesku na displeji zobrazí [2nd].
- K dispozici pouze při nastavení [Bezdrátový] v [Blesk] na [OFF]. (P155)
- Nastavení [Synchr.blesk] platí i pro externí blesk. (P312)
- Při nastavení vysoké rychlosti závěrky může dojít ke zhoršení účinku [Synchr.blesk].
- Nemůžete nastavit [] nebo [] při nastavení [Synchr.blesk] na [2ND].

Nastavení výstupu blesku

Aplikovatelné režimy:   **P** **A** **S** **M**    

Nastavte jas blesku, když jsou snímky s bleskem přeexponované nebo podexponované.

1 Vyberte nabídku. (P51)

MENU →  [Zázn.] → [Blesk] → [Nastav.blesku]

2 Stisknutím ◀/▶ zvolte nastavení výstupu blesku a poté proveďte samotné nastavení stisknutím [MENU/SET].

- Můžete seřídit intenzitu od [-3 EV] do [+3 EV] v krocích 1/3 EV.
- Volbou [±0] je možné obnovit originální intenzitu záblesku.

- Po nastavení úrovně blesku se na obrazovce zobrazí u ikony blesku položka [+] nebo [-].
- Lze nastavit pouze při nastavení [Bezdrátový] v [Blesk] na [OFF] a nastavení [Režim fotografování] na [TTL]. (P150, 155)
- Nastavení [Nastav.blesku] platí i pro externí blesk. (P312)

Synchronizace výstupu blesku s kompenzací expozice

Aplikovatelné režimy:   **P** **A** **S** **M**    

Vyberte nabídku. (P51)

MENU →  [Zázn.] → [Blesk] → [Auto. korekce expozice]

Nastavení: [ON]/[OFF]

- Podrobnosti o kompenzaci expozice uvádí P103.
- Nastavení [Auto. korekce expozice] platí i pro externí blesk. (P312)

Při snímání snímků s použitím bezdrátového blesku

Aplikovatelné režimy: **P A S M**

Použitím blesků podporujících bezdrátové ovládání (DMW-FL200L, DMW-FL360L, DMW-FL580L: volitelné) můžete ovládat aktivaci blesku upevněného na patku této jednotky a samostatně ovládat tři skupiny blesků.

Umístění bezdrátových blesků

Bezdrátový blesk umístíte bezdrátovým přijímačem směrem k fotoaparátu. Následující údaj ukazuje odhadovaný ovladatelný dosah, když snímáte snímky s fotoaparátem v horizontální poloze. Ovladatelný dosah se liší v závislosti na okolním prostředí.

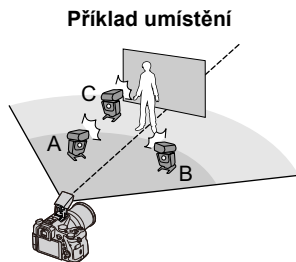
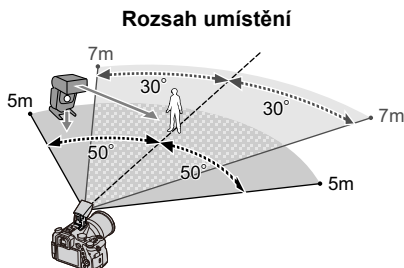

- Tento příklad umístění ukazuje, jak je blesk C umístěn tak, aby potlačil stín subjektu vržený v důsledku použití blesků A a B.
- Doporučujeme mít v každé skupině bezdrátových blesků maximálně tři blesky.
- Pokud je subjekt příliš blízko, může být expozice ovlivněna signálním zábleskem. Pokud nastavíte [Komunikační světlo] na [LOW] nebo snížíte výstup pomocí difuzéru nebo podobného výrobku, efekt nebude tak patrný.

Příprava pro použití:

Vysuňte blesk posunem páčky vysunutí blesku na tomto zařízení.

Přípevněte blesk (DMW-FL200L/DMW-FL360L/DMW-FL580L: volitelné) k fotoaparátu.

1 Nastavte bezdrátové blesky na režim RC a poté je rozmístěte.

- Nastavte kanál a skupiny pro bezdrátový blesk.

2 Vyberte nabídku. (P51)

MENU → [Zázn.] → [Blesk]	
[Bezdrátový]	Vyberte položku [ON].
[Bezdrátový kanál]	V kroku 1 vyberte kanál, který jste nastavili pro bezdrátové blesky.
[Nastavení bezdr. režimu]	Pokračuje krokem 3.



3 Stiskem tlačítek ▲/▼ zvolte položku a poté stiskněte tlačítko [MENU/SET].

• Stisknutím [DISP.] aktivujete test blesku.

- (A) Režim odpálení
- (B) Výkon blesku
- (C) Poměr jasu

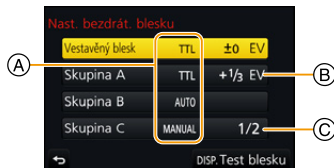

[Vestavěný blesk]/ [Externí blesk]	[Režim fotografování]
	<p>[TTL]: Fotoaparát automaticky nastavuje výstup.</p> <p>[AUTO]⁺: Výkon blesku je nastaven externím bleskem.</p> <p>[MANUAL]: Manuálně nastavte poměr jasu externího blesku.</p> <p>[OFF]: Z blesku na straně fotoaparátu vychází pouze komunikační světlo.</p>
	<p>[Nastav.blesku]</p> <p>Výstup fotoaparátu nastavte manuálně, pokud je [Režim fotografování] nastaveno na [TTL].</p> <p>[Manuální nast. blesku]</p> <p>Nastavte poměr jasu externího blesku při nastavení [Režim fotografování] na [MANUAL].</p> <p>• Máte možnost nastavení od [1/1] (plný jas) do [1/128] s krokem 1/3.</p>
[Skupina A]/ [Skupina B]/ [Skupina C]	[Režim fotografování]
	<p>[TTL]: Fotoaparát automaticky nastavuje výstup.</p> <p>[AUTO]: Bezdrátové blesky automaticky nastavují výstup.</p> <p>[MANUAL]: Manuálně nastavte poměr jasu bezdrátového blesku.</p> <p>[OFF]: Externí blesky ve vybrané skupině se neaktivují.</p>
	<p>[Nastav.blesku]</p> <p>Manuálně nastavte výstup bezdrátových blesků, když je [Režim fotografování] nastaveno na [TTL].</p> <p>[Manuální nast. blesku]</p> <p>Nastavte poměr jasu bezdrátových blesků, když je [Režim fotografování] nastaveno na [MANUAL].</p> <p>• Máte možnost nastavení od [1/1] (plný jas) do [1/128] s krokem 1/3.</p>

*Tato možnost se nezobrazí, když je blesk (DMW-FL200L: volitelné) připojen k fotoaparátu.

Použití dalších nastavení pro záznam s bezdrátovým bleskem

Nastavení výstupu komunikačního světla

Vyberte nabídku. (P51)

[MENU] → **[Zázn.]** → **[Blesk]** → **[Komunikační světlo]**

Nastavení: **[HIGH]/[STANDARD]/[LOW]**

Záznam videa/videí v rozlišení 4K

Aplikovatelné režimy:   **P** **A** **S** **M**    

Fotoaparát dokáže zaznamenávat videa v plném rozlišení s formátem AVCHD nebo 4K s formátem MP4 nebo MOV (P160, 161).

Zvuk je zaznamenáván ve stereu.

1 Zahajte záznam stisknutím tlačítka záznamu filmu.

- (A) Uplynulá doba záznamu
- (B) Dostupná doba záznamu

- Prostřednictvím tohoto fotoaparátu je možné provádět záznam filmu v každém režimu.
- Během záznamu filmu bude blikat indikátor stavu záznamu (červený) (C).
- Uvolněte tlačítko filmu ihned po jeho stisknutí.
- h: hodina, m: minuta, s: sekunda

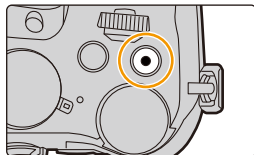

2 Záznam lze zastavit opětovným stisknutím tlačítka filmu.



Provozní zvuk vznikající při ukončení záznamu

Pokud vás obtěžuje zvuk stisknutého tlačítka pro ukončení záznamu videa, zkuste následující postup:

- Zaznamenejte video o cca 3 sekundy delší a poté oddělte poslední část videa pomocí [Rozdělit] (P250) v nabídce [Přehrávání].
- Nastavte fotoaparát do režimu kreativního videa a využijte k záznamu dálkové ovládání závěrky (volitelné příslušenství). (P315)



- Pokud například během záznamu používáte zoom nebo tlačítka či spínače, mohou být zaznamenány i provozní zvuky.
- Při použití extra optického zoomu před stisknutím tlačítka filmu dojde ke zrušení těchto nastavení a tím i k výrazné změně rozsahu snímání.
- Během záznamu filmu se sníží rychlost ovládání zoomu.
- V závislosti na druhu karty může být během záznamu filmu na okamžik zobrazena informace o přístupu na kartu. Nejedná se o poruchu.
- Pokud je poměr stran snímku a filmu odlišný, při zahájení záznamu filmu se změní zorný úhel. Když je [Místo záznm] nastavena na [👤], dojde k zobrazení úhlu pohledu během záznamu filmu.
- Při záznamu filmu bude volba [Citlivost] nastavena na [AUTO] (pro filmy). (Výjimkou je Režim kreativního filmu)
- Pro určité režimy záznamu bude záznam proveden v následujících kategoriích.

Zvolený režim Záznamu	Režim Záznamu při záznamu filmu
– [Jasný v protisvětle] (Režim průvodce scénou)	Režim portrétu
– [Jasná noční scéna]/[Umělecká noční scéna]/[Noční záběr z ruky]/[Čistý noční portrét] (Režim průvodce scénou)	Režim snímání při slabém osvětlení

Nedostupné v následujících případech:

- Záznam filmů nelze provést v následujících případech.
 - [Lesknoucí se voda]/[Třpytivé osvětlení]/[Měkký obraz květiny] (Režim průvodce scénou)
 - [Hrubý monochromatický]/[Hedvábný monochrom.]/[Měkké zaostření]/[Hvězdicový filtr]/[Sluneční svit] (Režim kreativní kontroly)
 - Při záznamu s [Dodatečné zaostření]
 - Při použití [Časosběrný snímek]
 - Při použití [Fázová animace]

Nastavení formátu, velikosti a snímkové frekvence pro záznam

1 Vyberte nabídku. (P51)

MENU →  **[Video]** → **[Formát záznamu]**

[AVCHD]	Tento formát dat je vhodný při přehrávání na televizoru s vysokým rozlišením apod.
[MP4]	Tento formát dat je vhodný při přehrávání na PC apod.
[MP4 (LPCM)]	Datový formát MP4 pro úpravu obrazu.
[MOV]	Datový formát pro úpravu obrazu.

2 Stiskem tlačítek ▲/▼ zvolte položku **[Kvalita záz.]** a poté stiskněte tlačítko **[MENU/SET]**.

- Dostupné položky se liší v závislosti na **[Formát záznamu]** a **[Systémová frekvence]** (P236).

Pokud je nastavena volba **[AVCHD]**

(○: Dostupné, —: Nedostupné)

Položka	Systémová frekvence			Velikost	Snímková frekvence záznamu	Výstup senzoru	Přenosová rychlost
	59,94 Hz (NTSC)	50,00 Hz (PAL)	24,00 Hz (CINEMA)				
[FHD/28M/60p]*	○	—	—	1920×1080	59,94p	59,94	28 Mbps
[FHD/28M/50p]*	—	○	—	1920×1080	50,00p	50,00	28 Mbps
[FHD/17M/60i]	○	—	—	1920×1080	59,94i	59,94	17 Mbps
[FHD/17M/50i]	—	○	—	1920×1080	50,00i	50,00	17 Mbps
[FHD/24M/30p]	○	—	—	1920×1080	59,94i	29,97	24 Mbps
[FHD/24M/25p]	—	○	—	1920×1080	50,00i	25,00	24 Mbps
[FHD/24M/24p]	○	—	—	1920×1080	23,98p	23,98	24 Mbps

* AVCHD Progressive



Pokud jsou vybrány položky [MP4]

(○: Dostupné, —: Nedostupné)

Položka	Systémová frekvence			Velikost	Snímková frekvence záznamu	Výstup senzoru	Přenosová rychlost
	59,94 Hz (NTSC)	50,00 Hz (PAL)	24,00 Hz (CINEMA)				
[4K/100M/30p]*	○	—	—	3840×2160	29,97p	29,97	100 Mbps
[4K/100M/25p]*	—	○	—	3840×2160	25,00p	25,00	100 Mbps
[4K/100M/24p]*	○	—	—	3840×2160	23,98p	23,98	100 Mbps
[FHD/28M/60p]	○	—	—	1920×1080	59,94p	59,94	28 Mbps
[FHD/28M/50p]	—	○	—	1920×1080	50,00p	50,00	28 Mbps
[FHD/20M/30p]	○	—	—	1920×1080	29,97p	29,97	20 Mbps
[FHD/20M/25p]	—	○	—	1920×1080	25,00p	25,00	20 Mbps
[HD/10M/30p]	○	—	—	1280×720	29,97p	29,97	10 Mbps
[HD/10M/25p]	—	○	—	1280×720	25,00p	25,00	10 Mbps

* Film v rozlišení 4K



Pokud jsou vybrány položky [MP4 (LPCM)], [MOV]

(○: Dostupné, —: Nedostupné)

Položka	Systémová frekvence			Velikost	Snímková frekvence záznamu	Výstup senzoru	Přenosová rychlost
	59,94 Hz (NTSC)	50,00 Hz (PAL)	24,00 Hz (CINEMA)				
[C4K/100M/24p] ^{*1}	—	—	○	4096×2160	24,00p	24,00	100 Mbps
[4K/100M/30p] ^{*1}	○	—	—	3840×2160	29,97p	29,97	100 Mbps
[4K/100M/25p] ^{*1}	—	○	—	3840×2160	25,00p	25,00	100 Mbps
[4K/100M/24p] ^{*1}	—	—	○	3840×2160	24,00p	24,00	100 Mbps
	○	—	—	3840×2160	23,98p	23,98	100 Mbps
[FHD/ALL-I ⁻² /200M/60p]	○	—	—	1920×1080	59,94p	59,94	200 Mbps
[FHD/100M/60p]	○	—	—	1920×1080	59,94p	59,94	100 Mbps
[FHD/50M/60p]	○	—	—	1920×1080	59,94p	59,94	50 Mbps
[FHD/ALL-I ⁻² /200M/50p]	—	○	—	1920×1080	50,00p	50,00	200 Mbps
[FHD/100M/50p]	—	○	—	1920×1080	50,00p	50,00	100 Mbps
[FHD/50M/50p]	—	○	—	1920×1080	50,00p	50,00	50 Mbps
[FHD/ALL-I ⁻² /200M/30p]	○	—	—	1920×1080	29,97p	29,97	200 Mbps
[FHD/100M/30p]	○	—	—	1920×1080	29,97p	29,97	100 Mbps
[FHD/50M/30p]	○	—	—	1920×1080	29,97p	29,97	50 Mbps
[FHD/ALL-I ⁻² /200M/25p]	—	○	—	1920×1080	25,00p	25,00	200 Mbps
[FHD/100M/25p]	—	○	—	1920×1080	25,00p	25,00	100 Mbps
[FHD/50M/25p]	—	○	—	1920×1080	25,00p	25,00	50 Mbps
[FHD/ALL-I ⁻² /200M/24p]	—	—	○	1920×1080	24,00p	24,00	200 Mbps
	○	—	—	1920×1080	23,98p	23,98	200 Mbps
[FHD/100M/24p]	—	—	○	1920×1080	24,00p	24,00	100 Mbps
	○	—	—	1920×1080	23,98p	23,98	100 Mbps
[FHD/50M/24p]	—	—	○	1920×1080	24,00p	24,00	50 Mbps
	○	—	—	1920×1080	23,98p	23,98	50 Mbps

*1 Film v rozlišení 4K

*2 ALL-Intra:

“ALL-Intra” je metoda komprese dat, která komprimuje každý snímek. Velikost souboru s videem zaznamenaným touto metodou je vyšší, ale lze tak zabránit snížení kvality obrazu, protože při úpravě není potřebné nové zakódování.



- Čím je větší „datový tok“, tím vyšší bude kvalita snímku. Pokud se na fotoaparátu aktivuje způsob záznamu „VBR“, datový tok se automaticky změní v závislosti na zaznamenávaném subjektu. Výsledkem je zkrácení doby záznamu, když je zaznamenáván rychle se pohybující subjekt.
- Pokud je pro režim kreativní kontroly vybráno [Efekt miniatury], nemůžete vybrat položky používané pro videa 4K.
- Při záznamu videí ve 4K použijte kartu s rychlostí UHS Speed Class 3. (P26)
- Zorný úhel filmů ve 4K je užší než u filmů v jiných velikostech.
- Aby se zajistila vysoká přesnost zaostření, jsou videa v rozlišení 4K snímány se sníženou rychlostí automatického zaostření. Zaostření na subjekt s automatickým zaostřením může být obtížné, nejedná se však o poruchu.

■ Kompatibilita zaznamenaných filmů

I při použití kompatibilního zařízení se filmy mohou přehrávat se sníženou kvalitou obrazu a zvuku, nebo se nemusí přehrát vůbec.

Také se nemusí správně zobrazit informace o záznamu. V takovém případě využijte k přehrávání toto zařízení.

- Pokud chcete přehrát videa zaznamenaná pomocí [FHD/28M/60p], [FHD/28M/50p], [FHD/24M/30p], [FHD/24M/25p] nebo [FHD/24M/24p] v [AVCHD] na jiném zařízení nebo je přesunout na jiné zařízení, potřebujete kompatibilní Blu-ray rekordér nebo PC, na kterém je nainstalován software "PHOTOfunSTUDIO" (P304).
- Více informací o videích zaznamenaných s nastavenou velikostí [4K] nebo [C4K] [Kvalita záz.] najdete v části "Sledování videí 4K na TV/Ukládání videí 4K na PC nebo rekordér" na straně P298.

Nastavení zaostření při záznamu filmu ([Kontinuální AF])

Aplikovatelné režimy:   **P** **A** **S** **M**    

Změny v ostření závisí na nastavení režimu ostření (P89) a nastavení [Kontinuální AF] v nabídce [Video].

Režim zaostření	[Kontinuální AF]	Popis nastavení
[AFS]/[AFF]/ [AFC]	[ON]	Fotoaparát během záznamu neustále automaticky zaostřuje na subjekty.*
	[OFF]	Fotoaparát udržuje zaostření nastavené při zahájení záznamu.
[MF]	[ON]/[OFF]	Můžete zaostřovat manuálně. (P100)

* Pokud je aktivní Režim kreativního filmu ostření je prováděno nepřetržitě i když je fotoaparát v režimu pohotovosti k záznamu.

- Při nastavení režimu zaostřování na [AFS], [AFF] nebo [AFC] platí, že při stisknutí tlačítka závěrky do poloviny během záznamu filmu fotoaparát znovu zaostří.
- Během záznamu filmu může v závislosti na provozních podmínkách dojít k zaznamenání provozního zvuku automatického zaostřování.
Doporučuje se záznam s nastavením [Kontinuální AF] v menu [Video] na [OFF], pokud vám provozní zvuk v záznamu vadí.
- Při použití zoomu během záznamu videí může chvíli trvat, než bude zaostřeno.

Záznam statických snímků během záznamu filmu

Aplikovatelné režimy:  P A S M

Statické snímky můžete zaznamenávat během záznamu videa. (Simultánní záznam)

Během záznamu filmu můžete pořídit statický snímek stisknutím tlačítka závěrky na doraz.

- Při záznamu statických snímků se zobrazuje indikátor současného záznamu
- K dispozici je i záznam s funkcí dotykové závěrky (P49).





■ Nastavení priority videa nebo statického snímku

Aplikovatelné režimy:  P A S M



Vyberte nabídku. (P51)

MENU →  [Video] → [Typ snímání]

<p> [V] ([Priorita videa])</p>	<ul style="list-style-type: none"> • Snímky budou zaznamenány ve velikosti, která byla určena v nastavení [Kvalita záz.] pro videa. • Při nastavení [Kvalita] na [RAW] nebo [RAW] se zaznamenají pouze snímky JPEG. (Při nastavení na [RAW] se statické snímky zaznamenávají v [Kvalita] v rámci [Kvalita].) • Během záznamu videa je možné pořídit maximálně 40 statických snímků. (Video s nastavením položky [Kvalita záz.] na hodnotu [4K]: až 10 snímků)
<p> [F] ([Priorita fotek])</p>	<ul style="list-style-type: none"> • Snímky budou zaznamenány v nastavené velikosti obrazu a kvalitě. • Během záznamu snímků zhasne obrazovka. V této době probíhá záznam snímku a nezaznamená se zvuk. • Během záznamu filmu je možné pořídit maximálně 10 statických snímků. (Video s nastavením položky [Kvalita záz.] na hodnotu [4K]: až 5 snímků)

- Poměr stran obrazu bude nastaven na [16:9].

Nedostupné v následujících případech:

- Tato funkce není dostupná v níže uvedených případech:
 - Pokud je rychlost snímkování v [Kvalita záz.] nastavena na [24p] (pouze když je nastaveno  ([Priorita fotek]))
 - Při nastavení [Kvalita záz.] na [C4K]
 - Pokud je režim závěrky nastaven na FOTOGRAFIE 4K (pouze, když je nastaveno  ([Priorita fotek]))
 - Při nastavení [Video momentka] na [ON]

Záznam video momentek

Aplikovatelné režimy: 

Můžete předem nastavit čas záznamu a zaznamenávat video, když je příležitost, jako když fotografujete. Tato funkce vám také umožní před zahájením záznamu nastavit zaostření a přidat efekt postupného zobrazení a mizení.

• Nastavení [Kvalita záz.] použité pro záznam je určeno nastavením [Systémová frekvence] následovně:

– S [59.94Hz(NTSC)]: [FHD/20M/30p] v [MP4]

– S [50.00Hz(PAL)]: [FHD/20M/25p] v [MP4]

• Použití aplikace na chytrém telefonu/tabletu "Panasonic Image App", můžete kombinovat videa zaznamenané fotoaparátem. Při kombinaci lze přidat hudbu a provést různé úpravy. Navíc můžete kombinované video odeslat na webovou službu. (P271)

1 Vyberte nabídku. (P51)

MENU →  **[Video]** → **[Video momentka]** → **[ON]**

• Zavřete nabídku stisknutím tlačítka závěrky do poloviny.

2 Zahajte záznam stisknutím tlačítka záznamu videa.

(A) Uplynulá doba záznamu

(B) Nastavení doby záznamu

- Uvolněte tlačítko filmu ihned po jeho stisknutí.
- Nelze přerušit záznam videa uprostřed. Záznam se zastaví automaticky, když uplyne nastavená doba záznamu.



■ Deaktivace video momentky

Vyberte položku [OFF] v kroku 1.

■ Změna nastavení video momentky

Vyberte nabídku. (P51)

MENU →  **[Video]** → **[Video momentka]** → **[SET]**

[Doba záznamu]	Nastaví dobu záznamu videa.
[Přeostření vpřed]	Umožňuje dramatizaci videa postupným zaostřováním na začátku záznamu. (P167)
[Přechod]	<p>Přidá snímku efekt postupného zobrazení a zvuk při zahájení záznamu nebo přidá postupně zmizení při konci záznamu.</p> <p>[WHITE-IN]/[WHITE-OUT]: Přidá efekt přechodu zobrazení a zmizení, který používá bílou obrazovku.</p> <p>[BLACK-IN]/[BLACK-OUT]: Přidá efekt přechodu zobrazení a zmizení, který používá černou obrazovku.</p> <p>[COLOR-IN]/[COLOR-OUT]: Přidá efekt přechodu z černobílého zobrazení do barevného nebo efekt přechodu z barevného do černobílého zobrazení. Zvuk bude zaznamenán normálně.</p> <p>[OFF]</p>

- Videá zaznamenaná s [WHITE-IN] nebo [BLACK-IN] jsou v Režimu přehrávání zobrazena jako celé bílé nebo celé černé miniatury.
- Pokud přiřadíte [Video momentka] k [Fn tlačítko] (P55), můžete zobrazit obrazovku, která vám umožní přepínat [Video momentka] mezi [ON]/[OFF] stisknutím, přiřazeného funkčního tlačítka. Pokud při zobrazení této obrazovky stisknete [DISP], Můžete změnit nastavení video momentky.
- Když se připojíte k Wi-Fi s [Vzdálené snímání a zobrazení], [Video momentka] bude nastaveno na [OFF].
- Tato funkce není dostupná v níže uvedených případech:

Nedostupné v následujících případech:

- [Efekt miniatury] (Režim kreativní kontroly)
- Při nastavení režimu závěrky na fotografii 4K
- Při nastavení režimu závěrky na [Dodatečné zaostření]
- Při nastavení [Pomalý/Rychlý]
- Při nastavení [Dolly Zoom]
- Při nastavení [Živé ořiznutí 4K]
- Při nastavení [Variab. rychl. snímků]
- Při nastavení [Systémová frekvence] na [24.00 Hz (CINEMA)]

Nastavení [Přeostrění vpřed]

Nastavte rámečky, které určují polohy, kde začíná (první poloha) a kde končí (druhá poloha) [Přeostrění vpřed].

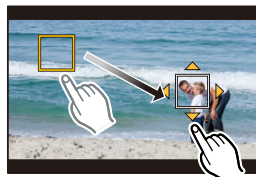

Funkce tlačítek

- 1 Stiskněte ◀.
- 2 Stisknutím ▲/▼/◀/▶ přesuňte rámeček pole AF a stiskněte [MENU/SET]. (První poloha)
 - Pokud stisknete [DISP.] před [MENU/SET], vrátí se rámeček do středu.
- 3 Opakujte krok 2. (Druhá poloha)
 - Pokud se stisknete [MENU/SET], zruší se nastavení rámečků.

Dotykové ovládání

Dotkněte prvního subjektu (první poloha) a přetáhněte prst do požadované polohy (druhá poloha). Poté prst uvolněte.

- Pokud se dotknete [AF ON], zruší se nastavení rámečků.



- Většího efektu lze dosáhnout zvětšením rozdílu zaostření mezi počáteční a koncovou polohou, například přesunutím zaostření z pozadí na popředí nebo naopak.
- Po nastavení zaostření, zkuste zachovat vzdálenost fotoaparátu stálou.

- Pokud se fotoaparátu nezdaří nastavit rámečky, vrátí se do první polohy.
- Při nastavení [Přeostrění vpřed] na [ON]:
 - Režim automatického zaostření se přepne na [AF-LOCK], což je nastavení speciálně určeno pro [Přeostrění vpřed].
 - Pokud sejmete snímek, funkce automatického zaostření [AF-LOCK] zafunguje v poloze prvního rámečku.
- I když je hodnota [Režim měření] (P198) nastavena na [M], cíl bodového měření se nepřesune se zaostřením. Cíl je zafixován ve výchozím místě (první poloha) Přeostrění vpřed.



Nedostupné v následujících případech:

- Tato funkce není dostupná v níže uvedených případech:
 - Při manuálním zaostření
 - Při použití digitálního zoomu

Záznam videí pomocí různých efektů a pokročilých nastavení (Režim kreativního filmu)

Režim záznamu: 

[Pomalý/Rychlý] (P169)	Během záznamu filmu lze přepínat mezi zpomaleným a zrychleným pohybem.
[Dolly Zoom] (P170)	Umožňuje záznam snímků, kde se mění pouze zorný úhel v pozadí, zatímco velikost objektu (osoby) zůstává stejná. Snímky jsou přehrávány s efektem zrychleného pohybu $\times 2$.
[Živé oříznutí 4K] (P171)	Oříznutím filmu z rozlišení 4K na plné rozlišení lze zaznamenat film, který obsahuje posun a zoom dovnitř/ven zatímco fotoaparát je ve stále poloze.
[Režim expozice] (P173)	Je možné manuálně měnit hodnotu clony a rychlosti závěrky a provádět záznam filmů.
[Variab. rychl. snímků] (P173)	Změnou rychlosti snímkování lze zaznamenávat filmy se zpomaleným nebo zrychleným pohybem.

■ Poznámka k záznamu s funkcí [Pomalý/Rychlý], [Dolly Zoom] nebo [Variab. rychl. snímků]

- Můžete použít níže uvedené nastavení [Formát záznamu] a [Kvalita záz.].

[Formát záznamu]	[Systémová frekvence]	[Kvalita záz.]
[AVCHD]	[59.94 Hz (NTSC)]	[FHD/24M/30p]/[FHD/24M/24p]
	[50.00 Hz (PAL)]	[FHD/24M/25p]
	[24.00 Hz (CINEMA)]	—
[MP4]	—	—
[MP4 (LPCM)]/[MOV]	[59.94 Hz (NTSC)]	[FHD/100M/30p]/[FHD/100M/24p]
	[50.00 Hz (PAL)]	[FHD/100M/25p]
	[24.00 Hz (CINEMA)]	[FHD/100M/24p]

Změna snímkové frekvence při snímání videa ([Pomalý/Rychlý])

- 1 **Nastavte otočný ovladač režimu na [M].**
- 2 **Vyberte položku, která podporuje nastavení [Variab. rychl. snímků]. (P168)**

MENU →  **[Video]** → **[Formát záznamu]**

- Formát [MP4] nepodporuje nastavení [Variab. rychl. snímků].

MENU →  **[Video]** → **[Kvalita záznamu]**

- Položky dostupné pro záznam s nastavením [Variab. rychl. snímků] jsou na displeji označeny jako [K dispozici je VRS].

- 3 **Vyberte nabídku. (P51)**

MENU →  **[Video]** → **[Pomalý/Rychlý]** → **[ON]**

- 4 **Spusťte záznam stiskem tlačítka filmu (nebo tlačítka závěrky).**
- 5 **Chcete-li zaznamenat scénu ve zrychleném pohybu, stiskněte a přidržte tlačítko [Fn1]. Chcete-li zaznamenat scénu ve zpomaleném pohybu, stiskněte a přidržte tlačítko [Fn2].**

- Během nahrávání ve zrychleném nebo zpomaleném pohybu není zaznamenáván zvuk.

Nedostupné v následujících případech:

- Při nastavení [Živé ořiznutí 4K]
- Při nastavení [Variab. rychl. snímků]

Záznam videí, ve kterých se neustále mění pouze jejich zorný úhel v pozadí ([Dolly Zoom])

- 1 **Nastavte otočný ovladač režimu na [M].**
- 2 **Vyberte položku, která podporuje nastavení [Variab. rychl. snímků]. (P168)**

MENU → [Video] → [Formát záznamu]

- Formát [MP4] nepodporuje nastavení [Variab. rychl. snímků].

MENU → [Video] → [Kvalita záz.]

- Položky dostupné pro záznam s nastavením [Variab. rychl. snímků] jsou na displeji označeny jako [K dispozici je VRS].

- 3 **Vyberte nabídku. (P51)**

MENU → [Video] → [Dolly Zoom] → [ON]

- 4 **Zarovnejte pozici subjektu se středovým rámečkem.**

- Bude nastaven režim detekce tváře/oka.
- Upravte zobrazení tak, aby rámeček detekce tváře a středový rámeček měly stejnou velikost. Když mají stejnou velikost, změní se barva středového rámečku z červené na zelenou.

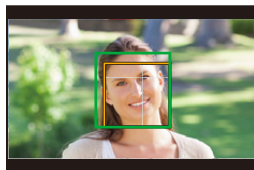

- 5 **Spusťte záznam stiskem tlačítka filmu (nebo tlačítka závěrky).**

- 6 **Stiskněte tlačítko [Fn1] nebo [Fn2].**

- 7 **Upravte polohu fotoaparátu tak, aby se velikost objektu neměnila.**

- Upravte ji posunutím polohy záznamu dopředu nebo dozadu.
- Zoomujte dovnitř a ven přičemž měňte polohu fotoaparátu. Tím docílíte efektu, kdy se mění velikost pozadí vzhledem k objektu (dolly zoom).
- Pokud jste během záznamu filmu stiskli tlačítko [Fn1], pohybujte fotoaparátem dále od objektu; pokud jste stiskli tlačítko [Fn2], pohybujte fotoaparátem blíže k objektu.
- Upravte polohu fotoaparátu tak, aby se objektu vešel do středového rámečku.

- Audio není zaznamenáno.

Nedostupné v následujících případech:

- Při nastavení [Pomalý/Rychlý]
- Při nastavení [Živé ořізnutí 4K]
- Při nastavení [Variab. rychl. snímků]

Záznam filmů s posunem a zoomem při zachování stálé polohy fotoaparátu ([Živé oříznutí 4K])

- Během záznamu držte fotoaparát pevně na místě.
- Záznam bude proveden s velikostí snímku [FHD].

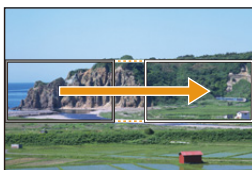

Posun

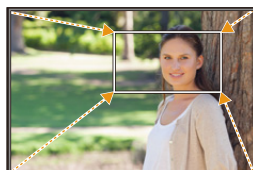

Zoom dovnitř

1 Nastavte otočný ovladač režimu na [M].

2 Vyberte nabídku. (P51)

MENU → **[Video]** → **[Živé oříznutí 4K]** → **[40SEC]/[20SEC]**

- Zorný úhel se zúží.

3 Nastavte počáteční snímek oříznutí.

(A) Počáteční snímek oříznutí

- Při prvním nastavení je zobrazen počáteční snímek oříznutí o velikosti 1920×1080. (Po nastavení počátečního a koncového snímku oříznutí jsou zobrazeny bezprostředně předtím nastavené počáteční a koncové snímky.)

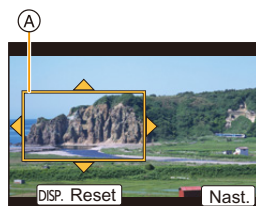

- Fotoaparát si zapamatuje pozici a velikost rámečku i při vypnutí.

Funkce tlačítek	Dotykové ovládání	Popis akce
▲/▼/◀/▶	Dotyk	Posun rámečku
	Roztažení/ sevření	Zvětšení/zmenšení rámečku (Přípustný rozsah nastavení je od 1920×1080 do 3840×2160.)
[DISP.]	[Reset]	Vrácení pozice rámečku do středu a jeho velikosti na výchozí nastavení.
[MENU/SET]	[Nast.]	Určení pozice a velikosti rámečku



4 Opakujte krok 3 a poté nastavte koncový snímek oříznutí.

Ⓑ Koncový snímek oříznutí

- Nastavení režimu automatického zaostření se přepne na [☺].
(Okno, které má být zaostřeno, není označeno.)

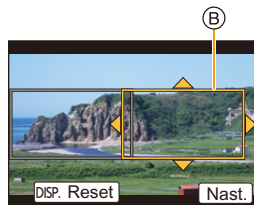

5 Spusťte záznam stiskem tlačítka filmu (nebo tlačítka závěrky).

Ⓒ Uplynulá doba záznamu

Ⓓ Nastavení provozní doby

- Po stisknutí tlačítka filmu (nebo tlačítka závěrky) ihned uvolněte.
- Po uplynutí nastaveného času se záznam automaticky ukončí.

Chcete-li záznam ukončit v jeho průběhu, opět stiskněte tlačítko filmu (nebo tlačítko závěrky).



■ Změna pozice a velikosti rámečku oříznutí

Když je zobrazena obrazovka záznamu, stiskněte tlačítko [Fn6] a proveďte kroky 3 a 4.

■ Zrušení záznamu [Živé oříznutí 4K]

Nastavte položku [OFF] v kroku 2.

- Na počátečním snímku oříznutí je změřen jas a provedeno zaostření. Během záznamu videa k těmto činnostem dochází v rámečku oříznutí. Pokud chcete uzamknout polohu zaostření, nastavte hodnotu [Kontinuální AF] na [OFF], nebo nastavte Režim zaostření na [MF].
- Hodnota [Režim měření] bude [(☺)] (Vícenásobná).

Nedostupné v následujících případech:

- Následující nastavení [Formát záznamu] a [Kvalita záz.] nelze použít:
 - A [Formát záznamu] nastavení [AVCHD]
 - [Kvalita záz.] nastavení velikosti [4K], [C4K] nebo [HD]
 - [Kvalita záz.] nastavení se snímkovou frekvencí [60p] nebo [50p]

Záznam filmu s ručně nastavenou hodnotou clony/rychlosti závěrky/citlivosti ISO ([Režim expozice])

- 1 Nastavte otočný ovladač režimu na [M].
- 2 Vyberte nabídku. (P51)

MENU →  [Video] → [Režim expozice] → [P]/[A]/[S]/[M]

- Ovládání změny hodnoty clony, rychlosti závěrky a citlivosti ISO je stejné, jako nastavení otočného ovladače režimu na **P**, **A**, **S** nebo **M**.



Obrazovku výběru lze také zobrazit dotykem ikony Režim záznamu na obrazovce záznamu.



- 3 Spustíte záznam stiskem tlačítka filmu (nebo tlačítka závěrky).
- 4 Zastavte záznam stiskem tlačítka videa (nebo tlačítka závěrky).

- Když je [Režim expozice] nastaveno na [M], nastavení [AUTO] citlivosti ISO se změní na [125].

Záznam ve zrychleném nebo zpomaleném pohybu ([Variab. rychl. snímků])

Filmy ve zpomaleném pohybu

Nastavte snímkovou frekvenci větší než je snímková frekvence v nastavení [Kvalita záz.].
Příklad: Pokud nastavíte položku [FHD/100M/24p] na hodnotu [48fps] a zaznamenáváte film, dosáhnete efektu zpomaleného pohybu 1/2.

Zrychlené filmy

Nastavte snímkovou frekvenci menší než je snímková frekvence v nastavení [Kvalita záz.].

Příklad: Pokud nastavíte položku [FHD/100M/24p] na hodnotu [12fps] a zaznamenáváte film, dosáhnete efektu zpomaleného pohybu 2×.



- 1 Nastavte otočný ovladač režimu na [M].**
- 2 Vyberte položku, která podporuje nastavení [Variab. rychl. snímků]. (P168)**

MENU → [Video] → [Formát záznamu]

- Formát [MP4] nepodporuje nastavení [Variab. rychl. snímků].

MENU → [Video] → [Kvalita záz.n.]

- Položky dostupné pro záznam s nastavením [Variab. rychl. snímků] jsou na displeji označeny jako [K dispozici je VRS].

- 3 Vyberte nabídku. (P51)**

MENU → [Video] → [Variab. rychl. snímků] → [ON]

- 4 Stiskem tlačítek ◀▶ vyberte snímkovou frekvenci, v níž chcete pořídit záznam.**

- Lze vybrat hodnoty v rozmezí [2 sn. za s.] až [120 sn. za s.].

- 5 Stiskněte [MENU/SET].**

- Po nastavení menu ukončete jeho zobrazování.



- Automatické zaostření nefunguje.
- Audio není zaznamenáno.
- Pokud nastavíte rychlost snímků na hodnotu vyšší než 60snímků/s, kvalita snímků se může zhoršit.
- Pokud přidělíte hodnotu [Variab. rychl. snímků] funkci [Fn tlačítko] (P55) v nabídce [Vlastní] a stisknete příslušné funkční tlačítko, zobrazí se obrazovka s nastavením rychlosti snímků. (Pouze pokud je hodnota [Variab. rychl. snímků] nastavena na [ON])
- Abyste mohli přehrát videa zaznamenaná s [Variab. rychl. snímků] na externím zařízení nebo na něj videa exportovat, budete potřebovat kompatibilní rekordér Blu-ray nebo PC s instalovaným softwarem "PHOTOfunSTUDIO".
- Pokud je nastavena hodnota [Variab. rychl. snímků], nebudou aktivní položky vztahující se ke zvuku v nabídce [Video].
- Doporučujeme použít stativ.
- Pokud přehráváte video zaznamenané s [Variab. rychl. snímků], bude se doba záznamu pro videa v pravém horním rohu obrazovky lišit od toho, který se zobrazí během přehrávání běžného videa.
[▶ XXmXXs]: Aktuální doba přehrávání
[👤 XXmXXs]: Aktuální uplynulá doba, během které jste zaznamenali video.

 **Nedostupné v následujících případech:**







- [Variab. rychl. snímků] nelze použít v následujících případech.
 - Při nastavení [Živé oříznutí 4K]

Potlačení provozních zvuků při záznamu filmu

Během záznamu filmu může dojít k zaznamenání provozního zvuku zoomu nebo zvuku činnosti tlačítka.



Použití dotykových ikon umožňuje tiché ovládání při záznamu filmu.

- 1 Spuštění záznamu
- 2 Dotkněte se položky [].
- 3 Dotkněte se ikony.

	Zoom		Kompensace expozice
	Hodnota clony		Citlivost ISO/Zesílení (dB) (P179)
	Rychlost závěrky		Nastavení úrovně mikrofonu

4 Nastavte položku přetažením posuvného pruhu.

- Rychlost změny nastavení závisí na poloze, které se dotknete.

	Pomalá změna nastavení
	Rychlá změna nastavení

5 Zastavte záznam.

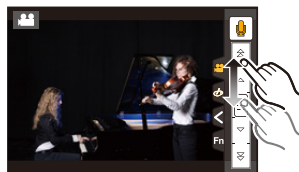

Úprava úrovně černého podsvícení ([Vztažná úroveň])

Můžete upravit černou, která slouží jako reference pro snímky v 31 krocích. Černé, která funguje jako reference pro signály podsvícení, se říká hlavní úroveň. Pokud upravíte rozpětí definované jako černá, můžete upravit nejen vzhled černé ale také podsvícení celého snímku.



– Strana

Tato strana vytváří vysoce kontrastní snímek s ráznou atmosférou.



±0 (Standardní)



+ Strana

Tato strana vytváří lehce zamlženou atmosféru.

1 Vyberte nabídku. (P51)

MENU → **[Video]** → **[Vztažná úroveň]**

2 Upravte nastavení otáčením zadního a předního otočného ovladače.

- Pokud nastavení neupravujete, vyberte [0].

3 Stiskněte [MENU/SET].

- Po nastavení menu ukončete jeho zobrazování.

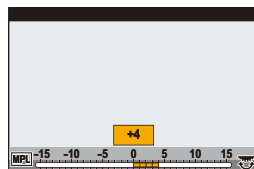

Snižte blikání a horizontální proužky na snímcích ([Sken synchronizace])

Pokud přesně nastavíte rychlost závěrky, můžete snížit blikání a horizontální proužky, které se na snímku objevují, pokud zaznamenáváte obrazovku TV nebo PC.

• Tato funkce je k dispozici, pokud je hodnota [Režim expozice] nastavena buď na [S] nebo [M] v Režimu kreativního filmu.

1 Vyberte nabídku. (P51)

MENU →  [Video] → [Sken synchronizace]

2 Zvolte položku [ON] pomocí tlačítek ▲/▼ a poté stiskněte tlačítko [MENU/SET].

3 Zvolte Rychlost závěrky ◀/▶ a poté stiskněte [MENU/SET].

Ⓐ Rychlost závěrky

- Upravte rychlost závěrky, zatímco se díváte na obrazovku, aby jste minimalizovali blikání a horizontální pruhy.
- Pokud stisknete a podržíte ◀/▶, rychlost závěrky se nastaví rychleji.
- Můžete též upravit nastavení rychlosti závěrky na obrazovce záznamu po menších krocích než u běžného způsobu úprav.

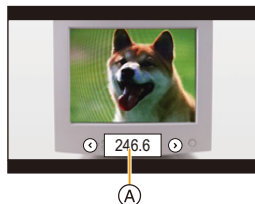

- Pokud nastavíte hodnotu [Sken synchronizace] na [ON], zúží se dostupné rozpětí rychlosti závěrky.



Rozpětí rychlosti závěrky se liší v závislosti na nastavení [Kvalita záz.], [Variab. rychl. snímků] a ostatních.

Přepínání jednotek hodnoty ([Ovl. závěrky/zesílení])

Hodnoty rychlosti závěrky a zesílení (citlivost) můžete přepínat.

Vyberte nabídku. (P51)

MENU →  **[Video]** → **[Ovl. závěrky/zesílení]**

[SEC/ISO]	Zobrazí se rychlost závěrky v sekundách a zesílení v ISO.	
[ANGLE/ISO]	Zobrazí se rychlost závěrky ve stupních a zesílení v ISO. • Bude možné zvolit níže uvedenou rychlost závěrky: (Pokud je hodnota[Sken synchronizace] nastavena na [OFF]): 11 d - 360 d	
[SEC/dB]	Zobrazí se rychlost závěrky v sekundách a zesílení v dB. • Bude možné zvolit níže uvedené zesílení (citlivost): AUTO nebo -10 dB - 24 dB	

• Po nastavení menu ukončete jeho zobrazování.

Záznam při současném sledování snímků

Aplikovatelné režimy: 

Můžete zaznamenávat statické snímky nebo filmy a při tom přes HDMI zobrazovat obraz z fotoaparátu na externím zařízení, jako je monitor.

- Obraz z fotoaparátu použije nastavení vybrané v menu záznamu filmu pro [Kvalita záz.]
- Informace o připojení naleznete na [P300](#).

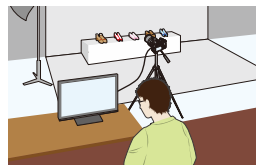





■ Nastavení možností výstupu HDMI

MENU →  [Video] → [Výstup nahr. HDMI]

[Bitový režim]	<p>Nastaví kvalitu snímku pro výstup HDMI.</p> <p>[4:2:2 8bit]⁺¹: Umožňuje zobrazit snímek jako film přes připojení HDMI. Tato možnost je ideální pro monitorování snímku na externím monitoru po dobu záznamu.</p> <p>[4:2:2 10bit]⁺²: Umožňuje vám výstup ve formě snímku ve vysoké kvalitě pomocí připojení HDMI. Tato možnost je ideální pro ukládání snímku na externí zařízení.</p>
[Zobrazení informací]	<p>Zobrazí nebo skryje zobrazené informace.</p> <p>[ON]: Výstupem je zobrazení na fotoaparátu takové, jaké je.</p> <p>[OFF]: Výstupem je pouze snímek.</p> <ul style="list-style-type: none"> • Pokud je výstupem snímek prostřednictvím kabelu HDMI, pokud je hodnota [Bitový režim] nastavena na [4:2:2 10bit], je toto nastavení zafixováno na [OFF].
[4K konverze dolů]	<p>Přepíná kvalitu snímku podle připojeného zařízení.</p> <p>[AUTO]: Pokud je v [Kvalita záz.] velikost filmu nastavena na [4K] nebo [C4K] a připojené zařízení neodpovídá, kvalita výstupu HDMI se automaticky přepne na [1080p].</p> <p>[1080p]: Pokud je v [Kvalita záz.] velikost filmu nastavena na [4K] nebo [C4K], kvalita výstupu HDMI se automaticky přepne na [1080p].</p> <p>[OFF]: Výstup obrazu připojením HDMI v kvalitě snímku nastavené v [Kvalita záz.].</p> <ul style="list-style-type: none"> • Při použití možnosti [OFF], v závislosti na připojeném zařízení nemusí být obraz zobrazen. • Nastavení zaostření pomocí automatického zaostření může trvat déle a fotoaparát může pomaleji reagovat na kontinuální úpravu zaostření.







[Ovlád. záz. HDMI]

Nastavte, zda chcete informace o ovládání výstupu pro spuštění/zastavení záznamu na externích zařízeních připojených k zásuvce HDMI.

[ON]/[OFF]

- [Ovlád. záz. HDMI] lze nastavit pouze tehdy, když je [Výst. čas. kódu HDMI] nastaveno na [ON] v Režimu kreativního filmu.
- Informace o ovládání je výstup, když stisknete tlačítko videa nebo závěrky, i když nelze video zaznamenat (například když do jednotky není vložena karta).
- Informace o ovládání jsou možné pouze tehdy, když během záznamu je výstupem časový kód pro video z výstupu HDMI.
- Ovládat lze pouze kompatibilní externí zařízení.

*1 Toto se na obrazovce fotoaparátu nezobrazí, pokud během výstupu HDMI používáte funkci Wi-Fi.

*2 Během výstupu HDMI nelze zaznamenávat videa a funkce Wi-Fi není aktivní.

• Pokud během záznamu používáte výstup HDMI, může se snímek zobrazit s prodlevou.

- Pokud je fotoaparát připojen k externímu monitoru nebo TV, která podporuje video 4K a vy použijete jedno z následujících nastavení, úhel zobrazení se stane ještě užší než normálně:
 - Nastavení velikosti [4K] nebo [C4K] v [Kvalita záz.]
 - Živé oříznutí 4K]
- Pokud je výstupem přehrávaný snímek, bude výstupem s nastavením [Režim HDMI (přehrávat)] v [Připojení TV] v nabídce [Nastavení]. (P233)
- Při použití režimu automatického zaostřování [+] nebo pomůcky MF nelze obrazovku zvětšit v režimu okna ([PIP]).
- [Poměr stran] v menu [Záz.] je nastaveno na [16:9].
- Položka [Výstup zvuku] v nabídce [Video] je nastavena na hodnotu [REC SOUND].
- Elektronické zvuky a simulace zvuku závěrky jsou vypnuty.
- Pokud kontrolujete snímek a zvuk z TV připojené k fotoaparátu, může mikrofon fotoaparátu zachytit zvuk z reproduktorů televize a vytvořit abnormální zvuk (akustická zpětná vazba). Pokud k tomu dojde, oddalte fotoaparát od TV nebo snižte hlasitost TV.
- Obrazovka výběru scény v režimu průvodce scénou není zobrazena na výstupu HDMI.
- Tato funkce není dostupná v níže uvedených případech:
 - Během panoramatického záznamu snímku
 - Při snímání fotografií 4K
 - Při záznamu za použití [Dodatečné zaostření]

Přehrávání snímků

1 Stiskněte [▶].

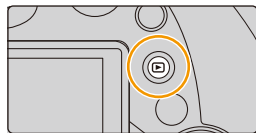

2 Stiskněte ◀/▶.

◀: Přehrání předcházejícího snímku

▶: Přehrání následujícího snímku

- Když stisknete a podržíte stisknuté ◀/▶, budete moci přehrávat snímky po sobě.
- Snímky lze též přetáčet dopředu nebo dozadu otočením předního ovladače nebo horizontálním potáhnutím obrazovky. (P48)
- Po posunutí snímku dopředu/dozadu můžete nepřetržitě posouvat snímky dopředu nebo dozadu podržením prstu na levé nebo pravé straně displeje.



Odeslání snímku do webové služby

Pokud při jednotlivém zobrazení snímků stisknete tlačítko ▼, můžete snímek snadno odeslat do webové služby. (P284)

■ Ukončení přehrávání

Znovu stiskněte [▶] nebo stiskněte tlačítko závěrky do poloviny.

- Obrazovka přehrávání se zobrazí, pokud při zapnutí fotoaparátu stisknuto [▶].
- Pokud je fotoaparát přepnut z obrazovky záznamu na obrazovku přehrávání, tubus objektivu se zasune přibližně po 15 sekundách. (P228)

Nedostupné v následujících případech:

- Tento fotoaparát je ve shodě se standardem DCF ("Design rule for Camera File system") určeným asociací JEITA ("Japan Electronics and Information Technology Industries Association") a s formátem Exif ("Exchangeable Image File Format"). Tento fotoaparát zobrazuje pouze snímky, které odpovídají standardu DCF.
- Fotoaparát nemusí správně zobrazovat snímky pořízené jiným zařízením a pro tyto snímky nemusí být k dispozici funkce fotoaparátu.

Přehrávání filmů

Toto zařízení bylo navrženo pro přehrávání filmů s použitím formátů AVCHD, MP4 a MOV.
• Video jsou zobrazována s ikonou videa ([]).

Přehrávání spustíte stiskem tlačítka ▲.

(A) Doba záznamu filmu

• Po zahájení přehrávání bude na displeji zobrazována uplynutá doba.

Například 8 minut a 30 sekund bude zobrazeno jako [8m30s].







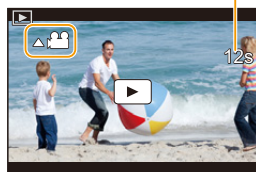



• U filmů zaznamenaných ve formátu [AVCHD] některé informace (informace o záznamu apod.) nebudou zobrazeny.

• Stisknutím [] uprostřed obrazovky můžete přehrávat videa.

• Video zaznamenaná pomocí funkce [Video momentka] jsou přehrána automaticky.



■ Funkce při přehrávání filmu

Funkce tlačítek	Dotykové ovládání	Popis akce	Funkce tlačítek	Dotykové ovládání	Popis akce
▲		Přehrávání/ Přerušení	▼		Zastavení
◀		Rychlé převíjení dozadu* ¹	▶		Rychlé převíjení dopředu* ¹
		Posouvání dozadu snímek po snímku (během pauzy)* ²			Posouvání dopředu snímek po snímku (během pauzy)
		Snížení úrovně hlasitosti			Zvýšení úrovně hlasitosti

* 1 Při opětovném stisknutí ▶/◀ dojde k dalšímu zrychlení posuvu dopředu/dozadu.

* 2 Když je film zaznamenaný s nastavením [AVCHD] zobrazován po jednotlivých snímcích, jsou snímky zobrazovány v intervalu přibližně 0,5 sekundy.

■ Činnosti během automatického přehrávání Video momentky

▲	Přehrávání od začátku
◀	Návrat na předchozí snímek
▶	Dopředu na další snímek

• Pokud se dotknete obrazovky, zastaví se automatické přehrávání.



- Na počítači se softwarem "PHOTOfunSTUDIO" (P304) můžete přehrávat videa.



Nedostupné v následujících případech:

- Nelze přehrávat videa zaznamenaná s jiným nastavením [Systémová frekvence]. (P236)

Vytváření statických snímků z filmu

Scénu z videa můžete uložit jako obrázek.



1 Stiskněte ▲ za účelem přerušování přehrávání filmu.

- Stisknutím ◀/▶ během pauzy videa můžete provést jemné doladění místa rozdělení.

2 Stiskněte [MENU/SET].

- Stejný postup lze provést dotekem ikony [].



- Statické snímky lze uložit s [Poměr stran] nastaveným na [16:9] a [Kvalita] nastaveným na []. Počet pixelů se bude lišit podle filmu, který přehráváte.
 - Pokud je v [Kvalita zázni.]: 4096×2160 (9 M) rozlišení snímku nastaveno na [C4K]
 - Pokud je v [Kvalita zázni.]: [M] (8 M) rozlišení snímku nastaveno na [4K]
 - Pokud je v [Kvalita zázni.]: [S] (2 M) rozlišení filmu nastaveno na [FHD], [HD]
- Statické snímky vytvořené z filmu by mohly být hrubozrnější než statické snímky běžné kvality.
- [] se zobrazuje v průběhu přehrávání statických snímků vytvořených z filmu.
- Pokud chcete vytvářet statické snímky z filmu, když je fotoaparát připojen k televizoru mikro kabelem HDMI, nastavte v menu [Nastavení] v [Připojení TV] položku [VIERA link] na [OFF].

Přepínání způsobu zobrazování

Použití zoomového přehrávání

Přesuňte páčku zoomu ke straně [T].

1× → 2× → 4× → 8× → 16×

- Po zvětšení zobrazení, pokud otočíte ovladačem zoomu na stranu [W], zvětšení se zmenší.
- Pomocí roztažení/sevření můžete také zvětšit/zmenšit snímek v té části (P48), kterou chcete zvětšit/zmenšit.
- Roztaženou část můžete posouvat stisknutím ▲/▼/◀/▶ nebo potáhnutím obrazovky. (P48)
- Snímek můžete též zvětšit (2×), pokud se dvakrát dotknete části, kterou chcete zvětšit. Pokud se dvakrát dotknete zvětšeného snímku, zvětšení se resetuje na 1×.
- Snímek můžete přetočit dopředu nebo dozadu, zatímco zůstane zachováno stejné zoomové zvětšení a poloha zoomu pro Zoomové přehrávání., otočením zadním otočným ovladačem během Zoomového přehrávání.



Zobrazování multisnímků (Multi přehrávání)

Přesuňte páčku zoomu ke straně [W].

1 okno → 12 oken → 30 oken → Zobrazení kalendáře

- Pro návrat na předchozí režim zobrazení otočte ovladačem zoomu směrem ke straně [T].
- Je možné přepínat okna přehrávání dotekem následujících ikon.
 - [■]: 1 okno
 - [□□□]: 12 oken
 - [□□□□]: 30 oken
 - [CAL]: Zobrazení kalendáře
- Zobrazené okno může být postupně přepnuta potáhnutím obrazu nahoru nebo dolů.
- Snímky zobrazené s použitím [!] nelze přehrávat.

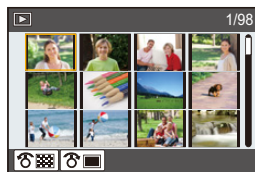

■ Návrat na běžné přehrávání

Zvolte snímek stisknutím ▲/▼/◀/▶ a poté stiskněte [MENU/SET].

Zobrazení snímků podle data záznamu (Zobrazení podle kalendáře)

- 1 Pokud chcete zobrazit kalendář, otočte ovladačem zoomu na stranu [W].
- 2 Stisknutím ▲/▼/◀/▶ vyberte datum záznamu a stiskněte [MENU/SET].
 - Zobrazí se pouze snímky, zaznamenané ve zvoleném dni.
 - Pokud se chcete vrátit na zobrazení kalendáře, otočte ovladačem zoomu na stranu [W].
- 3 Zvolte snímek stisknutím ▲/▼/◀/▶ a poté stiskněte [MENU/SET].



- Datum záznamu snímku zvoleného na straně přehrávání se stane datem, kdy bude prvně zobrazena strana kalendáře.
- Můžete zobrazit kalendář od ledna 2000 do prosince 2099.
- Když ve fotoaparátu není nastaveno datum, datum záznamu bude nastaveno na 1. ledna 2016.
- Když snímáte snímky po nastavení cíle cesty v [Světový čas], snímky budou při přehrávání kalendáře zobrazeny podle dat v cíli cesty.

Zobrazování skupiny snímků

Skupina snímků se skládá z několika snímků. Můžete snímky ze skupiny zobrazit souvisle nebo jeden po druhém.

• Můžete současně upravovat nebo odstranit všechny snímky ve skupině.

(Například, když odstraníte skupinu snímků, odstraní se všechny snímky ve skupině.)



Uložení skupiny snímků najednou pomocí [Hrom. uložit. FOTOGRAF. 4K] (P244)



Skupina snímků se skládá ze snímků nasnímaných pomocí vějíře zaostřování. (P142)



Skupina snímků skládající se ze snímků zaznamenanými v rámci jednoho snímání v průběhu času. (P134)



Skupina snímků skládající se ze snímků zaznamenaných při zastavení animace pohybu. (P136)

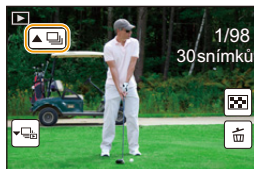

• Při záznamu bez nastavení hodin nebudou snímky seskupeny.

Nepřetržité přehrávání snímků ze skupiny

Stiskněte ▲.

- Stejnou operaci lze provést dotykem na ikonu skupiny snímku ([▲📺]), [▲📺], [▲📺]).
- Pokud přehráváte skupinu snímků po jednom, zobrazí se možnosti.

Po výběru [Série sn.] (nebo [Sekvenční přehrávání]) vyberte jeden z následujících způsobů přehrávání:

[Od prvního snímku]:

Snímky se zobrazují souvisle od prvního snímku ve skupině.

[Od aktuálního snímku]:

Snímky se zobrazují souvisle od zobrazeného snímku.

■ Operace během přehrávání snímků ze skupiny

▲	▶/	Nepřetržité přehrávání/pauza	▼	■	Zastavení
◀	◀◀	Rychlé převíjení dozadu	▶	▶▶	Rychlé převíjení dopředu
	◀◀	Přetočit (během pauzy)		▶▶	Vpřed (během pauzy)

Přehrávání skupiny snímků po jednom

1 Stiskněte ▼.

- Stejný postup lze provést dotekem ikony [▼📺], [▼📺], [▼📺], nebo [▼📺].

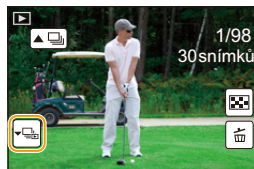

2 Snímky lze listovat stisknutím ◀/▶.

- Opakovaným stisknutím ▼ a dotykem na [▼📺] se vrátíte na normální obrazovku přehrávání.
- Při přehrávání lze s každým snímkem ve skupině zacházet stejně jako s normálním snímkem. (Lze použít zobrazení multisnímků, zoomové přehrávání a vymazání snímků)

Vymazávání snímků

Po vymazání snímku již jejich obnovení nebude možné.

Vymazání samotného snímku

- 1** V režimu přehrávání zvolte snímek, který chcete vymazat, a stiskněte [].

• Stejný postup lze provést dotekem ikony [].

- 2** Stisknutím **▲** vyberte [Vymazat jeden] a poté stiskněte [MENU/SET].

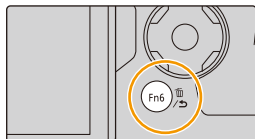

Vymazání vícenásobných snímků nebo všech snímků

- 1** V režimu přehrávání stiskněte [].

- 2** Stiskem tlačítek **▲/▼** zvolte metodu vymazání snímku a poté stiskněte tlačítko [MENU/SET].

[Vícenás.vymazání]	Najednou lze zvolit až do 100 snímků. • Skupiny snímků jsou zpracovány jako jednotlivý snímek. Všechny snímky ve skupině budou vymazány.
[Vymazat vše]	Volbou [Vymazat vše kromě Oblíbené] lze vymazat všechny snímky kromě těch, které jsou nastavené jako oblíbené.

- 3** (Pokud je nastavena volba [Vícenás.vymazání])

Stisknutím **▲/▼/◀/▶** vyberte snímek a poté nastavte stisknutím [MENU/SET]. (Zopakujte tento krok.)

• Na zvolených snímcích se objeví [].
Při opětovném stisknutí [MENU/SET] se zruší nastavení.

- 4** (Pokud je nastavena volba [Vícenás.vymazání])

Stisknutím **◀** vyberte [OK] a proveďte stisknutím [MENU/SET].

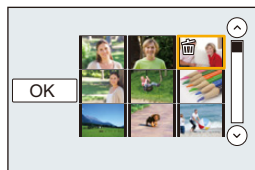

• V závislosti na počtu snímků, které mají být vymazány, může vymazání vyžadovat určitý čas.

Seznam menu

[Zázn.] P190

[Video] P212

[Vlastní] P220

[Nastavení] P229

[Přehrávání] P237

• Položky [Styl snímků], [Nastavení filtru], [AFS/AFF], [Režim měření], [Světla a stíny], [i.dynamický], [i.rozlišení], [Kompenzace difrakce], [i.Zoom], [Digitální zoom] a [Stabilizátor] jsou společné pro nabídky [Zázn.] a [Video]. Změna v jedné nabídce se projeví i ve druhé.

 Nabídka [Zázn.]











- [Styl snímků] (P191)
- [Nastavení filtru] (P193)
- [Poměr stran] (P196)
- [Rozlišení] (P196)
- [Kvalita] (P197)
- [AFS/AFF] (P89)
- [Režim měření] (P198)
- [Rychl.snímání] (P114)
- [FOTOGRAFIE 4K] (P117)
- [Vějíř] (P139)
- [Samospoušť] (P132)
- [Časoběrný/Animace] (P134, 136)
- [Světla a stíny] (P199)
- [i.dynamický] (Kontrola s inteligentním dynamickým rozsahem) (P200)
- [i.rozlišení] (P200)
- [iA Noční záběr z ruky] (P63)
- [iHDR] (P64)
- [HDR] (P201)
- [Multiexpoze] (P202)
- [Nastavení panoramatu] (P74)
- [Typ závěrky] (P204)
- [Blesk] (P151)
- [Red.červ.očí] (P205)
- [ISO limit] (P205)
- [Navýšení ISO] (P205)
- [Rozšířené ISO] (P206)
- [Nr / dl. časy] (P206)
- [Kompenzace difrakce] (P207)
- [i.Zoom] (P146)
- [Digitální zoom] (P146)
- [Prostor barev] (P207)
- [Stabilizátor] (P143)
- [Rozezn. tvář] (P208)
- [Nastavení profilu] (P211)

[Styl snímků]

Aplikovatelné režimy:   **P** **A** **S** **M**    

Můžete vybrat efekty odpovídající typu snímku, který chcete zaznamenat. Je možné podle přání nastavit položky, jako jsou barva nebo kvalita snímku.

MENU →  **[Zázn.]** → **[Styl snímků]**

 [Standardní]	Jedná se o standardní nastavení.
 [Živé]^{*1}	Oslnivý efekt s vysokou sytostí a kontrastem.
 [Přirozené]^{*1}	Jemný efekt s nízkým kontrastem.
 [Černobílé]	Jednobarevný efekt bez barevných stínů.
 [Krajina]^{*1}	Efekt vhodný pro scény s jasnou modrou oblohou a zelení.
 [Portrét]^{*1}	Efekt se zdravým a krásným odstínem pleti, vhodný pro portrét.
 [Vlastní]^{*1}	Použití předem zaregistrovaného nastavení.
 [Dynamický rozsah Cinelike]^{*2}	Dává prioritu dynamickému rozsahu použitím křivky gama ⁺³ navržené pro snímky jako z filmu. Vhodné k další úpravě.
 [Video Cinelike]^{*2}	Dává prioritu kontrastu použitím křivky gama ⁺³ navržené pro snímky jako z filmu.
 [V-Log L]^{*2}	Efekt křivky gama ⁺³ určený pro následující úpravy. Umožňuje při následné úpravě přidat snímkům bohatou gradaci. • Tato funkce je dostupná poté, co ji povolíte v [Aktivace] (P237) pomocí Aktualizace softwarového klíče (DMW-SFU1: volitelné příslušenství).

*1 Zrušeno při výběru inteligentního automatického režimu Plus.

*2 Lze nastavit pouze v režimu kreativního videa.

*3 Při úpravě skutečného jasu a jasu, který bude zaznamenán, je vztah těchto dvou hodnot vyneseno do grafu křivky. Tato křivka se nazývá křivka gama.

• V inteligentním automatickém režimu Plus bude nastavení vynulováno na [Standardní] při přepnutí do jiného režimu záznamu nebo při vypnutí a zapnutí fotoaparátu.

■ Doladění kvality obrazu

- V inteligentním automatickém režimu Plus nelze upravit kvalitu snímku.

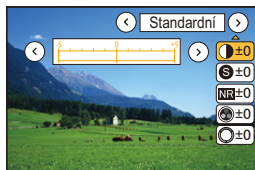

- 1 Zvolte druh Fotografického stylu stisknutím ◀▶.
- 2 Zvolte položky stisknutím ▲/▼ a poté stiskněte ◀▶ za účelem doladění.

☾ [Kontrast]	[+]	Zvýšení rozdílu mezi jasem a temnotou na snímku.
	[-]	Znížení rozdílu mezi jasem a temnotou na snímku.
S [Ostrož]	[+]	Snímek je ostře zdefinován.
	[-]	Snímek je měkce zaostřen.
NR [Potlač. šumu]	[+]	Dojde ke zvýšení účinku redukce šumu. Rozlišení snímku může mírně poklesnout.
	[-]	Dojde k snížení efektu redukce šumu. Umožňuje získat snímky s vyšším rozlišením.
●● [Nasycení] ^{*1}	[+]	Barvy na snímku se stanou živými.
	[-]	Barvy na snímku se stanou přirozenými.
●● [Barevný tón] ^{*1}	[+]	Přidá namodralý tón.
	[-]	Přidá nažloutlý tón.
○ [Odstín] ^{*2}	[+]	Úprava barevného tónu celého snímku. Pokud použijete červenou jako referenční bod, tímto posunete odstín blíže fialové.
	[-]	Úprava barevného tónu celého snímku. Pokud použijete červenou jako referenční bod, tímto posunete odstín blíže žluté/zelené.
⊘ [Efekt filtru] ^{*2}	[Žlutý]	Vylepšuje kontrast subjektu. (Efekt: slabý) Modrá obloha se zjasní.
	[Oranžový]	Vylepšuje kontrast subjektu. (Efekt: střední) Modrá obloha má temně modrou barvu.
	[Červený]	Vylepšuje kontrast subjektu. (Efekt: silný) Modrá obloha má ještě mnohem temnější barvu.
	[Zelený]	Pokožka a rty fotografovaných osob mají přirozenou barvu. Zelené listy se jeví jasnější a výraznější.
	[Vyp.]	—

*1 [Barevný tón] se zobrazí, pouze pokud zvolíte [Černobílý]. V ostatních případech se zobrazí [Nasycení].

*2 [Efekt filtru] se zobrazí, pouze pokud zvolíte [Černobílý]. V ostatních případech se zobrazí [Odstín].

- Když nastavíte kvalitu obrazu, na displeji bude kromě ikony Fotografického stylu zobrazeno [+].



3 Stiskněte [MENU/SET].

- V Režim průvodce scénou lze nastavit pouze kvalitu snímku.

■ Registrace nastavení na [Vlastní]

Upravte kvalitu snímku dle kroku 2 postupu “Doladění kvality obrazu”, poté stiskněte [DISP].

[Nastavení filtru]

Aplikovatelné režimy: P A S M

Můžete pouty snímku (filtry), které jsou dostupné v Režimu kreativní kontroly a snímky v jiných režimech, jako jsou Režim AE s prioritou clony nebo Režim panoramatického snímání. (P79)

MENU → [Zázn.] → [Nastavení filtru] → [Efekt filtru]

Nastavení: [ON]/[OFF]/[SET]

■ Změna nastavení pomocí dotykového displeje

- 1 Dotkněte se položky [].
- 2 Dotkněte se položky, kterou chcete nastavit.

[]: Zapnutí a vypnutí obrazových efektů

[EXPS]: Výběr efektu snímku (filtr)

[]: Úprava efektu snímku

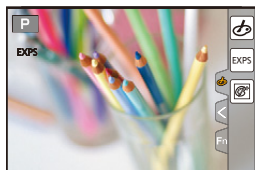

- [Nastavení filtru] nelze použít v následujících případech.
 - Při nastavení [Pomalý/Rychlý]
 - Při nastavení [Dolly Zoom]
 - Při nastavení [Živé oříznutí 4K]
 - Při nastavení [Variab. rychl. snímků]
- [Hrubý monochromatický]/[Hedvábný monochrom.]/[Měkké zaostření]/[Hvězdicový filtr]/[Sluneční svit] nejsou dostupné v dále popsaných případech.
 - Režim kreativního filmu
 - Záznam filmů
- V režimu panoramatického snímání platí následující:
 - Nejsou dostupné funkce [Efekt hračky]/[Jasně barvy]/[Efekt miniatury]/[Sluneční svit].
 - Na obrazovce nejsou vidět efekty [Hrubý monochromatický]/[Hedvábný monochrom.]/[Měkké zaostření]/[Hvězdicový filtr].
 - Při špatných světelných podmínkách nemusí fungovat [Jasně sn.].
- Dostupná citlivost ISO bude omezena na [ISO 3200]. Citlivost ISO pro [Vys. dynamika] bude fixována na [AUTO].
- Pokud použijete [Efekt filtru], nemůžete použít menu nebo funkce záznamu v Režimu kreativní kontroly.
Například vyvážení bíle bude nastaveno na [AWB] a blesk bude nastaven na [☹] (neustále vypnutý).

■ Snímání snímku s a bez efektu snímku současně

([Souč. záz. s/bez filtru])

Můžete stisknout tlačítko závěrky a sejmout dva snímky současně, jeden s efektem snímku a druhý bez něj.

MENU →  [Záz.] → [Nastavení filtru] → [Souč. záz. s/bez filtru]

Nastavení: [ON]/[OFF]

- Pokud je tato položka nastavená na [ON], bude nejprve sejmout snímek s efektem a poté snímek bez efektu.
- V auto přehrávání se zobrazí pouze snímek s efektem.

Nedostupné v následujících případech:

- V následujícím případě [Souč. záz. s/bez filtru] nefunguje.
 - Režim panoramatických snímků
 - Záznam statických snímků při záznamu videa (pouze při nastavení na  ([Priorita videa]))
 - Při snímání fotografií 4K
 - Při záznamu s [Dodatečné zaostření]
 - Při záznamu v sekvenčním režimu
 - Při nastavení [Kvalita] na [RAW_{Hi}], [RAW_{Lo}] nebo [RAW]
 - Při snímání s funkcí Vějíř
 - Při použití [Časoběrný snímek]
 - Při použití [Fázová animace]

[Poměr stran]

Aplikovatelné režimy: **P** **A** **S** **M**

Umožňuje volbu formátu snímků vhodných pro tisk nebo pro metodu přehrávání.

MENU → **[Zázn.]** → **[Poměr stran]**

[4:3]	[Poměr stran] TV 4:3
[3:2]	[Poměr stran] fotoaparátu s 35 mm kinofilmem
[16:9]	[Poměr stran] TV s vysokým rozlišením atd.
[1:1]	Čtvercový formát

[Rozlišení]

Aplikovatelné režimy: **P** **A** **S** **M**

Nastavte počet pixelů.

Čím vyšší je počet pixelů, tím jemnější bude míst snímek podrobnosti při vytištění na velký formát.

MENU → **[Zázn.]** → **[Rozlišení]**

Když je formát [4:3].

Nastavení	Velikost snímku
[L] (17,5M)	4864×3648
[EXM] (9M)	3456×2592
[EXS] (4,5M)	2432×1824

Když je formát [3:2].

Nastavení	Velikost snímku
[L] (20M)	5472×3648
[EXM] (10M)	3888×2592
[EXS] (5M)	2736×1824

Když je formát [16:9].

Nastavení	Velikost snímku
[L] (17M)	5472×3080
[EXM] (8M)	3840×2160
[EXS] (2M)	1920×1080

Když je formát [1:1].

Nastavení	Velikost snímku
[L] (13,5M)	3648×3648
[EXM] (6,5M)	2592×2592
[EXS] (3,5M)	1824×1824







- Při snímání fotografie 4K nebo při použití funkce dodatečného zaostření je [Rozlišení] nastaveno na [4K].

[Kvalita]

Aplikovatelné režimy:   **P** **A** **S** **M**   

Nastavte stupeň komprese, se kterým mají být snímky ukládány.





MENU →  **[Zázn.]** → **[Kvalita]**

Nastavení	Formát souboru	Popis nastavení
	JPEG	Obraz ve formátu JPEG s prioritou danou kvalitě.
		Obraz ve formátu JPEG se standardní kvalitou obrazu. Tímto způsobem lze zvýšit počet záběrů bez změny počtu pixelů.
	RAW+JPEG	Můžete zaznamenávat obraz ve formátu RAW a obraz ve formátu JPEG ( nebo ) současně.
		
	RAW	Můžete zaznamenávat pouze obraz ve formátu RAW.



**Formát RAW**

Formát RAW je datový formát snímků, které nebyly nijak zpracovány. Přehrávání a úpravy snímků RAW lze provádět pouze pomocí fotoaparátu nebo specializovaného softwaru.

- Snímky RAW lze zpracovávat pomocí funkce [Zpracování RAW] v nabídce [Přehrávání]. (P242)
- Chcete-li zpracovávat a upravovat snímky ve formátu RAW na počítači, použijte software ("SILKYPIX Developer Studio" (P305) od společnosti Ichikawa Soft Laboratory).

- Snímky ve formátu RAW jsou vždy zaznamenávány s poměrem stran [3:2] (5472×3648).
- Když vymažete snímek zaznamenaný ve formátu  nebo , jsou současně odstraněny snímky ve formátu RAW a JPEG.
- Při přehrávání snímku zaznamenaného ve formátu  jsou zobrazeny šedé oblasti odpovídající poměru stran v okamžiku záznamu.
- Při snímání fotografií 4K nebo při použití funkce [Dodatečné zaostření] je nastavení fixováno na .

**Nedostupné v následujících případech:**





- V následujících případech nelze nastavit ,  a .
 - Režim panoramatických snímků
 - [Noční záběr z ruky] (Režim průvodce scénou)

[Režim měření]

Aplikovatelné režimy:   **P A S M**    

Slouží ke změně druhu optického měření sloužícího k měření jasu.

MENU →  **[Záz.]** → **[Režim měření]**

<p> (Více)</p>	<p>Tato metoda spočívá v tom, že fotoaparát automaticky měří nejhodnější expozici soudě podle rozdělení jasu na celém displeji. Obvykle doporučujeme použít právě tuto metodu.</p>
<p> (Vyvážený na střed)</p>	<p>Tato metoda používá zaostření na subjekt ve středu displeje a měří celý displej rovnoměrně.</p>
<p> (Bodový)</p>	<p>Jedná se o metodu měření subjektu v bodovém měřícím terči </p> <ul style="list-style-type: none"> • Pokud nastavíte bod měření na okraji obrazovky může být měření ovlivněno jasem okolo místa, kterého jste se dotkli.

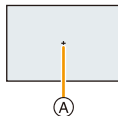



[Světla a stíny]

Aplikovatelné režimy: 

Můžete upravit jas světlých a tmavých míst snímku při současné kontrole na obrazovce.

MENU →  **[Zázn.]** → **[Světla a stíny]**





<input checked="" type="checkbox"/> (Standardní)	Standardní stav bez úpravy.
<input checked="" type="checkbox"/> (Zvýšení kontrastu)	Zjasnění světel, ztmavení stínů.
<input checked="" type="checkbox"/> (Snížení kontrastu)	Ztmavení světel, zjasnění stínů.
<input checked="" type="checkbox"/> (Zjasnění stínů)	Zjasnění stínů.
 /  /  (Uživatelské)	Můžete použít registrovaná uživatelská nastavení.

1 Otočením předního/zadního otočného ovladače upravte jas světel/stínů.

(A) Světlo

(B) Stín

(C) Zobrazení náhledu

- Zadní otočný ovladač nastavuje tmavé oblasti a přední otočný ovladač nastavuje jasné oblasti.
- Preferované nastavení registrujete stisknutím  a poté výběrem místa určení, kam bude uživatelské nastavení registrováno ([Uživatelské1] ()/[Uživatelské2] ()/[Uživatelské3] ()).
- Nastavení lze také provést přetažením grafu.

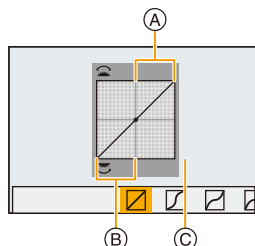

2 Stiskněte [MENU/SET].

- Zobrazení na obrazovce lze přepnout stisknutím [DISP.] na obrazovce nastavení jasu.

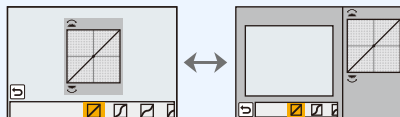

- Vypnutí tohoto zařízení obnoví výchozí nastavení hodnot změněných pomocí  /  /  / .

[i.dynamický]

Aplikovatelné režimy:  P A S M 

Kompensace kontrastu a expozice se provádí při nadměrném rozdílu jasu mezi pozadím a subjektem atd.

MENU →  [Zázn.] → [i.dynamický]

Nastavení: [AUTO]/[HIGH]/[STANDARD]/[LOW]/[OFF]

 **Nedostupné v následujících případech:**

- V závislosti na podmínkách snímání se může stát, že efektu kompenzace nebude dosaženo.
- Tato funkce není dostupná v níže uvedených případech:
 - Při nastavení [HDR] na [ON]

[l.rozlišení]

Aplikovatelné režimy:  P A S M 

Snímky s ostrým profilem a rozlišením mohou být nasnímány prostřednictvím technologie inteligentního rozlišení.

MENU →  [Zázn.] → [l.rozlišení]

Nastavení: [HIGH]/[STANDARD]/[LOW]/[EXTENDED]/[OFF]

- [EXTENDED] umožňuje pořízení přirozených snímků s vyšším rozlišením.
- Nastavení [EXTENDED] se při snímání automaticky změní na [LOW] při snímání vide, fotografií 4K nebo použití [Dodatečné zaostření].

[HDR]

Aplikovatelné režimy:   **PAS M**    

Můžete kombinovat 3 snímky s různou expozicí do jednoho snímku s bohatou gradací. Můžete minimalizovat ztrátu gradace jasných a tmavých oblastí například, je velký kontrast mezi pozadím a subjektem.

Výslední snímek HDR má formát JPEG.

MENU →  **[Zázn.]** → **[HDR]**

Nastavení: **[ON]/[OFF]/[SET]**

■ Změna nastavení

[Dynamický rozsah]	<p>[AUTO]: Automaticky upravuje rozsah expozice podle rozdílů mezi světlými a stíny.</p> <p>[±1 EV]/[±2 EV]/[±3 EV]: Upravuje expozici v rámci vybraných parametrů expozice.</p>
[Automaticky překrýt]	<p>[ON]: Automaticky koriguje rozřesení fotoaparátu (vibrace) a další problémy, které mohou způsobit nesprávnou vzájemnou polohu snímků. Doporučeno při snímání z ruky.</p> <p>[OFF]: Není upraveno zarovnání snímku. Doporučeno, pokud se používá stativ.</p>

- Po stisknutí tlačítka závěrky v režimu nepřetržitého snímání nepohybujte fotoaparátem.
- Nelze zaznamenat další snímek dokud není kombinace snímků kompletní.
- U pohyblivého objektu může při záznamu dojít k nepřírozenému rozmazání.
- Při nastavení [Automaticky překrýt] na [ON] je zorný úhel o něco užší.
- Blesk je nastaven na [☺] (neustále vypnutý).

Nedostupné v následujících případech:

- [HDR] nefunguje pro snímky pořízené v režimu záznamu filmu.
- Tato funkce není dostupná v níže uvedených případech:
 - Při snímání fotografií 4K
 - Při záznamu s [Dodatečné zaostření]
 - Při záznamu v sekvenčním režimu
 - Při snímání s funkcí Vějíř
 - Při nastavení [Kvalita] na [RAW₁], [RAW₂] nebo [RAW]
 - Při použití [Časosběrný snímek]
 - Při použití [Fázová animace] (pouze pokud nastavíte [Automatické snímání])

[Multiexpozice]

Aplikovatelné režimy:  P A S M 

Vytváří efekt podobný vícenásobné expozici. (až 4krát, na jednom snímku)

MENU →  **[Zázn.]** → **[Multiexpozice]**

1 Stisknutím ▲/▼ zvolte [Start] a poté stiskněte [MENU/SET].

2 Rozhodněte se ohledně kompozice a poté nasnímejte první snímek.

- Po nasnímání snímku nasnímejte další snímek stisknutím tlačítka závěrky do poloviny.
- Stisknutím ▲/▼ zvolte položku a poté stiskněte [MENU/SET] pro jednu z následujících operací.
 - [Další]: Posun na další snímek.
 - [Opak.]: Návrat na první snímek.
 - [Odejít]: Záznam obrazu prvního snímku a dokončení snímání snímků s multi-expozicí.

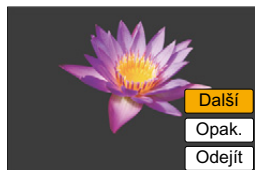

3 Pořízení druhé, třetí a čtvrté expozice.

- Při stisknutí [Fn6] během snímání snímků budou nasnímané snímky zaznamenány a snímání s multi-expozicí bude ukončeno.

4 Stisknutím ▼ vyberte [Odejít] a poté stiskněte [MENU/SET].

- Můžete provést ukončení také stisknutím tlačítka závěrky do poloviny.

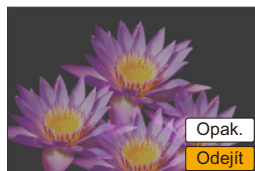

■ Změna nastavení

[Auto zesílení]	Pokud zvolíte [OFF], všechny výsledky expozice jsou překryta tak, jak jsou. Podle subjektu kompenzujte expozici podle potřeby.
[Překrytí]	Pokud zvolíte [ON], můžete pro dříve nasnímané snímky použít multiexpozici. Po výběru [Start] se zobrazí snímky na kartě. Vyberte snímek RAW a pokračujte v záznamu stisknutím [MENU/SET].

- Informace o záznamu, zobrazená pro snímky nasnímané s multi-expozicí, odpovídá informacím o posledním nasnímaném snímku.
- Položky zobrazené na obrazovce menu šedě nelze během vícenásobné expozice nastavit.
- [Překrytí] je k dispozici pouze pro snímky RAW pořízené tímto zařízením.

Nedostupné v následujících případech:

- Tato funkce není dostupná v níže uvedených případech:
 - Při použití [Časosběrný snímek]
 - Při použití [Fázová animace]

[Typ závěrky]

Aplikovatelné režimy:  P A S M

K pořizování snímků můžete využít dva typy závěrky: mechanickou a elektronickou.

MENU →  [Zázn.] → [Typ závěrky]

[AUTO]	Režim závěrky se automaticky přepíná v závislosti na podmínkách snímání a rychlosti závěrky.
[MSHTR]	Pro snímání snímku se použije pouze režim mechanické závěrky.
[ESHTR]	Pro snímání snímku se použije pouze režim elektronické závěrky.

	Mechanická závěrka	Elektronická závěrka
Popis	Fotoaparát zahajuje expozici elektronicky a ukončuje mechanicky.	Fotoaparát zahajuje i ukončuje expozici elektronicky.
Blesk	○	—
Rychlost závěrky (sek.)	B (žárovka) ^{*1} /60 - 1/4000	1 až 1/16000
Zvuk závěrky	Zvuk mechanické závěrky	Zvuk elektronické závěrky ^{*2}



*1 Tato volba je dostupná pouze v režimu manuální expozice. (P69)

*2 Zvuky elektronické závěrky lze změnit v menu [Hlas.závěrky] a [Tón závěrky]. (P230)

- Pokud je na obrazovce zobrazeno [], budou snímky pořizovány pouze pomocí elektronické závěrky.
- Pokud pomocí elektronické závěrky zaznamenáváte pohybující se subjekt, může být na snímku zdeformovaný.
- Pokud pomocí elektronické závěrky zaznamenáváte při zářivkovém nebo LED osvětlení apod., mohou se v obrazu objevit vodorovné pruhy. V takovém případě může jejich vliv omezit nastavení nižší rychlosti závěrky. (P68)

[Red.červ.očí]

Aplikovatelné režimy:  P A S M 

Když je zvolena Redukce červených očí ([], []), při každém použití blesku bude použito Potlačení červených očí. Fotoaparát automaticky identifikuje červené oči a provede korekci snímku.

MENU →  **[Zázn.]** → **[Red.červ.očí]**

Nastavení: [ON]/[OFF]

- Při nastavení na [ON] dojde k zobrazení [] na ikoně.
- Za některých okolností korekci červených očí nelze provést.

[ISO limit]

Aplikovatelné režimy:  P A S M 

Zvolí optimální citlivost ISO na základě mezní hodnoty, v závislosti na jasů subjektu.

• Pracuje v případě nastavení [Citlivost] na [AUTO] nebo na [ISO].

MENU →  **[Zázn.]** → **[ISO limit]**

Nastavení: [200]/[400]/[800]/[1600]/[3200]/[6400]/[12800]/[OFF]

 Nedostupné v následujících případech:

- Tato funkce není dostupná v níže uvedených případech:
 - [Jasná noční scéna]/[Studená noční obloha]/[Teplá zářivá noční scéna]/[Noční záběr z ruky] (Režim průvodce scénou)
 - Záznam filmů

[Navýšení ISO]

Aplikovatelné režimy:  P A S M 

Nastavení citlivosti ISO můžete upravit po krocích 1/3 EV.

MENU →  **[Zázn.]** → **[Navýšení ISO]**

Nastavení: [1/3 EV]/[1 EV]

[Rozšířené ISO]

Aplikovatelné režimy:  P A S M   

Můžete rozšířit numerické hodnoty, které lze nastavit pro citlivost ISO.

MENU →  **[Zázn.]** → **[Rozšířené ISO]**

Nastavení: [ON]/[OFF]

 **Nedostupné v následujících případech:**

- Tato funkce není dostupná v níže uvedených případech:
 - Při snímání fotografií 4K
 - Při záznamu s [Dodatečné zaostření]

[Nr / dl. časy]

Aplikovatelné režimy:  P A S M   

Fotoaparát automaticky potlačuje obrazový šum při pomalejších rychlostech závěrky, například při fotografování v noci atd., a snímky tak budou hezčí.

MENU →  **[Zázn.]** → **[Nr / dl. časy]**

Nastavení: [ON]/[OFF]

- [Probíhá Noise reduction pro dlouhý čas závěrky] zobrazuje se po dobu stejnou jako je rychlost závěrky, probíhá zpracování signálu.

 **Nedostupné v následujících případech:**

- Tato funkce není dostupná v níže uvedených případech:
 - Záznam filmů
 - Při snímání fotografií 4K
 - Při záznamu s [Dodatečné zaostření]
 - Při použití elektronické závěrky

[Kompenzace difrakce]

Aplikovatelné režimy: **P A S M**

Fotoaparát zvýší rozlišení a koriguje rozostření způsobené difrakcí, když je clona uzavřena.

MENU → **[Zázn.]** → **[Kompenzace difrakce]**

Nastavení: **[AUTO]/[OFF]**

- V závislosti na podmínkách snímání se může stát, že efektu kompenzace nebude dosaženo.
- Šum lze odstranit vyšší citlivostí ISO.

[Prostor barev]

Aplikovatelné režimy: **iA+** **P A S M**

Nastavte, pokud chcete korigovat reprodukci pořízených snímků na počítači, tiskárně atd.

MENU → **[Zázn.]** → **[Prostor barev]**

[sRGB]	Je nastaven barevný prostor sRGB. Je velmi rozšířený na počítačích a souvisejících zařízeních.
[AdobeRGB]	Je nastaven barevný prostor AdobeRGB. AdobeRGB je využíván hlavně k podnikání, například při profesionálním tisku, protože nabízí širší rozmezí reprodukovatelných barev než sRGB.

- Nastavte na [sRGB], pokud vám AdobeRGB moc neříká.
- V následujících případech bude provedeno nastavení na [sRGB].
 - Záznam filmů
 - Při snímání fotografií 4K
 - Při záznamu s [Dodatečné zaostření]

[Rozezn. tváří]

Aplikovatelné režimy:   **P A S M**   

Detekce tváří představuje funkci, která vyhledá podobnost snímané tváře s některou ze zaregistrovaných tváří a automaticky upřednostní zaostření a expozici na vyhledanou tvář. Použití této funkce zaručí, že i když bude osoba s takto detekovanou tvář stát vzadu nebo na okraji snímané skupiny osob, bude nasnímána zřetelně.



MENU →  **[Zázn.]** → **[Rozezn. tváří]**

Nastavení: [ON]/[OFF]/[MEMORY]

- Spolu s funkcí Rozeznání tváře budou v innosti i následující funkce.

V režimu záznamu

– Když fotoaparát rozpozná známou tvář, zobrazí příslušné jméno*

V režimu přehrávání

– Zobrazení jména a věku

* Budou zobrazeny jména 3 osob.

Pořadí názvů zobrazovaných při pořizování snímků je určeno dle pořadí registrace.

- **[Rozezn. tváří] funguje pouze při nastavení režimu AF na [AF].**
- Během sekvenčního snímání může být informace o snímku [Rozezn. tváří] připojena pouze k prvnímu snímku.
- Při přehrávání snímků ze skupiny se zobrazuje název prvního snímku sady.
- Jméno osoby na snímku můžete změnit pomocí [REPLACE] v [Upravit tváře] (P257).

 **Nedostupné v následujících případech:**

- Tato funkce není dostupná v níže uvedených případech:
 - [Efekt miniatury] (Režim kreativní kontroly)
 - Záznam filmů
 - Při snímání fotografií 4K
 - Při záznamu s [Dodatečné zaostření]
 - Při použití [Časosběrný snímek]

■ Nastavení tváře

Pro obrazy tváří můžete zaregistrovat informace jako jména a data narození až 6 osob.

Úhel záznamu při registraci obrazů tváří

- Při záznamu tváře nasnímejte čelní část tváře s otevřenými očima a zavřenými ústy a ujistěte se, že tvář, oči ani obočí nezakrývají vlasy.
- Při záznamu se ujistěte, že na tvář nedopadají žádné výrazné stíny.
(Během tohoto druhu záznamu nebude použit blesk.)

(Správný příklad záznamu)



Pokud během záznamu není rozeznána tvář

- Zaznamenejte tvář stejné osoby v interiéru i v exteriéru nebo s odlišnými výrazy nebo z odlišných úhlů pohledu. (P210)
- K tomu ještě navíc proveďte registraci na místě záznamu.
- Když osoba, která je zaregistrována, nebude správně rozeznána, proveďte korekci prostřednictvím nové registrace.
- V závislosti na výrazu tváře a prostředí se může stát, že rozeznání tváře nebude možné použít nebo že tváře nebudou rozeznány správně.

1 Stisknutím ▲/▼ zvolte [MEMORY] a poté stiskněte [MENU/SET].

2 Stiskněte ▲/▼/◀/▶ za účelem volby snímku rozeznání tváře, která není zaregistrována, a poté stiskněte [MENU/SET].

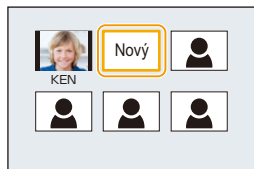

3 Nasnímejte snímek po doladění tváře podle návodu.

- Tváře jiných subjektů než osob (psů apod.) nelze zaregistrovat.
- Popis registrace tváří zobrazíte stisknutím ► nebo dotykem na [i].

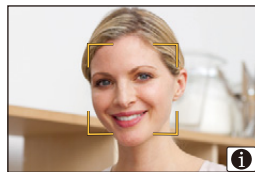

4 Nastavte položku.

- Můžete zaregistrovat až do 3 snímků tváře.

[Jméno]	Je možné provést zaregistrování jmen. • Podrobnější informace o způsobu zadávání znaků najdete na P59 .
[Věk]	Je možné zaregistrovat také datum narození.
[Přidat snímky]	(Přidání snímků) Přidání dalších snímků tváře. ① Zvolte snímek rozeznání tváře a poté stiskněte [MENU/SET]. ② Proveďte krok 3 v “Nastavení tváře”.
	(Vymazání) Vymazání jednoho ze snímků tváře. Stisknutím ◀/▶ zvolte obraz tváře, který má být vymazán, a poté stiskněte [MENU/SET].

■ Změna nebo vymazání informací zaregistrované osoby

- 1 Stisknutím ▲/▼ zvolte [MEMORY] a poté stiskněte [MENU/SET].
- 2 Stisknutím ▲/▼/◀/▶ zvolte snímek tváře, jejíž informace hodláte editovat nebo vymazat, a poté stiskněte [MENU/SET].
- 3 Zvolte položku stisknutím ▲/▼ a poté stiskněte [MENU/SET].

[Úprava údajů]	Změna informací o již zaregistrované osobě. Proveďte krok 4 v “Nastavení tváře”.
[Priorita]	Zaostření a expozice budou nastaveny optimálně pro tváře s vyšší prioritou. Stisknutím ▲/▼/◀/▶ zvolte prioritu a poté stiskněte [MENU/SET].
[Mazat]	Vymazání informací zaregistrované osoby.

[Nastavení profilu]

Aplikovatelné režimy: 

Pokud předem nastavíte jméno a datum narození malého dítěte nebo zvířete, může se do snímků zaznamenat jejich jméno a věk v měsících a letech.

Můžete toto zobrazit při přehrávání nebo orazítkovat zaznamenané snímky v [Text.značka] (P249).



MENU →  [Zázn.] → [Nastavení profilu]

Nastavení:  ([Dítě1])/  ([Dítě2])/  ([Mazlíček])/ [OFF]/ [SET]

■ Nastavení [Věk] nebo [Jméno]

- 1 Stisknutím ▲/▼ zvolte [SET] a poté stiskněte [MENU/SET].
- 2 Stisknutím ▲/▼ zvolte [Dítě1], [Dítě2] nebo [Mazlíček] a poté stiskněte [MENU/SET].
- 3 Stisknutím ▲/▼ zvolte [Věk] nebo [Jméno] a poté stiskněte [MENU/SET].
- 4 Stisknutím ▲/▼ zvolte [SET] a poté stiskněte [MENU/SET].

Zadejte [Věk] (narozeniny)

Zadejte [Jméno]

- Podrobnější informace o způsobu zadávání znaků najdete na P59.

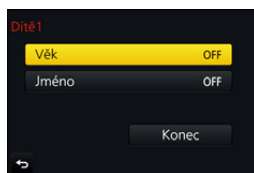

- 5 Stisknutím ▼ zvolte [Konec] a poté ukončete stisknutím [MENU/SET].

■ Slouží ke zrušení [Věk] a [Jméno]

Zvolte nastavení [OFF] v kroku 1.

- Věk v měsících můžete vytisknout v "PHOTOfunSTUDIO" (P304).

Nedostupné v následujících případech:

- [Nastavení profilu] není dostupné v záznamu fotografie 4K nebo v [Dodatečně zaostření].
- Věk a jméno nejsou zaznamenány v následujících případech:
 - Záznam filmů
 - Statické snímky zaznamenané v průběhu záznamu videa ( ([Priorita videa])) (P164)

 : **Nabídka [Video]**

- [Styl snímků] (P191)
- [Nastavení filtru] (P193)
- [Pomalý/Rychlý] (P169)
- [Dolly Zoom] (P170)
- [Živé oříznutí 4K] (P171)
- [Video momentka] (P165)
- [Formát záznamu] (P159)
- [Kvalita zázn.] (P159)
- [Režim expozice] (P173)
- [Variab. rychl. snímků] (P173)
- [AFS/AFF] (P89)
- [Typ snímání] (P164)
- [Kontinuální AF] (P163)
- [Vyvážení snímání] (P212)
- [Režim měření] (P198)
- [Světla a stíny] (P199)
- [i.dynamický] (Kontrola s inteligentním dynamickým rozsahem) (P200)
- [I.rozlišení] (P200)
- [Kompenzace difrakce] (P207)
- [Vztažná úroveň] (P177)
- [Úroveň podsvícení] (P213)
- [Sken synchronizace] (P178)
- [i.Zoom] (P146)
- [Digitální zoom] (P146)
- [Stabilizátor] (P143)
- [Časový kód] (P213)
- [Výstup nahr. HDMI] (P180)
- [Red. chvění] (P215)
- [Výstup zvuku] (P215)
- [Tiché ovládání] (P176)
- [Zobr.nast.mik.] (P216)
- [Úroveň mikr.] (P216)
- [Speciální mikrofon] (P313)
- [Red.šum ex.mik.] (P314)
- [Omez. úrov. mikrof.] (P216)
- [Potlačení hluku větru] (P217)
- [Větrný filtr] (P314)
- [Zoom mikrof.] (P217)
- [Ovl. závěrky/zesílení] (P179)
- [Barevné pruhy] (P218)

[Vyvážení snímání]
Aplikovatelné režimy:   **P** **A** **S** **M**    

Fotoaparát automaticky detekuje své naklonění a kompenzuje pořizovaný záznam filmu tak, aby byl při přehrávání vodorovně.

MENU →  **[Video]** → **[Vyvážení snímání]**
Nastavení: [ON]/[OFF]

- Pokud je sklon fotoaparátu velký, video nemusí být nastaveno do rovné polohy.
- Pokud nastavíte [Vyvážení snímání] na [ON], záznamový úhel se při zahájení záznamu filmu zúží.
- Statické snímky pořízené během záznamu filmu nebudou korigovány do vodorovné polohy.

Nedostupné v následujících případech:

- Tato funkce není dostupná v níže uvedených případech:
 - Při záznamu s [Variab. rychl. snímků]
 - Při nastavení [Stabilizátor] na [OFF]
 - Při nastavení [Kvalita zázn.] na [4K] nebo [C4K]

[Úroveň podsvícení]

Aplikovatelné režimy: **P A S M**

Vyberte rozsah luminance podle použití ve videu.

MENU → **[Video]** → **[Úroveň podsvícení]**

Nastavení: [0–255]/[16–235]/[16–255]

- Tato funkce funguje pouze pro videa. Statické snímky (včetně těch, které jsou zaznamenány v průběhu snímání videa) budou snímány s [0–255].
- Když je [Formát záznamu] nastaveno na [AVCHD] nebo [MP4], [0-255] v [Úroveň podsvícení] se přepne na [16-255].

[Časový kód]

Aplikovatelné režimy: **P A S M**

Časový kód reprezentuje dobu záznamu v jednotkách hodin, minut a sekund a rámečku a může být použit jako časové měřítko pro úpravu videa.

Toto zařízení automaticky zaznamená časový kód při záznamu videa.



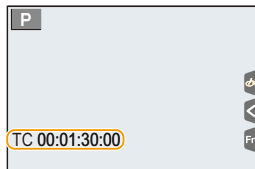

- Časové kódy nejsou zaznamenány u videí zaznamenaných s [Formát záznamu] nastaveným na [MP4].



MENU → **[Video]** → **[Časový kód]**

[Zobrazení čas. kódu]	Nastavte zobrazení nebo nezobrazení časového kódu na obrazovce záznamu/přehrávání. [ON]/[OFF]
[Styl počítání]	Nastaví způsob záznamu času. [REC RUN]: Počítá čas pouze při záznamu videa. [FREE RUN]: Počítá čas i v případě, že neprobíhá záznam (i když je jednotka vypnutá). • V následujících případech je [Styl počítání] zafixováno na [REC RUN]: – Při nastavení [Pomalý/Rychlý] – Při nastavení [Dolly Zoom] – Při nastavení [Variab. rychl. snímků]



    [Upravit časový kód]	<p>Nastavuje počátek (čas počátku) pro časový kód.</p> <p>[Resetovat]: Nastavuje na 00:00:00:00 (hodina: minuta: sekunda: rámeček)</p> <p>[Manuální vložení]: Manuální zadání hodiny, minuty, sekundy a rámečku.</p> <p>[Aktuální čas]: Nastaví hodinu, minutu a sekundu na aktuální čas a rámeček nastaví na 00.</p>
[Mód časového kódu]	<p>Nastaví způsob záznamu časového kódu. Nastaví způsob záznamu času.</p> <p>[DF] (Drop Frame): Fotoaparát upraví rozdíl mezi dobou záznamu a časovým kódem. Tento způsob se používá při tvorbě televizních programů a dalších situacích, kdy je potřeba zaznamenat přesný časový úsek.</p> <ul style="list-style-type: none"> • Sekundy a rámečky jsou odděleny „.“. (Příklad: 00:00:00.00) <p>[NDF] (Non-Drop Frame): Zaznamenaná časový kód bez vypuštění rámečku. Používá se při produkci snímků atd.</p> <ul style="list-style-type: none"> • Sekundy a rámečky jsou odděleny „.“. (Příklad: 00:00:00.00) <hr/> <ul style="list-style-type: none"> • V následujících případech bude nastavení pevně nastaveno na hodnotu [NDF]. <ul style="list-style-type: none"> – Při nastavení [Systémová frekvence] na [50.00 Hz (PAL)] nebo [24.00 Hz (CINEMA)] – Pokud je rychlost snímkování pro film nastavena v [Rec Quality] na [24p].
[Výst. čas. kódu HDMI]	<p>Generuje časové kódy pro snímky vystupující přes HDMI.</p> <p>[ON]/[OFF]</p> <ul style="list-style-type: none"> • [Výst. čas. kódu HDMI] lze nastavit pouze v Režimu kreativního videa. • Pokud se používá výstup HDMI a videa, která neobsahují časové kódy (např. když [Formát záznamu] je nastaveno na [MP4]), nebude vydán časový kód. • Pokud je nastaveno [ON], v závislosti na připojeném zařízení může být obrazovka tmavá.

■ Podmínky pro časový kód při výstupu HDMI

Časový kód se při výstupu videa HDMI zobrazí, pouze když jsou splněny dále uvedené podmínky.

Během záznamu

- Při nastavení [Výst. čas. kódu HDMI] na [ON].
- Režim kreativního filmu.
- Při nastavení [Formát záznamu] na [AVCHD], [MP4 (LPCM)] nebo [MOV].

Během přehrávání

- Při nastavení [Výst. čas. kódu HDMI] na [ON].
- Při přehrávání videa zaznamenaného v Režimu kreativního videa.
- Při nastavení [Režim HDMI (přehrávat)] v [Připojení TV] na [AUTO].

[Red. chvění]

Aplikovatelné režimy: 

Pevným nastavením rychlosti závěrky lze omezit blikání nebo vznik pruhů ve filmu.

MENU →  **[Video]** → **[Red. chvění]**

Nastavení: [1/50]/[1/60]/[1/100]/[1/120]/[OFF]

[Výstup zvuku]

Aplikovatelné režimy: 

Můžete zaznamenávat videa a poslouchat zaznamenané zvuky připojením běžně dostupných sluchátek k této jednotce.

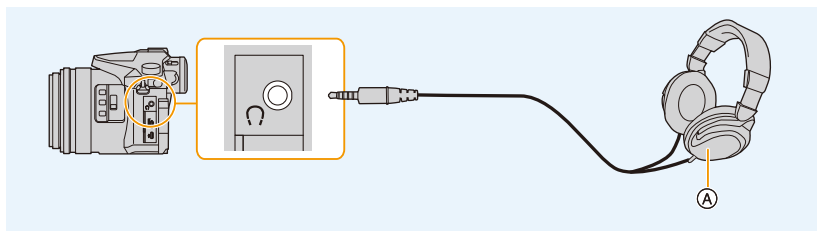

A Běžně dostupná sluchátka

- Nepoužívejte sluchátka s kabelem dlouhým 3 m nebo delším.
- Pokud jsou připojena sluchátka, jsou zvuky elektroniky a elektronické závěrky potlačeny.

■ Přepnutí výstupu zvuku

MENU →  **[Video]** → **[Výstup zvuku]**

[REAL TIME]	Skutečný zvuk bez časového prodloužení. Může být jiný než zvuk zaznamenaný na videu.
[REC SOUND]	Zvuk zaznamenaný na videu. Výstup zvuku může být pomalejší než skutečný zvuk.

- Úroveň zvuku nastavená v [Úroveň mikr.] se zobrazuje jako úroveň mikrofonu.
- Pokud během záznamu využíváte nastavení HDMI, je provedeno nastavení na [REC SOUND].

[Zobr.nast.mik.]

Aplikovatelné režimy:   P A S M    

Zobrazení úrovně mikrofonu na obrazovce záznamu.

MENU →  **[Video]** → **[Zobr.nast.mik.]**

Nastavení: [ON]/[OFF]

• Když je [Omez. úrov. mikrofonu] nastaveno na [OFF], [Zobr.nast.mik.] je nastaveno na [ON].

[Úroveň mikr.]

Aplikovatelné režimy:   P A S M    

Možnost volby úrovně vstupu zvuku z 19 různých hodnot (–12 dB - +6 dB).

MENU →  **[Video]** → **[Úroveň mikr.]**

• Zobrazené hodnoty v dB jsou přibližné.

[Omez. úrov. mikrofonu.]

Aplikovatelné režimy:   P A S M    

Fotoaparát nastavuje úroveň vstupu zvuku automaticky, aby omezil zkreslení (chrastění) při příliš hlasitém zvuku.

MENU →  **[Video]** → **[Omez. úrov. mikrofonu.]**

Nastavení: [ON]/[OFF]

[Potlačení hluku větru]

Aplikovatelné režimy:   **P A S M**    

Toto sníží hluk větru, který snímá mikrofon a uchová kvalitu zvuku.

MENU →  **[Video]** → **[Potlačení hluku větru]**

Nastavení: **[HIGH]/[STANDARD]/[OFF]**

- [HIGH] účinně snižuje hluk větru minimalizací nízko posazeného zvuku, pokud je rozpoznán silný vítr.
- [STANDARD] vybírá a snižuje pouze hluk větru bez snížení kvality zvuku.
- V závislosti na podmínkách snímání, nemusíte vidět úplný účinek.
- Tato funkce funguje pouze s vestavěným mikrofonem.
Pokud je připojen externí mikrofon, zobrazí se [Větrný filtr].

[Zoom mikrof.]

Aplikovatelné režimy:   **P A S M**    

V souladu s činností zoomu umožňuje čistý záznam vzdálených zvuků s hodnotou tele a okolních zvuků prostřednictvím hodnoty wide.

MENU →  **[Video]** → **[Zoom mikrof.]**

Nastavení: **[ON]/[OFF]**

- Při nastavení na [ON] a při zoomování může být zvuk činnosti zaznamenán v souladu s prostorovými zvuky. Také úroveň audia bude nižší ve srovnání s nastavením na [OFF].
- Při rozšíření snímku dojde ke snížení stereo efektu audia.
- Tato funkce funguje pouze s vestavěným mikrofonem.

[Barevné pruhy]



Aplikovatelné režimy:   **P A S M**   

Můžete zobrazit sloupce barev, což je vhodné pro nastavení kvality snímku na externím monitoru. Při zobrazení sloupců barev zazní testovací tón.

- Jas a barevný tón, které se zobrazí na displeji fotoaparátu nebo hledáčku s mohou lišit od těch, které se zobrazí na jiných zařízeních, jako je externí displej.

Zkontrolujte konečnou kvalitu snímku ne dalším zařízením, jako je externí displej.

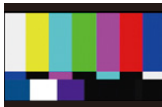
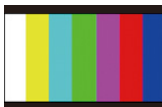
MENU →  **[Video]** → **[Barevné pruhy]**

[SMPTE]	Barevné sloupce ve shodě s SMPTE	
[EBU]	Barevné sloupce ve shodě s EBU	
[ARIB]	Barevné sloupce ve shodě s ARIB	

- Zobrazí se barevné sloupce a zazní testovací tón.
- Otáčením zadního otočného ovladače můžete nastavit úroveň testovacího tónu na tři možnosti (−12 dB, −18 dB, a −20 dB).
- pokud stisknete tlačítko videa, zaznamenají se barevné sloupce a testovací tón na video.
- Chcete-li ukončit zobrazení barevných pruhů a vypnout testovací tón, stiskněte tlačítko [MENU/SET].



- Pokud při záznamu barevných sloupců na video stisknete [MENU/SET] barevné sloupce zmizí, ale můžete pokračovat v záznamu. Tato operace vám umožní zaznamenat na začátek videa barevné sloupce.
- Pokud přiřadíte [Barevné pruhy] k [Fn tlačítko] (P55) v menu [Vlastní], při každém stisknutí funkčního tlačítka, ke kterému bylo nastavení přiřazeno, můžete zobrazit nebo skrýt barevné sloupce. V této operaci jsou použity naposledy zobrazené barevné sloupce.



Nedostupné v následujících případech:

- [Barevné pruhy] nelze použít v následujících případech.
 - Při nastavení [Video momentka]
 - Při nastavení [Pomalý/Rychlý]
 - Při nastavení [Dolly Zoom]
 - Při nastavení [Živé ořznutí 4K]



MENU





ƒC: Nabídka [Vlastní]





MENU → ƒC [Vlastní]

[Nast. profilů]	Registruje aktuální nastavení fotoaparátu jako nastavení uživatele.	P85
[Tichý režim]	<p>Okamžitě zakáže zvuky jednotlivých operací a světelné výstupu.</p> <ul style="list-style-type: none"> • Zvuk z reproduktoru bude ztlumen a budou vyřazen blesk a pomocné světlo AF. <p>Nelze změnit následující nastavení.</p> <ul style="list-style-type: none"> – [Typ závěrky]: [ESHTR] – [Režim blesku]: [☉] (blesk neustále vypnutý) – [AF přisvětlení]: [OFF] – [Hlas. pípnutí]: [X] (VYP) – [Hlas. závěrky]: [X] (VYP) – Nastavení filtru ND v [AUTO]: [OFF] <hr/> <ul style="list-style-type: none"> • I při nastavení [ON] dojde k rozsvícení níže uvedeného. <ul style="list-style-type: none"> – Indikátor stavu – Indikátor samospouště – Wi-Fi indikátor připojení • Zvuky, které vydává fotoaparát bez ohledu na vaši činnost, jako je třeba zvuk clony objektivu, nelze potlačit. • Při použití této funkce dbejte zvláštní opatrnosti, pokud jde o soukromí, práva k osobě atd. Používejte na vlastní nebezpečí. 	–
[Zámek AF/AE]	Nastavuje pevný obsah pro zaostření a expozici, když je aktivní aretace AF/AE.	P102
[Aretace AF/AE]	Když je zvoleno [ON], zaostření a expozice zůstávají uzamčeny, i když stisknete a uvolníte [AF/AE LOCK]. Zámek uvolníte dalším stisknutím tlačítka.	–
[AF závěrka]	Nastaveno bez ohledu na to, zda je nebo zaostření upraveno automaticky, když je tlačítko závěrky stisknuto jen na polovinu.	–
[Spoušť s namáč.]	Pokud je tlačítko závěrky stisknuto na polovinu, závěrka okamžitě zafunguje.	–











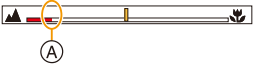





















MENU → **f_c** [Vlastní]

  [I.ostření (AF)]	<p>Jakmile je fotoaparát ve stabilizované poloze, fotoaparát automaticky zaostří a ostření se zrychlí při stisknutí tlačítka závěrky.</p> <hr/> <ul style="list-style-type: none"> • Akumulátor se vybití rychleji než obvykle. • Tato funkce není dostupná v níže uvedených případech: <ul style="list-style-type: none"> – V režimu náhledu – Při slabém osvětlení 	–
[AF senzor oka]	<p>Fotoaparát automaticky upravuje zaostření, pokud je aktivní oční senzor.</p> <hr/> <ul style="list-style-type: none"> • [AF senzor oka] nemusí fungovat při slabém osvětlení. 	–
[Nast. jednobod. AF]	<p>Nastavuje čas, po který je zobrazení zvětšeno, když je tlačítko závěrky stisknuto na polovinu s režimem automatického zaostření nastaveným na [+].</p>	–
[Zobraz. jednobod. AF]	<p>Nastavuje, zda zobrazit pomocnou obrazovku při nastavení režimu automatického zaostření [+] při zobrazení na celé obrazovce.</p>	–
[AF přisvětlení]	<p>Při stisknutí závěrky do poloviny pomocné světlo AF osvětlí subjekt, čímž usnadní zaostření fotoaparátu při záznamu v podmínkách slabého osvětlení.</p> <hr/> <ul style="list-style-type: none"> • Maximální opravdu účinná hodnota pomocného světla je přibližně 1,5 m. • Pomocné světlo AF lze použít pouze, když je subjekt uprostřed obrazovky. • Odložte ochranu objektivu. • V následujících případech bude nastavení pevně nastaveno na hodnotu [OFF]. <ul style="list-style-type: none"> – [Nevšední scénérie]/[Jasně modré nebe]/[Romantický západ slunce]/[Živý západ slunce]/[Lesknoucí se voda]/[Jasná noční scéna]/[Studená noční obloha]/[Teplá zářivá noční scéna]/[Umělecká noční scéna]/[Noční záběr z ruky] (Režim průvodce scénou) – Při nastavení [Tichý režim] na [ON] 	–





MENU → **f_c** [Vlastní]

    [Ostření na střed]	<p>Při záznamu posunuje pole AF nebo pomůcku MF pomocí kurzorového tlačítka.</p> <hr/> <ul style="list-style-type: none"> • Při nastavení [AF-ON], [AF-ON], [AF-ON] nebo [AF-ON] lze pole AF přesouvat; při nastavení [AF+] lze přesouvat zvětšený výřez. • K nastavení položek, které využívají kurzorová tlačítka, například [Vývážení bílé] nebo [Citlivost], využijte rychlé nastavení (P53). • [Ostření na střed] je nastaveno na [OFF] v následujícím případě: <ul style="list-style-type: none"> – [Lesknoucí se voda] (Režim průvodce scénou) – Režim kreativní kontroly – Při nastavení [Živé oříznutí 4K] 	–
[Priorita ostř./spouš.]	<p>Nastaví se, takže není možné snímat snímky, když není zaostřeno.</p> <ul style="list-style-type: none"> • Pro různé režimy zaostření ([AFS/AFF], [AFC]) lze použít různá nastavení. 	–
[AF citlivost]	<p>Nastavuje citlivost používanou při úpravě zaostření podle pohybu subjektu.</p> <ul style="list-style-type: none"> • Pokud se významně mění vzdálenost subjektu: <ul style="list-style-type: none"> – Strana [+]: fotoaparát upraví zaostření okamžitě. Můžete zaostřit různé subjekty jeden po druhém. – Strana [–]: fotoaparát krátkou dobu čeká před změnou nastavení zaostření. Tím se brání nechtěné změně zaostření, například, když se objekt na snímku pohybuje. • Tato položka funguje, jen když je režim zaostření nastaven na [AFF] nebo [AFC]. 	–
[AF+MF doostření]	<p>Při nastavení aretace AF na ON (stisknete tlačítko závěrky do poloviny, když je režim zaostření nastaven na [AFS] nebo nastavíte aretaci AF pomocí [AF/AE LOCK]) můžete provádět jemné manuální doostření.</p>	–
[MF lupa]	<p>Nastavuje způsob zobrazení pomůcky MF (zvětšený obraz).</p> <hr/> <ul style="list-style-type: none"> • Pomůcka MF se nezobrazí v následujících případech: <ul style="list-style-type: none"> – Záznam filmů – Při snímání [4K] ([Předsér. snímání 4K]) fotografie 4K – Při použití digitálního zoomu 	–
[Zobrazení MF lupy]	<p>Nastavuje, zda se pomůcka MF (zvětšené zobrazení) zobrazí v oknech nebo při zobrazení na celé obrazovce.</p>	–

MENU → **f_c** [Vlastní]

<p>[MF vodítko]</p>	<p>Když zvolíte ruční zaostření, zobrazí se návod MF, který vám napoví směr, kterým máte změnit zaostření.</p>  <p>Ⓐ Indikátor ∞ (nekonečno)</p>	-																
<p>[Zvýraznění obrysů]</p>	<p>Zaostřené části (části obrazovky s jasnými obrysy) jsou zvýrazněny při manuálním nastavení zaostření.</p> <ul style="list-style-type: none"> • Pokud je [Úroveň rozpoznání] v [SET] nastaveno na [HIGH], části pro zvýraznění jsou omezeny. To vám umožní přesnější zaostření. • Změnou nastavení [Úroveň rozpoznání] se také změní nastavení [Barva zobrazení], následovně. <table border="1" data-bbox="377 518 928 860"> <tr> <td colspan="2" data-bbox="377 518 928 559">[Úroveň rozpoznání]</td> </tr> <tr> <td data-bbox="399 559 636 599">[HIGH]</td> <td data-bbox="636 559 928 599">↔ [LOW]</td> </tr> <tr> <td colspan="2" data-bbox="377 599 928 640">[Barva zobrazení]</td> </tr> <tr> <td data-bbox="399 640 636 681">[] (Světle modrá)</td> <td data-bbox="658 640 928 681">[] (Modrá)</td> </tr> <tr> <td data-bbox="399 681 636 722">[] (Žlutá)</td> <td data-bbox="658 681 928 722">[] (Oranžová)</td> </tr> <tr> <td data-bbox="399 722 636 762">[] (Žlutá–zelená)</td> <td data-bbox="658 722 928 762">[] (Zelená)</td> </tr> <tr> <td data-bbox="399 762 636 803">[] (Růžová)</td> <td data-bbox="658 762 928 803">[] (Červená)</td> </tr> <tr> <td data-bbox="399 803 636 844">[] (Bílá)</td> <td data-bbox="658 803 928 844">[] (Šedá)</td> </tr> </table> <ul style="list-style-type: none"> • Pokaždé, když se dotknete [] in [] nastavení se mění v pořadí [ON] ([Úroveň rozpoznání]: [LOW]) → [ON] ([Úroveň rozpoznání]: [HIGH]) → [OFF]. • [Zvýraznění obrysů] nefunguje v kombinaci s [Hrubý monochromatický] v režimu Kreativní kontroly. 	[Úroveň rozpoznání]		[HIGH]	↔ [LOW]	[Barva zobrazení]		[] (Světle modrá)	[] (Modrá)	[] (Žlutá)	[] (Oranžová)	[] (Žlutá–zelená)	[] (Zelená)	[] (Růžová)	[] (Červená)	[] (Bílá)	[] (Šedá)	-
[Úroveň rozpoznání]																		
[HIGH]	↔ [LOW]																	
[Barva zobrazení]																		
[] (Světle modrá)	[] (Modrá)																	
[] (Žlutá)	[] (Oranžová)																	
[] (Žlutá–zelená)	[] (Zelená)																	
[] (Růžová)	[] (Červená)																	
[] (Bílá)	[] (Šedá)																	

MENU → f_c [Vlastní]

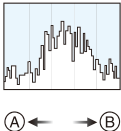
    <p>[Histogram]</p>	<p>To umožňuje nastavit, zda má nebo nemá být zobrazován histogram.</p> <p>Polohu můžete nastavit stisknutím ▲/▼/◀/▶.</p> <ul style="list-style-type: none"> • Z obrazovky záznamu je možný také přímý dotyk. <hr/> <ul style="list-style-type: none"> • Histogram je graf, který na vodorovné ose zobrazuje jas (černá do bílé) a počet pixelů pro každou úroveň jasu na svislé ose.  <p>To umožňuje snadno zkontrolovat expozici snímku.</p> <ul style="list-style-type: none"> (A) tmavý (B) světlý <ul style="list-style-type: none"> • Pokud snímání záběr nebo histogram si za dále uvedených podmínek neodpovídají, je histogram zobrazený oranžově. <ul style="list-style-type: none"> – Při kompenzaci expozice – Při odpálení blesku – Při nedosažení správné expozice, například při slabém osvětlení. • Histogram představuje přiblížení v režimu záznamu. 	—
<p>[Pomůcky]</p>	<p>Tím se nastaví vzor řádků s informacemi, které budou zobrazovány během snímání.</p> <p>Při nastavení [☐] můžete polohu řádku s informacemi nastavit stisknutím ▲/▼/◀/▶.</p> <ul style="list-style-type: none"> • Můžete také polohu nastavit přímo dotykem [☐] pomůcky obrazovky záznamu. <hr/> <ul style="list-style-type: none"> • V režimu Panoramatický snímek není zobrazen řádek s informacemi. 	—
<p>[Označení středu]</p>	<p>Střed obrazovky záznamu je vyznačen [+]. To se hodí k ovládání zoomu a současnému udržování subjektu uprostřed obrazovky.</p>	—

MENU → fC [Vlastní]

[Zobr. přepaly]

Když je aktivována funkce automatické kontroly snímku při přehrávání, plochy nasycené bílou budou zobrazeny, jakoby černobíle blikaly.



- Když se na snímku vyskytnou plochy nasycené bílou, doporučujeme kompenzovat expozici záporným směrem (P103) na základě histogramu (P224) a nasnímat snímek znovu. Výsledkem bude pravděpodobně snímek s vyšší kvalitou.
- Tato funkce je deaktivována při přehrávání fotografií 4K, přehrávání snímků s dodatečným zaostřením, multi přehráváním, přehráváním kalendáře a zoomu.

[Zebra]

Označuje části, které mají být vymazány při překládání v pruhovaném vzoru.



[ZEBRA1]



[ZEBRA2]



Nastavte jas, který má být zpracován jako zebra výběrem [SET].

- Můžete zvolit hodnotu jasu mezi [50%] a [105%]. V [Zebra 2] můžete zvolit [OFF]. Pokud zvolíte [100%] nebo [105%], zobrazí se pruhovaný vzor pouze přes místa, kde již došlo k přepalu. Čím menší nastavení, tím širší rozsah jasu bude zpracován pruhovaným vzorem.
- Když se na snímku vyskytnou plochy nasycené bílou, doporučujeme kompenzovat expozici záporným směrem (P103) na základě histogramu (P224) a nasnímat snímek znovu.
- Zobrazené vzory pruhů nebudou zaznamenány do snímku.
- Pokud přiřadíte funkci [Zebra] tlačítku [Fn tlačítko] (P55) v nabídce [Vlastní], každým stiskem přiřazeného funkčního tlačítka se pruhovaný vzor přepíná následujícím způsobem: [Zebra 1] → [Zebra 2] → [OFF]. Při nastavení [Zebra 2] na [OFF] se nastavení přepíná v pořadí [Zebra 1] → [OFF], takže můžete nastavení rychle přepínat.

MENU → fC [Vlastní]

<p>[Monochr. živé zobraz.]</p>	<p>Obrazovku záznamu můžete zobrazit černobíle. Tato funkce se hodí, pokud černobílé zobrazení usnadní zaostření v režimu manuálního zaostření.</p> <hr/> <ul style="list-style-type: none"> • I když při záznamu použijete výstup HDMI, nebude tato funkce pro připojené zařízení fungovat. • Zaznamenané snímky nebudou ovlivněny. 	-
<p>[Trvalý náhled]</p>	<p>Můžete zkontrolovat efekty vybrané clony a rychlosti závěrky na obrazovce záznamu v režimu manuální expozice.</p> <hr/> <ul style="list-style-type: none"> • Tato funkce není k dispozici při použití blesku. 	-
<p>[Expozimetr]</p>	<p>Nastaví zobrazení/ nezobrazení měřiče expozice.</p> <p>(A) Měřidlo expozice</p> <div data-bbox="660 477 930 589" style="border: 1px solid black; padding: 5px; margin: 10px 0;"> </div> <hr/> <ul style="list-style-type: none"> • Pro zobrazení expozice při provádění posunu programu, nastavení clony a rychlosti závěrky nastavte na [ON]. • Nevhodné oblasti rozsahu jsou zobrazeny červenou barvou. • Pokud není zobrazen expozimetr, přepněte zobrazení informací na obrazovce stisknutím [DISP.]. • Pokud není provedena žádná akce po dobu asi 4 sekundy, expozimetr zmizí. 	-
<p>[Styl hledáčku]</p>	<p>Nastaví styl zobrazení na hledáček.</p>	P46
<p>[Styl zobr. Displeje]</p>	<p>Nastaví styl zobrazení na monitor.</p>	P46
<p>[Zobr. info. na displeji]</p>	<p>Zobrazí informace o záznamu.</p>	P46
<p>[Místo záz.]</p>	<p>Změní se úhel pohledu v průběhu záznamu filmu a záznamu statických snímků.</p> <hr/> <ul style="list-style-type: none"> • Zobrazená plocha záznamu je jen přibližná. • [Místo záz.] není dostupné pro fotografii 4K nebo záznam [Dodatečné zaostření]. 	-

MENU → **f_c** [Vlastní]



[Prioritní zobraz. videa]	<p>Přepíná obrazovky na obrazovky vhodné pro záznam videa.</p> <hr/> <ul style="list-style-type: none"> • Hodnota kompenzace expozice se přepne v dostupném rozsahu pro video. Při úpravě kompenzace expozice bude rozsah dostupný pouze pro snímky označena jako . • Ikony pro funkce, které nejsou dostupné pro videa, jako například blesk nebo počet pixelů, nebudou zobrazeny. 	—
[Auto přehrání]	<p>Zobrazí snímek hned po pořízení. Pokud nastavíte [Doba trvání] na [HOLD], snímek je zobrazen, dokud nestisknete tlačítko závěrky do poloviny. Pokud nastavíte [Priorita funkce přehráv.] na [ON], můžete provádět některé operace v průběhu auto přehrávání. Například můžete přepínat mezi různými obrazovkami přehrávání nebo vymazat snímky.</p> <hr/> <ul style="list-style-type: none"> • Při nastavení [Doba trvání] na [HOLD] je [Priorita funkce přehráv.] nastaveno na [ON]. • Pokud provádíte záznam s funkcí fotografie 4K nebo [Dodatečné zaostření], nastavení dostupná pro [Doba trvání] in [Auto přehrání] se změní na [ON] a [OFF]. [Priorita funkce přehráv.] je fixováno na [ON]. 	—
[Fn tlačítko]	Můžete přiřadit různé funkce záznamu a další funkce funkčním tlačítkům.	P55
[Ovladač zoomu]	<p>Změna nastavení zoomu páčkou zoomu. Q(Zoom): Při ovládání zoom probíhá normální zoomování. Q(Krokový zoom): Při použití zoomu přestane zoomovat při dosažení nastavené ohniskové vzdálenosti.</p> <ul style="list-style-type: none"> • Toto nefunguje, pokud zaznamenáváte videa grafie 4K s  ([Předsér. Snímání 4K]). 	P38
[Kroužek zoomu]	Změna nastavení zoomu kolečkem.	P38
[Nast. tl. pomalého zoomu]	Nastavuje ovládání zoomu tlačítkem pomalého zoomu.	P38
[Pomalý zoom]	Nastavuje pomalý zoom.	P38
[Jemný zoom]	<p>Můžete nastavit rychlost zoomu, aby se měnila rychleji, když začínáte a končíte zoom.</p> <ul style="list-style-type: none"> • Pokud nastavíte [Pomalý zoom] na [L], [Jemný zoom] bude fixováno na [OFF]. 	—

MENU → **f_c** [Vlastní]

[Návrat polohy objekt.]	Zaznamenejte polohu zoomu a zaostření při vypnutém fotoaparátu.	–
[Zatažení objektivu]	Zatáhne tubus objektivu po zobrazení obrazovky přehrávání.	–
[Q.MENU]	Pokud zvolíte [CUSTOM], můžete upravit nastavení menu rychlého nastavení.	P54
[Nastavení voliče]	Mění způsoby funkce předního a zadního otočného ovladače.	P43
[Tlačítko Video]	Povoluje/zakazuje tlačítko filmu.	–
[Senzor hledáčku]	Nastavení citlivosti snímače oko a způsob přepínání mezi monitorem a hledáčkem.	P37
[Nast.dotyku]	<p>Povoluje/zakazuje dotykové funkce.</p> <p>[Dotykový panel]: Všechny dotykové funkce.</p> <p>[Stiskněte záložku]: Operace na kartách, jako jsou [K] na pravé straně obrazovky.</p> <p>[Dot. ostření]: Operace, která převede subjekt, kterého se dotknete do zaostření c([AF]) nebo nastavení zaostření a jasu ([AF+AE]).</p> <p>[AF dotykové plochy]: Přesun pole AF dotykem na displej, když se používá hledáček. (P98)</p>	–
[Dotyk. listování]	Toto umožňuje nastavit rychlost souvisle přehrávaných nebo zpětně přehrávaných snímků dotykem.	–
[Průvod. menu]	Nastavuje zobrazení/nezobrazení obrazovky výběru, pokud nastavíte režim otočného ovladače na [SCN]/[f].	–



 : Nabídka [Nastavení]

 →  [Nastavení]

[Online návod]	[Zobrazení adresy URL]/[Zobrazení QR kódu]	—
[Nastavit hodiny]	Nastavení data/času.	P33
[Světový čas]	<p>Nastavení času pro oblast, kde žijete a místa, kam jedete na dovolenou.</p> <ul style="list-style-type: none"> • [Cíl cesty] lze nastavit po nastavení [Doma]. <p>Po provedení volby [Cíl cesty] nebo [Doma], stiskněte ◀/▶ za účelem volby pole, a poté proveďte nastavení stisknutím [MENU/SET].</p> <p>✈ [Cíl cesty]: Oblast cíle vaší cesty</p> <p>Ⓐ Přesný čas v cílové oblasti</p> <p>Ⓑ Časový posun vůči domácí oblasti</p>  <p>🏠 [Doma]: Vaše domácí oblast</p> <p>Ⓒ Přesný čas</p> <p>Ⓓ Časový posun vůči GMT (Greenwich Mean Time – Greenwichský čas)</p>  <ul style="list-style-type: none"> • Stiskněte ▲, pokud používáte letní čas [▲☀️]. (Čas se posune o 1 hodinu vpřed.) Návrat na běžný čas lze provést tak, že ▲ stisknete ještě jednou. • Když nemůžete najít cíl cesty v zónách zobrazených na displeji, nastavte časový posun vůči domácí oblasti. 	—
[Datum cesty]	<p>Pokud nastavíte [Plán cesty], jsou zaznamenány uplynulé dny vaší cesty (tj. den vaší cesty) na základě data odjezdu a příjezdu.</p> <ul style="list-style-type: none"> • Datum cesty bude automaticky zrušeno v případě, že se aktuální datum nachází po datu návratu. Když je [Plán cesty] nastaveno na [OFF], bude také [Lokalita] nastaveno na [OFF]. <p>Pokud nastavíte [Cíl cesty], bude zaznamenán cíl vaší cesty.</p> <ul style="list-style-type: none"> • Podrobnější informace o způsobu zadávání znaků najdete na P59. 	—



MENU →  **[Nastavení]**

  MENU  [Datum cesty] (pokračování)	<ul style="list-style-type: none"> • Můžete při přehrávání zobrazit uplynulé dny a cíl cesty nebo je orazítkovat na zaznamenané snímky [Text.značka] (P249). • Počet dnů, které uplynuly od odjezdu, se dá vytisknout s použitím softwaru "PHOTOfunSTUDIO" (P304). • Datum cesty je vypočítávan s použitím datumu nastaveného v rámci nastavení hodin a po nastavení datumu odchodu. Když nastavíte [Světový čas] na hodnotu času v cíli vaší cesty, datum cesty bude vypočítávan s použitím datumu nastavení hodin a nastavení cíle cesty. • Funkce [Datum cesty] je deaktivována při záznamu videa [AVCHD]. • [Lokalita] nelze zaznamenat v následujících přípaDEch: <ul style="list-style-type: none"> – Záznam filmů – Při snímání fotografií 4K – Při záznamu s [Dodatečné zaostření] 	—
[Wi-Fi]	[Funkce Wi-Fi]	P259
	[Nastavení Wi-Fi]	P296
[Pípnutí]	Nastavení hlasitosti elektronických tónů a simulace zvuku závěrky. [Hlas. pípnutí]/[Hlas.závěrky]/[Tón závěrky] <ul style="list-style-type: none"> • Funkce [Pípnutí] není dostupná při nastavení položky [Tichý režim] na hodnotu [ON]. 	—
[Hlasitost sluchátek]	Nastaví hlasitost připojených sluchátek (běžně dostupných) v 16 krocích.	—
[Režim Živé zobrazení]	Nastavení rychlosti obnovování obrazovky záznamu (Obrazovka Živý náhled). [30fps]: Snižuje spotřebu energie, což znamená delší provoz na jedno nabití. [60fps]: Zobrazuje pohyb plynuleji. <ul style="list-style-type: none"> • Nastavení [Režim Živé zobrazení] neovlivní zaznamenané snímky. • Hledáček je zafixován na [60fps]. 	—





MENU → ↶ [Nastavení]

<p>[Zobrazení displeje]/ [Hledáček]</p>	<p>Slouží k nastavení jasu, barvy, červeného nebo modrého odstínu monitoru/hledáčku.</p> <ol style="list-style-type: none"> Zvolte nastavení stisknutím ▲/▼, a proveďte doladění prostřednictvím ◀/▶. <ul style="list-style-type: none"> Nastavení lze také provést otočením zadního otočného ovladače. Nastavte stisknutím [MENU/SET]. <hr/> <ul style="list-style-type: none"> Slouží k doladění monitoru během jeho použití a hledáčku, také během jeho použití. Některé subjekty mohou být zobrazeny na monitoru odlišně od aktuálního stavu. To však nemá žádný vliv na zaznamenané snímky. 	—
<p>[Podsvícení monitoru]</p>	<p>[A]* [AUTO]: Jas je nastaven automaticky v závislosti na tom, jak světlé je okolí fotoaparátu.</p> <p>[1]* [MODE1]: Monitor bude světlejší.</p> <p>[2]* [MODE2]: Standardní jas monitoru.</p> <p>[3]* [MODE3]: Monitor bude tmavší.</p> <hr/> <ul style="list-style-type: none"> Některé subjekty mohou být zobrazeny na monitoru odlišně od aktuálního stavu. To však nemá žádný vliv na zaznamenané snímky. Monitor automaticky obnoví standardní jas, pokud neprovedete žádné operace po dobu 30 s při záznamu v režimu [MODE1]. Při stisknutí tlačítka nebo dotyku se znovu zvýší jas monitoru. Při nastavení [AUTO] nebo [MODE1] se zkrátí provozní doba na jedno nabití. Volba [AUTO] je k dispozici pouze v režimu záznamu. Výchozí nastavení při používání síťového adaptéru (volitelné příslušenství) je [MODE2]. 	—

MENU →  **[Nastavení]****[Úsporný režim]****[Režim spánku]:**

Když fotoaparát zůstane bez použití po dobu nastavenou prostřednictvím tohoto nastavení, dojde k jeho automatickému vypnutí.

[Režim spánku (Wi-Fi)]:

Fotoaparát se automaticky vypne, pokud není připojen k Wi-Fi a není použit po dobu přibližně 15 minut.

[Auto vypnutí LVF/displ.]:

Monitor/hledáček se automaticky vypne, když fotoaparát zůstane bez použití po dobu nastavenou prostřednictvím tohoto nastavení.

- Pokud chcete zrušit režim [Režim spánku] nebo [Režim spánku (Wi-Fi)], stisknutím tlačítka závěrky na polovinu vypnete a zapnete fotoaparát.
- Pokud chcete monitor/hledáček znovu zapnout, stiskněte libovolné tlačítko nebo se dotkněte displeje.
- V následujících případech [Úsporný režim] nepracuje.
 - Při zapojení k PC nebo k tiskárně
 - Při záznamu nebo přehrávání filmů
 - Během automatického prohlížení snímků
 - Při snímání [] ([Předsér. snímání 4K]) fotografie 4K
 - Při použití [Multiexpozice]
 - Při použití [Časosběrný snímek]
 - Při použití [Fázová animace] (pouze pokud nastavíte [Automatické snímání])
 - Pokud používáte při záznamu výstup HDMI
- Pokud používáte Ac síťový adaptér (volitelné příslušenství), [Režim spánku] a [Režim spánku (Wi-Fi)] jsou deaktivovány.
- Při použití síťového adaptéru (volitelné příslušenství) je volba [Auto vypnutí LVF/displ.] napevno nastavena na [5MIN.].

[Režim USB]

Nastavení způsobu komunikace při připojení kabelem USB (dodaném).

 **[Volba typu spojení]:**

Zvolte toto nastavení pro výběr komunikace USB při připojování k jinému zařízení.

 **[PictBridge(PTP)]:**

Použijte toto nastavení při připojování k tiskárně s podporou PictBridge.

 **[PC]:**

Použijte toto nastavení při exportu snímků do připojeného počítače.



MENU → ↗ **[Nastavení]**
[Připojení TV]**[Režim HDMI (přehrávat)]:**

Nastavení výstupního formátu snímku.

[AUTO]:

Rozlišení výstupu bude nastaveno automaticky na základě informací z připojeného TV.

[C4K]:

Výstup má progresivní formát s 2160 řádky.

Rozlišení je 4096×2160.

[4K]:

Progresivní formát s 2160 řádky a rozlišení výstupu 3840×2160.

[1080p]:

Pro výstup bude použita progresivní metoda se 1080 dostupnými skenovanými řádky.

[1080i]:

Pro výstup bude použita metoda prokládání s 1080 dostupnými skenovanými řádky.

[720p]:

Pro výstup bude použita progresivní metoda se 720 dostupnými skenovanými řádky.

[576p]:

Pro výstup bude použita progresivní metoda se 576 dostupnými skenovanými řádky.

[480p]:

Pro výstup bude použita progresivní metoda se 480 dostupnými skenovanými řádky.

- Dostupná nastavení se liší v závislosti na nastavení [Systémová frekvence].

- Je funkční pouze během přehrávání.
- Pokud při volbě [AUTO] televizor nezobrazí obraz, přepněte na volbu s konstantním nastavením jinou než [AUTO], aby formát vyhovoval vašemu televizoru. (Podrobnosti jsou uvedeny v příručce televizoru.)





P300

MENU →  **[Nastavení]**

[Připojení TV (pokračování)]	[VIERA link]: Pokud zvolíte [ON], funkce fotoaparátu a připojeného zařízení kompatibilního s VERA Link pomocí kabelu mikro HDMI jsou automaticky připojeny a umožňují ovládání fotoaparátu zařízením kompatibilním s připojením VERA Link.	P302
[Paměť kurzoru]	Ukládá naposledy vybranou položku menu v každém menu.	–
[Barva pozadí]	Nastavení barvy pozadí zobrazení menu.	–
[Informace o nabídce]	Popis položek menu a jejich nastavení se zobrazuje na obrazovce menu.	–
[Jazyk]	Nastavte jazyk zobrazený na displeji. • Při nastavení nesprávného jazyka omylem zvolte  z ikon menu za účelem nastavení požadovaného jazyka.	–
[Firmware info]	Slouží ke kontrole toho, kterou verzi firmwaru obsahuje fotoaparát. • Stiskněte [MENU/SET] na straně s verzí za účelem zobrazení informace o softwaru nainstalovaném v zařízení.	–
[Reset. korek. expozice]	Hodnota expozice může být vynulována při změně Režimu záznamu nebo při vypnutí fotoaparátu.	–
[Vynulovat]	Vynulujte číslo souboru následujícího záznamu a přednastavte jej na 0001. • Číslo adresáře bude aktualizováno a číslo souboru začne od 0001. • Adresáři může být přiděleno číslo od 100 do 999. Číslo složky musí být resetováno dříve, než dosáhne čísla 999. Doporučujeme vám naformátovat kartu (P28) po uložení údajů na PC nebo jinam. • Pokud chcete číslo složky vynulovat na 100, nejprve zformátujte kartu a poté touto funkcí vynulujte číslo souboru. Bude zobrazena strana umožňující vynulování čísla adresáře. Vynulujte číslo adresáře stisknutím [Ano].	–



MENU →  **[Nastavení]**

    [Resetovat]	<p>Následující nastavení budou obnovena na výchozí nastavení.</p> <ul style="list-style-type: none"> – Nastavení záznamu (mimo [Rozezn. tvář]) a nastavení [Nastavení profilu] – Nastavení záznamu ([Rozezn. tvář]) a nastavení [Nastavení profilu] – Nastavení/přizpůsobení <hr/> <ul style="list-style-type: none"> • Při vynulování nastavení instalace/uživatelských jsou také vynulována následující nastavení. <ul style="list-style-type: none"> – Nastavení [Světový čas] – Nastavení [Datum cesty] (datum odjezdu, datum návratu, místo záznamu) – Nastavení [Otáčení sn.], [Třídění snímků] a [Potvrzení vymazání] v menu [Přehrávání] • Číslo adresáře a nastavení hodin se nezmění. 	–
[Obnov.Wi-Fi]	<p>Obnovte všechna nastavení v nabídce [Wi-Fi] do výchozího továrního nastavení. (S výjimkou [LUMIX CLUB])</p> <hr/> <ul style="list-style-type: none"> • Než fotoaparát vyhodíte nebo prodáte, vždy jej resetujte, aby nemohlo dojít ke zneužití osobních informací uložených ve fotoaparátu. • Než odešlete fotoaparát na opravu, pořídte si kopii svých osobních informací a poté jej resetujte. 	–





MENU → ↶ [Nastavení]

<p>[Systémová frekvence]</p>	<p>Lze změnit systémovou frekvenci zaznamenávaných a přehrávaných filmů.</p> <p>[59.94 Hz (NTSC)]: Pro oblasti, kde se používá televizní vysílací norma NTSC.</p> <p>[50.00 Hz (PAL)]: Pro oblasti, kde se používá televizní vysílací norma PAL.</p> <p>[24.00 Hz (CINEMA)]: Tato systémová frekvence je určena k vytváření videí.</p> <ul style="list-style-type: none"> • Po změně nastavení, vypněte a zapněte fotoaparát. <hr/> <ul style="list-style-type: none"> • Ve výchozím nastavení je systémová frekvence nastavena na vysílací normu oblasti, kde jste přístroj zakoupili, tedy [59.94 Hz (NTSC)] nebo [50.00 Hz (PAL)]. • Když je položka [Systémová frekvence] nastavena na jinou vysílací normu, než se používá ve vaší oblasti, nemusí se snímky správně přehrát na televizoru. • Pokud se neorientujete ve vysílacích normách nebo se nechystáte vytvářet záběry pro film, doporučujeme používat výchozí nastavení. • Pokud jste změnili nastavení, ale nejste si jisti systémovou frekvencí pro vysílací normu ve vaší oblasti, spusťte funkci [Resetovat] v nabídce [Nastavení] (P235). <p>Po změně systémové frekvence</p> <p>Po změně nastavení [Systémová frekvence] nebudou videa zaznamenávána ani přehrávána, pokud budete pokračovat v používání karty vložené ve fotoaparátu. Doporučujeme kartu vyměnit za jinou a naformátovat (P28) ji ve fotoaparátu.</p> <ul style="list-style-type: none"> • Pokud budete pokračovat v používání karty vložené do fotoaparátu před změnou nastavení, bude se fotoaparát chovat následujícím způsobem: <ul style="list-style-type: none"> – [AVCHD]: Záznam není možný – [MP4]/[MP4 (LPCM)]/[MOV]: Je možný záznam • Nelze přehrávat filmy zaznamenané s jiným nastavením [Systémová frekvence]. 	<p>–</p>
<p>[Úprava vodováhy.]</p>	<p>[Upravit]: Držte fotoaparát ve vodorovné poloze a stiskněte [MENU/SET]. Nastaví se měření polohy.</p> <p>[Reset hodnoty vodováhy]: Obnoví původní nastavení polohy.</p>	<p>–</p>

MENU →  **[Nastavení]**

[Aktivace]	Použijte Aktualizaci softwarového klíče (DMW-SFU1: volitelné příslušenství) k povolení rozšířených funkcí fotoaparátu. [Exportovat sériový kód]/[Importovat aktivační kód]/[Seznam aktivací]	–
[Demo režim]	Můžete se pokusit o zaostření, zvýraznění obrysů atd. v [Dodatečné zaostření] (P129) v obrázku snímku.	–
[Formátovat]	Karta bude formátována.	P28

: **Nabídka [Přehrávání]**

- [Diaprojekce] (P239)
- [Přehrávání] (P240)
- [Protokolování polohy] (P241)
- [Zpracování RAW] (P242)
- [Hrom. ulož. FOTOGR. 4K] (P244)
- [Světelná kompozice] (P245)
- [Smazat retušování] (P247)
- [Edit.názvu] (P248)
- [Text.značka] (P249)
- [Rozdělit] (P250)
- [Časosběrné video] (P251)
- [Fázové video] (P251)
- [Zm.rozl.] (P252)
- [Střih] (P253)
- [Otočit] (P254)
- [Otáčení sn.] (P254)
- [Oblíbené] (P255)
- [Nastav.tisk] (P255)
- [Ochrana] (P257)
- [Upravit tváře] (P257)
- [Třídění snímků] (P258)
- [Potvrzení vymazání] (P258)

- Položky menu [Přehrávání] uvedené níže ukládají snímky jako nové soubory. Pokud je karta zaplněna, nelze vytvářet nové snímky. Doporučujeme předem zkontrolovat kapacitu karty.
 - [Zpracování RAW]/[Hrom. ulož. FOTOGR. 4K]/[Světelná kompozice]/[Smazat retušování]/[Text.značka]/[Časosběrné video]/[Fázové video]/[Zm.rozl.]/[Střih]
- Fotoaparát nemusí správně zobrazovat snímky pořízené jiným zařízením a pro tyto snímky nemusí být k dispozici funkce fotoaparátu.

■ Jak vybrat obrázky po výběru [Jeden] nebo [Více]

- Pokud nejsou dostupné možnosti [Jeden] a [Více], vyberte snímek stejně, jako když je vybráno [Jeden].

Nastavení [Jeden]

1 Zvolte snímek stisknutím ◀/▶.

2 Stiskněte [MENU/SET].

- Pokud je v pravém dolním rohu obrazovky zobrazeno [Nast./zrušit] je nastavení zrušeno opakovaným stisknutím [MENU/SET].



Nastavení [Více]

Pokud se zobrazí podobná obrazovka jako napravo:

1 Stisknutím ▲/▼/◀/▶ vyberte snímek a poté stiskněte [MENU/SET] (opakovaně).

- Ke zrušení nastavení dojde při opětovném stisknutí [MENU/SET].

2 Stisknutím ◀ vyberte [OK] a proved'te stisknutím [MENU/SET].

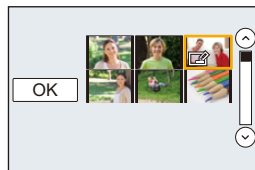

Pokud se zobrazí podobná obrazovka jako napravo:

Stiskem tlačítek ▲/▼/◀/▶ vyberte snímek a poté stiskem tlačítka [MENU/SET] proved'te nastavení (opakujte).

- Ke zrušení nastavení dojde při opětovném stisknutí [MENU/SET].



[Diaprojekce]

Můžete přehrávat snímky, které jste nasnímaly v synchronizaci s hudbou a můžete to provádět v posloupnosti a mezi jednotlivými snímky můžete ponechat pevně nastavený interval.

Můžete také sestavit soubor pro automatické prohlížení, tvořený statickými snímky, videa, atd.

Doporučujeme vám použít tuto funkci při prohlížení snímků po připojení fotoaparátu k televizoru.





MENU →  **[Přehrávání]** → **[Diaprojekce]**





1 Zvolte skupinu určenou k přehrávání stisknutím ▲/▼, a poté stiskněte [MENU/SET].

- Pokud vyberete možnost [Pouze videozáznam], přehrají se také soubory sériového snímání 4K a snímky zaznamenané pomocí [Dodatečné zaostření].
- Ze snímků zaznamenaných pomocí [Dodatečné zaostření] se přehrají pouze zaostřené reprezentativní snímky.

2 Stisknutím ▲ vyberte [Start] a poté stiskněte [MENU/SET].

■ Operace během automatického prohlížení snímků

Funkce tlačítek	Dotykové ovládání	Popis akce
▲		Přehrávání/ Přerušení
◀		Návrat na předchozí snímek
		Snížení úrovně hlasitosti

Funkce tlačítek	Dotykové ovládání	Popis akce
▼		Slouží k ukončení automatického prohlížení
▶		Dopředu na další snímek
		Zvýšení úrovně hlasitosti

■ Změna nastavení automatického prohlížení

Nastavení pro automatické prohlížení mohou být změněny volbou [Efekt] nebo [Nastavení] na obrazovce menu automatického prohlížení.

[Efekt]	Slouží k volbě vizuálních efektů při přepínání z jednoho snímku na druhý.	
[Nastavení]	[Doba trvání]	• [Doba trvání] může být nastaveno pouze v případě, že je pro nastavení [Efekt] zvolena hodnota [OFF].
	[Zopakovat]	[ON]/[OFF]
	[Zvuk]	<p>[AUTO]: Při přehrávání statických snímků je přehrávána hudba a při přehrávání filmů nebo statických snímků s audiem je přehráváno audio.</p> <p>[Hudba]: Je přehrávána hudba.</p> <p>[Zvuk]: Je přehráváno Audio (pouze pro filmy).</p> <p>[OFF]: Nebude produkován žádný zvuk.</p>

- Ani když je [Efekt] nastaven, nebude fungovat během automatického prohlížení souborů sériového snímání 4K, snímků zaznamenaných pomocí [Dodatečné zaostření] nebo skupin snímků.
- Při přehrávání níže uvedených snímků je nastavení [Doba trvání] zrušeno.
 - Filmy
 - Soubory sériového snímání 4K
 - Snímky zaznamenané s [Dodatečné zaostření]
 - Panoramatické snímky
 - Snímky ve skupinách

[Přehrávání]

Slouží k volbě přehrávání v [Běžné přehr.], [Pouze snímek] nebo [Pouze videozáznam].

MENU →  **[Přehrávání]** → **[Přehrávání]**

Zvolte skupinu určenou k přehrávání stisknutím ▲/▼, a poté stiskněte [MENU/SET].

- Pokud vyberete možnost [Pouze videozáznam], přehrají se také soubory sériového snímání 4K a snímky zaznamenané pomocí [Dodatečné zaostření].

[Protokolování polohy]

Můžete na snímek zapsat informace o poloze odeslané z chytrého telefonu (zeměpisná šířka a délka).

- **S pomocí chytrého telefonu můžete na snímek zapsat informace o poloze. (P269)**
- Musíte na chytrém telefonu instalovat aplikaci "Panasonic Image App". (P262)
- Další informace o provozu naleznete v sekci [Help] v menu "Image App".

Příprava:

Odeslání informací o poloze z chytrého telefonu do fotoaparátu.

MENU →  **[Přehrávání]** → **[Protokolování polohy]**

- 1 Stiskem tlačítek **▲/▼** zvolte položku **[Přidat data o poloze]** a poté stiskněte tlačítko **[MENU/SET]**.
- 2 Stisknutím **▲/▼** vyberte období, ve kterém chcete zaznamenat na snímky informace o poloze a poté stiskněte **[MENU/SET]**.
 - Snímky s informacemi o poloze jsou označeny **[GPS]**.

■ Jak zastavit zaznamenávání informací o lokaci

Při záznamu informací o poloze na snímky stiskněte [MENU/SET].

- Během pozastavení je zobrazen symbol **[○]**.
- Zvolte období pomocí tlačítka **[○]** a obnovte proces zaznamenávání od snímku, kde jste se zaznamenáváním přestali.

■ Jak odstranit přijaté informace o lokaci

- 1 Stiskem tlačítek **▲/▼** zvolte položku **[Vymazat data o poloze]** a poté stiskněte tlačítko **[MENU/SET]**.
- 2 Stisknutím **▲/▼** zvolte období, které chcete odstranit a poté stiskněte tlačítko **[MENU/SET]**.



Nedostupné v následujících případech:

- Informace o lokalitě nelze zapsat na dále uvedené snímky nebo v dále popsanych situacích:
 - Snímky pořízené po odeslání informace o poloze do fotoaparátu (P269)
 - Video zaznamenané v **[AVCHD]**
 - Snímky, které již obsahují informace o poloze

[Zpracování RAW]

Můžete zpracovat snímky zaznamenané ve formátu RAW. Zpracované snímky budou uloženy ve formátu JPEG.

MENU → **[Přehrávání]** → **[Zpracování RAW]**

1 Uložte snímky RAW pomocí **◀/▶** a poté stiskněte **[MENU/SET]**.

2 Stiskněte **▲/▼** kvůli dané volbě položky.

- Můžete nastavit následující položky. Nastavení použitá pro záznam jsou vybrána, když začnete nastavovat tyto položky.



[Vyvážení bílé]	Umožňuje zvolit přednastavené vyvážení bílé a nastavení upravit. Můžete položku vybrat pomocí [◻] , můžete zpracovat snímek s tímto nastavením v průběhu záznamu.
[Korekce expozice]	Umožňuje upravit expozici v rozsahu mezi -1 EV a +1 EV.
[Styl snímků]	Umožňuje vybrat efekt stylu fotografie ([Standardní]/[Živé]/[Přirozené]/[Černobílé]/[Krajina]/[Portrét]).
[i.dynamický]	Umožňuje vybrat nastavení [i.dynamický] ([HIGH]/[STANDARD]/[LOW]/[OFF]).
[Kontrast]	Umožňuje upravit kontrast.
[Světla]	Umožňuje upravit jas jasných částí.
[Stíny]	Umožňuje nastavit jas tmavých částí.
[Nasycení]/ [Barevný tón]	Umožňuje nastavit sytost. (Pokud je vybráno [Černobílé] v [Styl snímků], můžete nastavit tón barvy.)
[Odstín]/[Efekt filtru]	Umožňuje nastavit odstín. (Pokud je vybráno [Černobílé] v [Styl snímků], můžete upravit efekt filtru.)
[Potlač. šumu]	Umožňuje nastavit redukci šumu.
[I.rozlišení]	Umožňuje vybrat nastavení [I.rozlišení] ([HIGH]/[STANDARD]/[LOW]/[EXTENDED]/[OFF]).
[Ostrost]	Umožňuje nastavit efekt rozlišení.
[Nastavení]	Můžete nastavit následující položky: [Obnovit úpravy]: Vrátí nastavení na hodnoty, které jste použili při záznamu. [Prostor barev]: Umožňuje vybrat nastavení [Prostor barev] [sRGB] nebo [Adobe RGB]. [Rozlišení]: Umožňuje vybrat velikost, ve kterém bude snímek uložen ve formátu JPEG ([L]/[M]/[S]).



3 Stiskněte [MENU/SET] a nastavte.

- Viz "Jak vybrat každou z položek" na straně P243.

4 Stiskněte [MENU/SET].

- Tato akce vás vrátí na obrazovku v kroku 2. Další položky nastavíte opakováním kroků 2 až 4.

5 Zvolte [Zahájit zpracov.] pomocí ▲/▼ a poté stiskněte [MENU/SET].**■ Jak vybrat každou z položek**

Poté, co vyberete položku, zobrazí se nastavení.

Funkce tlačítek	Dotykové ovládání	Popis akce
	Přetažením	Výběr nastavení.
▲	[Bílá v kelvinech]	Zobrazí se obrazovka pro nastavení teploty barev. (P108) (pouze pokud je [Vyvážení bílé] nastaveno na $\frac{1}{2}$ / $\frac{1}{2}$ / $\frac{1}{2}$ / $\frac{1}{2}$)
▼	[Upravit]	Zobrazí se obrazovka pro jemné nastavení vyvážení bílé. (P109) (pouze při nastavení [Vyvážení bílé])
[DISP.]	[DISP.]	Zobrazí se obrazovka porovnání.
[MENU/SET]	[Nast.]	Nastaví upravenou úroveň a vrátí vás na obrazovku výběru položky.



- Pokud je vybráno [Potlač. šumu], [I.rozlišení] nebo [Ostrost], nelze zobrazit obrazovku porovnání.
- Snímky lze pomocí páčky zoomu zvětšit.
- Pokud se snímku dvakrát dotknete, zvětší se. Pokud se dvakrát dotknete zvětšeného snímku, zmenší se na původní velikost.

Na obrazovce porovnání můžete provést následující akce a nastavení.

(A) Aktuální nastavení

Funkce tlačítek	Dotykové ovládání	Popis akce
	Přetažením	Výběr nastavení.
[DISP.]	[DISP.]	Vrátí vás na obrazovku nastavení.
[MENU/SET]	[Nast.]	Nastaví upravenou úroveň a vrátí vás na obrazovku výběru položky.

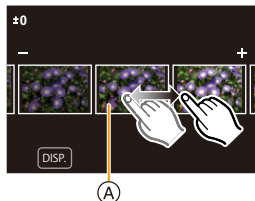

- Pokud se dotknete snímku uprostřed, zvětší se. Pokud se dotknete [], snímek se zmenší na původní velikost.



Nastavení [Nastavení]

Pokud vyberete položku, zobrazí se žádost o výběr [Obnovit úpravy], [Prostor barev] nebo [Rozlišení].

- 1 Vyberte položku stisknutím ▲/▼ a poté stiskněte [MENU/SET].
 - Pokud vyberete [Obnovit úpravy], zobrazí se žádost o potvrzení. Výběrem [Ano] se provede akce a následuje návrat na obrazovku výběru položky.
- 2 Vyberte nastavení stisknutím ▲/▼ a poté stiskněte [MENU/SET].

- Efekty aplikované v průběhu zpracování RAW ve fotoaparátu a efekty aplikované při zpracování RAW softwarem "SILKYPIX Developer Studio" (P305) nejsou zcela identické.
- Snímky ve formátu RAW jsou vždy zaznamenávány s poměrem stran [3:2] (5472×3648) nezávisle na poměru stran v době záznamu, ale když provedete [Zpracování RAW] v menu [Přehrávání], jsou snímky zaznamenány v poměru stran v době záznamu.
- Nastavení [Vyvážení bílé] snímků zaznamenaných s různou expozicí je zafixováno na nastavení použité v průběhu záznamu.

 Nedostupné v následujících případech:

- Pokud je připojen mikro kabel HDMI, nebude k dispozici [Zpracování RAW].
- Můžete zpracovávat pouze RAW snímky zaznamenané fotoaparátem.

[Hrom. ulož. FOTOGR. 4K]

Můžete současně ukládat snímky sériového snímání 4K, které byly vybrány během 5 sekund.

MENU →  **[Přehrávání]** → **[Hrom. ulož. FOTOGR. 4K]**

- 1 Stisknutím ◀/▶ zvolte soubory sériového snímání 4K, poté stiskněte [MENU/SET].
 - Pokud je čas snímání 5 sekund a méně, všechny rámečky se uloží jako snímky.
- 2 Vyberte první rámeček snímků, které chcete uložit najednou.
 - Rámeček vyberte stejným způsobem, jakým vybíráte snímky ze souboru sériového snímání 4K.
Podrobnosti viz strana P187.
 - Snímky budou uloženy jako skupiny snímků v sekvenčním režimu ve formátu JPEG (P187)

[Světelná kompozice]

Vyberte více rámečků ze souboru sériového snímání 4K, které si přejete zkombinovat. Části snímku, které jsou jasnější než předchozí rámeček budou překryty přes předchozí rámeček, aby došlo ke spojení v jeden snímek.

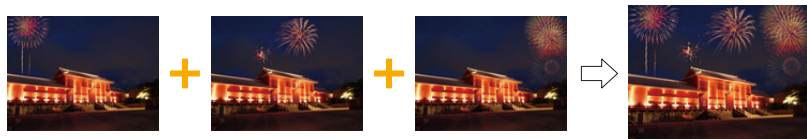

MENU → **[Přehrávání]** → **[Světelná kompozice]**

- 1 Stisknutím zvolte soubory sériového snímání 4K, poté stiskněte **[MENU/SET]**.
- 2 Vyberte způsob kombinování a poté stiskněte **[MENU/SET]**.

Nastavení [Sloučení do fotom.]

Vyberte rámečky, které chcete zkombinovat do překrytých světlejších částí.

- 1 Vyberte rámečky.

Podrobnější informace o tlačítku a dotekovém ovládní najdete na straně [P123](#).

- Zobrazené snímky nemohou být zvětšeny nebo zmenšeny nebo zobrazeny pro prohlížení.
- se u dotekového ovládní stane **[OK]**.



- 2 Stiskněte **[MENU/SET]**.

Vybrané rámečky se uloží do paměti a displej se vrátí na předchozí obrazovku.

Stisknutím zvolte položku a poté stiskněte **[MENU/SET]** pro jednu z následujících operací:

- **[Další]**: Umožní vám vybrat více rámečků pro kombinování. Přejde zpět na krok **1**.
- **[Vybrat znovu]**: Okamžitě zruší výběr rámečku a umožní výběr jiného snímku.
- **[Ulož]**: Ukončí výběr rámečku.



- 3 Zopakujte kroky **1** a **2** pro výběr více rámečků pro kombinování.
 - Můžete nastavit až do 40 rámečků.
- 4 Stiskem tlačítka zvolte položku **[Ulož]** a poté stiskněte tlačítko **[MENU/SET]**.



Nastavení [Sloučení rozsahu]

Zvolte první a poslední rámečky k překrytí jasnějších částí rámečků mezi nimi.

❶ Vyberte rámeček prvního obrázku a poté stiskněte [MENU/SET].

Způsob výběru je stejný jako v kroku ❶ nastavení [Sloučení do fotom.].

❷ Vyberte rámeček posledního obrázku a poté stiskněte [MENU/SET].

3 Na obrazovce pro potvrzení vyberte [Ano] a poté stiskněte [MENU/SET].

Zobrazí se zkombinovaný snímek.

- Snímky jsou ukládány ve formátu JPEG. Registrují se i informace o záznamu (Exif) prvního rámečku např. rychlost závěrky, clona a citlivost ISO.



MENU



[Smazat retušování]

- Odstranění lze provést pouze stisknutím. [Smazat retušování] automaticky umožní dotekové ovládání.

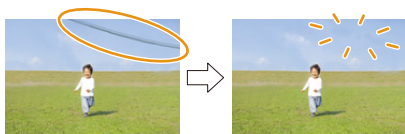

MENU → **[Přehrávání]** → **[Smazat retušování]**

- 1 Stisknutím **◀/▶** zvolte snímek a poté stiskněte **[MENU/SET]**.
- 2 Přejedte prstem přes část, kterou chcete odstranit.
 - Části k odstranění jsou barevné.
 - Pokud se dotknete [Zpět], vrátíte zabarvenou část do předchozího stavu.

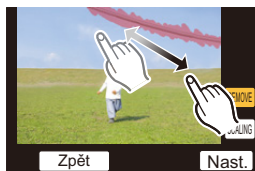

Odstranění podrobností (zvětšení displeje)

- 1 Dotkněte se **[SCALING]**.
 - Zvětšení/zmenšení (**P48**) obrazovky vám umožní její zvětšení/zmenšení.
 - Potáhnutím obrazovky můžete přesunout zvětšenou část.
- 2 Dotkněte se **[REMOVE]**.
 - Tím se vrátíte zpět k potažení prsty přes část, kterou chcete odstranit. Část, kterou chcete odstranit, můžete potáhnout i když je snímek zvětšený.

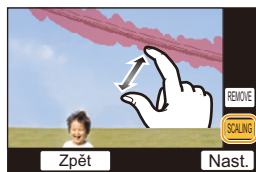

- 3 Dotkněte se **[Nast.]**.
- 4 Dotkněte se **[Ulož]** nebo stiskněte **[MENU/SET]**.

- Snímky mohou vypadat nepřírodně, protože je pozadí odstraněných částí uměle vytvořeno.
- U skupin snímků proveďte [Smazat retušování] u každého snímku. (Nelze je upravit najednou).
- Pokud provedete [Smazat retušování] u skupin snímků, uloží se jako nové snímky odděleně od těch původních.

Nedostupné v následujících případech:

- Pokud používáte hledáček, není k dispozici.
- Tato funkce není dostupná v níže uvedených případech:
 - Filmy
 - Soubory sériového snímání 4K
 - Snímky zaznamenané s [Dodatečné zaostření]
 - Snímky snímávané v režimu panoramatického snímání
 - Snímky pořízené s [RAW]
 - Snímky vytvořené z videa, které bylo zaznamenané s nastaveným rozměrem snímku [C4K] v [Kvalita záz.]

[Edit.názvu]

Ke snímkům můžete přidat text (komentář). Po zaregistrování lze text vytisknout pomocí [Text.značka] (P249).

MENU →  **[Přehrávání]** → **[Edit.názvu]**

1 Proved'te volbu snímku. (P238)

-  je zobrazen pro snímky s již zaznamenaným názvem.

2 Zadejte text. (P59)

- Pro vymazání titulu, vymazání všech textů na straně pro zadávání textu.
- Pomocí softwaru "PHOTOfunSTUDIO" můžete tisknout texty (komentáře) (P304).
- Můžete nastavit až 100 snímků najednou prostřednictvím [Více].

 Nedostupné v následujících případech:

- Tato funkce není dostupná v níže uvedených případech:
 - Filmy
 - Soubory sériového snímání 4K
 - Snímky zaznamenané s [Dodatečné zaostření]
 - Snímky zaznamenané s [Kvalita] nastavenou na [RAW₁], [RAW₂] nebo [RAW]

[Text.značka]

Můžete vyznačit informace o záznamu na zaznamenaných snímcích.



MENU → **[Přehrávání]** → **[Text.značka]**

1 Proveďte volbu snímku. (P238)

- **[☑]** bude zobrazeno na displeji pokaždé, když se bude jednat o snímek označený textem.

2 Stiskem tlačítek ▲/▼ vyberte položku [Nast.] a poté stiskněte tlačítko [MENU/SET].

[Datum pořízení]	Označí datum záznamu.
[Jméno]	[👤] (Face Recognition): Bude vytisknuto jméno registrované v [Rozezn. tváří]. [👶/🐾] (Baby / Pet): Bude vytisknuto jméno registrované v [Nastavení profilu].
[Lokalita]	Slouží k tisku názvu cíle cesty nastaveného prostřednictvím [Lokalita].
[Datum cesty]	Slouží k tisku data cesty nastaveného prostřednictvím [Datum cesty].
[Název]	Název titulu se vytiskne v [Edit.názvu].

3 Stisknutím [🏠/↩] se můžete vrátit na předchozí obrazovku.

4 Stisknutím ▲ vyberte [OK] a poté stiskněte [MENU/SET].

- Pokud stisknete snímky s vyraženým textem a zadáte tiskárně nebo laboratoři vytištění data, datum bude vytištěno přes vyražený text.
- Můžete nastavit až 100 snímků najednou prostřednictvím [Více].
- Při provádění tisku textu může dojít ke zhoršení kvality obrazu.
- Když označíte snímky ve skupině, uloží se označené snímky odděleně od původních snímků ve skupině.

🚫 Nedostupné v následujících případech:

- Tato funkce není dostupná v níže uvedených případech:
 - Filmy
 - Soubory sériového snímání 4K
 - Snímky zaznamenané s [Dodatečné zaostření]
 - Snímky snímání v režimu panoramatického snímání
 - Snímky zaznamenané bez nastavení času a titulu
 - Snímky vytisknuté s [Text.značka]
 - Snímky pořízené s [RAW]
 - Snímky vytvořené z videa, které bylo zaznamenáno s nastaveným rozměrem snímku [C4K] v [Kvalita záz.n.]

[Rozdělit]

Videosekvenci lze rozdělit do dvou částí. To se doporučuje pro oddělení části, kterou potřebujete, od té, kterou nechcete.

Rozdělení filmu je trvalé. Před rozdělením jej pečlivě zvažte.



MENU → [▶] **[Přehrávání]** → **[Rozdělit]**

- 1 Stiskem ◀/▶ zvolte videosekvenci, kterou chcete rozdělit, a poté stiskněte **[MENU/SET]**.
- 2 Stiskněte ▲ v místě, kde ji chcete rozdělit.
 - Stisknutím ◀/▶ během pauzy videa můžete provést jemné doladění místa rozdělení.
- 3 Stiskněte ▼.
 - Pokud během dělení vyjmete kartu nebo baterii, můžete přijít o celý záznam.

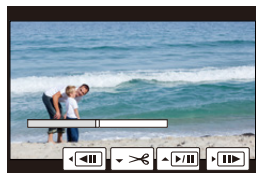

ⓘ Nedostupné v následujících případech:

- Nedělte film blízko začátku nebo konce filmu.
- Filmy s krátkou dobou záznamu

[Časoběrné video]

Tato funkce vám umožňuje vytvořit film ze skupiny snímků zaznamenané pomocí [Časoběrný snímek].

Vytvořený film je uložen ve formátu MP4.

MENU →  **[Přehrávání]** → **[Časoběrné video]**

- 1 Vyberte skupinu snímků funkce [Časoběrný snímek] pomocí tlačítek ◀/▶ a poté stiskněte tlačítko [MENU/SET].**
- 2 Vyberte způsoby pro vytvoření filmu.**
 - Podrobnější informace najdete v [P138](#).
 - Pro vytvořená videa také použijte poznámky [P135](#).

Nedostupné v následujících případech:

- Tato funkce není dostupná v níže uvedených případech:
 - Při nastavení [Systémová frekvence] na [24.00 Hz (CINEMA)]

[Fázové video]

Video je vytvořeno ze snímků skupiny zaznamenané s [Fázová animace].

Vytvořená videa jsou uložena ve formátu MP4.

MENU →  **[Přehrávání]** → **[Fázové video]**

- 1 Pomocí ◀/▶ vyberte skupinu animace a poté stiskněte [MENU/SET].**
- 2 Vyberte způsoby pro vytvoření filmu.**
 - Podrobnější informace najdete v [P138](#).
 - Pro vytvořená videa také použijte poznámky [P137](#).

Nedostupné v následujících případech:

- Tato funkce není dostupná v níže uvedených případech:
 - Při nastavení [Systémová frekvence] na [24.00 Hz (CINEMA)]

[Zm.rozl.]

Za účelem snadné publikace na internetových stránkách a pro potřeby přílohy k e-mailu formou přílohy je velikost snímku (počtu pixelů) snížena.



MENU → ▶ **[Přehrávání]** → **[Zm.rozl.]**

Zvolte snímek a velikost**Nastavení [Jeden]**

- 1 Stisknutím ◀▶ vyberte snímek a poté stiskněte [MENU/SET].
- 2 Velikost vyberte stisknutím ▲/▼ a poté stiskněte [MENU/SET].

**Nastavení [Více]**

- 1 Velikost vyberte stisknutím ▲/▼ a poté stiskněte [MENU/SET].
- 2 Stiskem tlačítek ▲/▼/◀▶ vyberte snímek a poté stiskem tlačítka [MENU/SET] proveďte nastavení (opakujte).
 - Ke zrušení nastavení dojde při opětovném stisknutí [MENU/SET].
- 3 Stisknutím ◀ vyberte [OK] a proveďte stisknutím [MENU/SET].

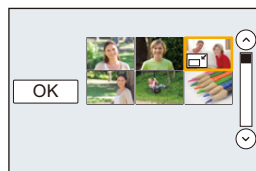

- Můžete nastavit až 100 snímků najednou prostřednictvím [Více].
- Kvalita ořezaného snímku poklesne.

 Nedostupné v následujících případech:

- Tato funkce není dostupná v níže uvedených případech:
 - Filmy
 - Soubory sériového snímání 4K
 - Snímky zaznamenané s [Dodatečné zaostření]
 - Snímky snímání v režimu panoramatického snímání
 - Snímky ve skupinách
 - Snímky vytisknuté s [Text.značka]
 - Snímky pořízené s [RAW]
 - Snímky vytvořené z videa, které bylo zaznamenáno s nastaveným rozměrem snímku [C4K] v [Kvalita zázrn.]

[Střih]

Můžete roztáhnout a poté ořezat důležitou část zaznamenaného snímku.



MENU → [Přehrávání] → [Střih]

- 1 Stisknutím ◀/▶ vyberte snímek a poté stiskněte [MENU/SET].
- 2 Použijte páčku zoomu a stisknutím ▲/▼/◀/▶ zvolte části, které mají být ořezány.

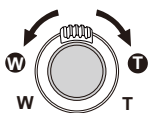

Páčka zoomu (W): Stažení

Páčka zoomu (T): Roztažení

▲/▼/◀/▶: Pohyb

- Zvětšit nebo zmenšit můžete také dotykem na [⊕] / [⊖].
- Můžete přesunout také přetažením po obrazovce.

- 3 Stiskněte [MENU/SET].

- Kvalita ořezaného snímku poklesne.
- Pokud chcete oříznout snímky ve skupině, ořezávejte snímky po jednom. (Nelze najednou upravovat všechny snímky ve skupině.)
- Když oříznete snímky ve skupině, uloží se oříznuté snímky odděleně od původních snímků ve skupině.
- Informace týkající se rozeznání tváře v originálním snímku nebudou zkopírovány do obrazů, na které bylo aplikováno [Střih].

Nedostupné v následujících případech:

- Tato funkce není dostupná v níže uvedených případech:
 - Filmy
 - Soubory sériového snímání 4K
 - Snímky zaznamenané s [Dodatečné zaostření]
 - Snímky snímání v režimu panoramatického snímání
 - Snímky vytisknuté s [Text.značka]
 - Snímky pořízené s [RAW]
 - Snímky vytvořené z videa, které bylo zaznamenané s nastaveným rozměrem snímku [C4K] v [Kvalita záz.n.]

[Otočit] (Obrázek se otáčí ručně.)

Ruční otočení snímků v krocích po 90°.

• Pokud je [Otáčení sn.] nastaveno na [OFF], je funkce [Otočit] zakázána.

MENU → **[Přehrávání]** → **[Otočit]**

1 Stisknutím ◀/▶ vyberte snímek a poté stiskněte [MENU/SET].

2 Zvolte směr otáčení.



Snímek bude otáčen ve směru pohybu hodinových ručiček v krocích po 90°.



Snímek bude otáčen proti směru pohybu hodinových ručiček v krocích po 90°.

**[Otáčení sn.] (Snímek je automaticky otočen a zobrazen.)**

Tento režim vám umožňuje zobrazovat snímky svisle, když byly zaznamenány tak, že jste fotoaparát drželi svisle.

MENU → **[Přehrávání]** → **[Otáčení sn.]** → **[ON]**

**Nedostupné v následujících případech:**

- Při přehrávání snímků na PC se může stát, že nebudou přehrány v otočeném směru, i když je OS nebo software kompatibilní s formátem Exif. Exif je formát pro statické snímky, který umožňuje přidávání informací o záznamu apod. Byl stanoven asociací "JEITA (Japan Electronics and Information Technology Industries Association)".

[Oblíbené]

V případě přidání značky k snímkům a jejich nastavení jako oblíbených můžete postupovat následovně.

- Vymazat všechny snímky, které nebyly nastaveny jako oblíbené. ([Vymazat vše kromě Oblíbené])

MENU →  **[Přehrávání]** → **[Oblíbené]**

Proveďte volbu snímku. (P238)

■ **Zrušení všech nastavení [Oblíbené].**

Stiskem tlačítek ▲/▼ vyberte položku [Zrušit] a poté stiskněte tlačítko [MENU/SET].

- V [Přehrávání], je [Zrušit] zakázáno.

- Můžete nastavit až 999 snímků jako oblíbených.



Nedostupné v následujících případech:

- Tato funkce není dostupná v následujícím případě:
 - Snímky pořízené s [RAW]

[Nastav.tisk]

DPOF "Formát příkazu pro digitální tisk - Digital Print Order Format" představuje systém, který umožňuje uživateli zvolit, které snímky mají být vytisknuty, kolik kopií z každého snímku má být vytisknuto, na kterých snímcích má být vytisknut datum záznamu, když se jedná o tisk snímků s použitím tiskárny kompatibilní s DPOF nebo o provozovnu fotoslužby. Podrobnější informace vám poskytne vaše fotoslužba.

- Když nastavujete funkci [Nastav.tisk] pro skupinu snímků, bude nastavení tisku počtu výtisků použito na každý snímek ve skupině.

MENU →  **[Přehrávání]** → **[Nastav.tisk]**

1 Proveďte volbu snímku. (P238)

2 Stisknutím ▲/▼ nastavte počet kopií a poté proveďte nastavení stisknutím [MENU/SET].

- V případě volby [Více] zopakujte kroky **1** a **2** pro každý snímek. (Není možné použít stejné nastavení pro různý počet snímků.)
- Když je celkový počet výtisků nastavených pro skupinu snímků vyšší než 1000, na displeji bude zobrazeno také [999+].

■ **Zrušení všech nastavení [Nastav.tisk].**

Stiskem tlačítek ▲/▼ vyberte položku [Zrušit] a poté stiskněte tlačítko [MENU/SET].

■ Tisk data

Po nastavení počtu kopií nastavte/zrušte tisk s datemem záznamu stisknutím ►.

- V závislosti na tom, zda se jedná o tisk ve fotoslužbě nebo doma na tiskárně, se může stát, že datum nebude vytisknut i když byl nastaven tisk data. O podrobnější informace požádejte vaši fotoslužbu nebo si přečtěte návod k použití vaší tiskárny.
- Funkce tisku data je zakázána pro snímky, které již obsahují text.

- Počet kopií může být nastaven na hodnotu od 0 do 999.
- V závislosti na tiskárně mohou být přednostně použita nastavení pro tisk data, a proto je v takovém případě zkontrolujte.

Nedostupné v následujících případech:

- Tato funkce není dostupná v níže uvedených případech:
 - Filmy
 - Soubory sériového snímání 4K
 - Snímky zaznamenané s [Dodatečné zaostření]
 - Snímky pořízené s [RAW]

[Ochrana]

Pro snímky, které chcete chránit proti neúmyslnému vymazání, můžete nastavit ochranu.

MENU →  **[Přehrávání]** → **[Ochrana]**

Proveďte volbu snímku. (P238)

■ **Zrušení všech nastavení [Ochrana].**

Stiskem tlačítek ▲/▼ vyberte položku [Zrušit] a poté stiskněte tlačítko [MENU/SET].



I když nechráníte snímky na kartě, nelze snímky vymazat, pokud je přepínač ochrany proti zápisu na kartu přepnutý do polohy [LOCK].

- Funkce [Ochrana] funguje jen pro tento fotoaparát.
- I když jsou snímky na kartě chráněny, budou při formátování vymazány.

[Upravit tváře]

Prostřednictvím této funkce můžete zrušit a nahradit všechny informace týkající se rozeznání tváře na zvolených snímcích.

MENU →  **[Přehrávání]** → **[Upravit tváře]**

- 1 **Stiskem tlačítek ▲/▼ vyberte položku [REPLACE] nebo [DELETE] a poté stiskněte tlačítko [MENU/SET].**
- 2 **Stisknutím ◀/▶ vyberte snímek a poté stiskněte [MENU/SET].**
- 3 **Stisknutím ◀/▶ zvolte osobu, a poté stiskněte [MENU/SET].**
- 4 **(Pokud je nastavena volba [REPLACE]) Stisknutím ▲/▼/◀/▶ zvolte osobu, která má být nahrazena, a poté stiskněte [MENU/SET].**

- Vymazané informace týkající se [Rozezn. tváří] nelze obnovit.
- Informace rozeznání tváře snímků ve skupině byly jednou upraveny. (Nemůžete upravovat snímky po jednom.)
- Úprava skupiny snímků může být provedena pouze na prvním snímku každé sady.

[Třídění snímků]

Můžete nastavit pořadí, v jakém bude fotoaparát zobrazovat snímky.

MENU → ▶ **[Přehrávání]** → **[Třídění snímků]**

[FILE NAME]	Zobrazuje snímky podle názvu složky/souboru. Tento formát zobrazení umožňuje snadno najít snímky na kartě.
[DATE/TIME]	Zobrazuje snímky podle data záznamu. Pokud jsou na kartě uloženy snímky z různých fotoaparátů, je tento formát vhodný pro vyhledání snímků.

• Pokud vložíte jinou kartu, nemusí se hned zobrazit snímky podle [DATE/TIME]. Musíte chvíli počkat, poté budou snímky zobrazeny podle [DATE/TIME].

[Potvrzení vymazání]

Můžete nastavit, které možnosti se zobrazí při odstraňování snímku. Ve výchozím nastavení jsou zvýrazněny možnosti [Ano] nebo [Ne].

MENU → ▶ **[Přehrávání]** → **[Potvrzení vymazání]**

["Ano" první]	Odstranění lze provést rychle.
["Ne" první]	Chrání před neúmyslným vymazáním snímku.

K čemu můžete použít funkci Wi-Fi®

Ovládání pomocí chytrého telefonu nebo tabletu (P262)

Záznam chytrým telefonem. (P267)

Přehrání snímků na fotoaparátu (P268)

Ukládání snímků uložených ve fotoaparátu. (P268)

Posílání snímků z fotoaparátu na SNS (P269)

Zápis informací o poloze na snímky uložené ve fotoaparátu (P269)

Kombinování videí zaznamenaných fotoaparátem s funkcí video momentky na chytrém telefonu (P271)

**Snadné připojení**

Můžete snadno nastavit přímé připojení k chytrému telefonu bez zadávání hesla.

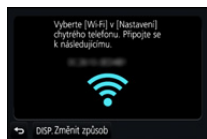
**Zobrazení snímků na televizoru (P272)****Bezdrátový tisk (P278)****Při posílání snímků do AV zařízení (P279)**

Statické snímky a filmy lze odesílat do AV zařízení ve vaší domácnosti (domácích AV zařízení).

**Při odesílání snímků do počítače (P280)****Používání webových služeb (P282)**

Přes službu "LUMIX CLUB" můžete posílat snímky a filmy na SNS atd.

Pokud použijete [Služba synchr. Cloud], můžete přijmout snímky a filmy na počítači nebo chytrém telefonu.

Pokud není uvedeno jinak, tento Návod k obsluze používá pojem "chytré telefony" pro pojmenování jak chytrých telefonů tak i tabletů.

Funkce Wi-Fi

■ Před použitím

- Předem nastavte datum a čas. (P33)
- Aby bylo možné používat funkci Wi-Fi, je nutné mít k dispozici bezdrátový přístupový bod nebo cílové zařízení vybavené funkcí bezdrátové LAN.

■ Indikátor připojení Wi-Fi

Svítlí modře: Když je funkce Wi-Fi zapnuta nebo je navázáno připojení Wi-Fi

Bliká modře: Při odeslání obrazových dat

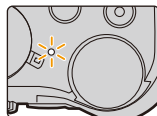

■ O tlačítku [Wi-Fi]

V tomto návodu k obsluze je tlačítko, jemuž je přiřazena funkce [Wi-Fi], označováno jako tlačítko [Wi-Fi]. (Ve výchozím nastavení je funkce [Wi-Fi] přiřazena tlačítku [Fn8], když je fotoaparát v režimu záznamu a tlačítku [Fn4], když je fotoaparát v režimu přehrávání.)

- Podrobnější informace o funkčním tlačítku jsou uvedeny v části P55.

Kroky pro stisk tlačítka [Wi-Fi] (v Režimu záznamu)

1 Dotkněte se [Wi-Fi].



2 Dotkněte se položky [Wi-Fi].



Pokud není fotoaparát připojen k Wi-Fi, stiskněte [Wi-Fi]. Fotoaparát poté bude připraven na připojení k chytrému telefonu. Fotoaparát můžete připojit přímo k chytrému telefonu. (P263)

- Když je fotoaparát připraven k připojení, můžete stisknout [DISP.] a připojit se se stejnými nastaveními, která byla použita dříve. Toto je pohodlný a rychlý způsob připojení. (P294)



Po připojení k síti Wi-Fi, můžete stisknutím tlačítka [Wi-Fi] provést následující:

[Ukončit připojení]	Ukončí připojení k Wi-Fi.
[Změnit cíl] ^{*1}	Ukončí připojení k Wi-Fi a umožní vám zvolit jiné Wi-Fi připojení.
[Změnit nastavení odesílání snímků] ^{*2}	Podrobnější informace najdete na P275 .
[Uložit aktuální cíl do oblíbených] ^{*1}	Registrací aktuálního cíle připojení nebo metody připojení se můžete příště snadno připojit pomocí stejné metody připojení.
[Síťová adresa]	Zobrazí adresu MAC a IP adresu tohoto zařízení.

*1 Tyto položky nejsou zobrazeny, pokud odesíláte zobrazený obrázek do webové služby stisknutím ▼. ([P284](#))

*2 Tato položka se nezobrazí, je-li cíl funkce [Vzdálené snímání a zobrazení], [Přehrávání na televizoru] nebo [Odeslat snímky uložené ve fotoaparátu] nastaven na hodnotu [Tiskárna].

■ Popis postupu

Když je v kroku uvedeno **zvolte** “[Vyberte cíl z historie]” atd. proveďte dále popsané operace.

Ovládání tlačítky: Tlačítkem kurzoru vyberte [Vyberte cíl z historie] a poté stiskněte [MENU/SET].

Dotykové ovládání: Dotkněte se položky [Vyberte cíl z historie].

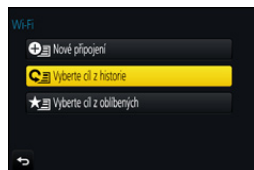

- Fotoaparát nelze použít pro připojení k veřejné bezdrátové síti LAN.
- Při používání bezdrátového přístupového bodu použijte zařízení kompatibilní se standardy IEEE802.11b, IEEE802.11g nebo IEEE802.11n.
- Za účelem uchování zabezpečení informací důrazně doporučujeme nastavit šifrování.
- Při odesílání snímků se doporučuje použít plně nabitý akumulátor.
- Pokud indikátor nabití akumulátoru bliká červeně, nemusí být navázáno připojení k dalším zařízením, nebo může být připojení rušeno. (Zobrazí se zpráva, například [Chyba komunikace].)
- Při odesílání snímků na mobilní síti mohou být účtovány poplatky za přenos velkých objemů dat v závislosti na vaší smlouvě s poskytovatelem připojení.
- Snímky nemusí být na základě stavu rádiových vln odeslány úplně. Pokud dojde k přerušení připojení během odesílání snímků, mohou v odeslaných snímcích chybět některé části.
- Při odesílání snímků **neodebírejte paměťovou kartu ani akumulátor a nepřemísťujte se do oblasti bez signálu.**

Ovládání pomocí chytrého telefonu nebo tabletu

Pokud používáte chytrý telefon, můžete na dálku snímat snímky, přehrávat snímky na fotoaparátu nebo je uložit do fotoaparátu.

- Na svůj chytrý telefon nebo tablet musíte nainstalovat aplikaci “Panasonic Image App” (dále jen “Image App”).

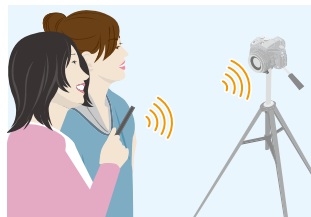

Instalace aplikace pro chytrý telefon nebo tablet “Image App”

“Image App” je aplikace poskytovaná firmou Panasonic.

• OS

Aplikace pro
Android™: Android 4.0 nebo vyšší

Aplikace pro iOS: iOS 7.0 nebo vyšší

- 1 Připojte chytrý telefon k síti.**
- 2 (Android) Vyberte “Google Play™ Store”.**
(iOS) Vyberte “App Store”.
- 3 Do vyhledávacího pole zadejte “Panasonic Image App” nebo “LUMIX”.**
- 4 Vyberte “Panasonic Image App”**  **a nainstalujte ji.**

- Použijte nejnovější verzi.
- Podporované operační systémy od září 2016, které mohou být měněny.
- Další informace o provozu naleznete v sekci [Help] v menu “Image App”.
- Když používáte aplikaci “Image App” na chytrém telefonu, který je připojen k fotoaparátu přes Wi-Fi, nemusí být u některých telefonů zobrazena položka [Help] v aplikaci “Image App”. V takovém případě ukončete připojení k fotoaparátu, opět připojte chytrý telefon k mobilní síti 3G nebo LTE nebo ke směrovači s Wi-Fi a poté zobrazte položku [Help] v aplikaci “Image App”.
- Některé obrazovky a informace uvedené v tomto návodu k obsluze se mohou v závislosti na operačním systému a verzi aplikace “Image App” lišit od těch ve vašem zařízení.
- Služba nemusí fungovat správně v závislosti na typu používaného chytrého telefonu. Podrobnější informace o “Image App” naleznete na této stránce podpory: <http://panasonic.jp/support/global/cs/dsc/> (Tato stránka je k dispozici pouze v angličtině.)
- Při stahování aplikace na mobilní síti mohou být účtovány poplatky za přenos velkých objemů dat v závislosti na vaší smlouvě s poskytovatelem připojení.

Připojení k chytrému telefonu nebo tabletu

Připojení bez použití hesla

Můžete snadno nastavit přímé připojení k chytrému telefonu bez zadávání hesla.

Na fotoaparátu

Vyberte nabídku. (P51)

MENU →  **[Nastavení]** → **[Wi-Fi]** → **[Funkce Wi-Fi]** → **[Nové připojení]** → **[Vzdálené snímání a zobrazení]**

A SSID

- Když je fotoaparát připraven na připojení k chytrému telefonu, zobrazí se identifikátor sítě SSID.
- Informace lze zobrazit také stiskem tlačítka [Wi-Fi] na fotoaparátu.

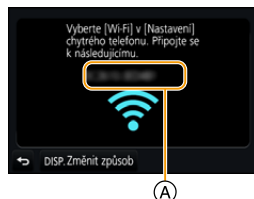

Na vašem chytrém telefonu

- 1 Zapněte funkci Wi-Fi v nabídce nastavení.
- 2 Na obrazovce nastavení Wi-Fi vyberte identifikátor sítě SSID zobrazený na fotoaparátu.
- 3 Spustěte "Image App".
 - Když se na fotoaparátu zobrazí obrazovka potvrzení připojení, připojte se výběrem položky [Ano]. (Pouze pro první připojení)



Při zakoupení je položka [Heslo Wi-Fi] nastavena na hodnotu [OFF].

Před připojením k síti Wi-Fi se ujistěte, že zařízení zobrazené na obrazovce připojení je totožné se zařízením, k němuž se chcete připojit. Je-li zobrazeno nesprávné zařízení a vyberete položku [Ano], fotoaparát se k němu automaticky připojí.

Pokud se v blízkosti nachází jiné zařízení Wi-Fi, doporučujeme nastavit položku [Heslo Wi-Fi] na hodnotu [ON]. (P264)

Zadání hesla pro připojení

Použití hesla pro připojení zvyšuje zabezpečení. Můžete naskenovat QR kód nebo ručně zadat heslo pro připojení.

Příprava pro použití:

(Na fotoaparátu) Nastavte [Heslo Wi-Fi] na [ON]. (P296)

■ Použití QR kódu pro navázání spojení

Na fotoaparátu

Vyberte nabídku. (P51)

MENU → [Nastavení] → [Wi-Fi] → [Funkce Wi-Fi] → [Nové připojení] → [Vzdálené snímání a zobrazení]

- (A) SSID a heslo
- (B) QR kód

- Když je fotoaparát připraven na připojení k chytrému telefonu, zobrazí se QR kód, identifikátor sítě SSID a heslo.
- Informace lze zobrazit také stiskem tlačítka [Wi-Fi] na fotoaparátu.



Na vašem chytrém telefonu

- 1 Spust'te "Image App".
- 2 Vyberte položku [QR code].
 - Pokud je chytrý telefon připojen k bezdrátovému přístupovému bod, může chvíli trvat, než se zobrazí [QR code].
 - (Pro zařízení s operačním systémem iOS) Zobrazí se obrazovka potvrzení. Pro pokračování zvolte [OK].
- 3 Pro skenování QR kódu zobrazeného na obrazovce fotoaparátu použijte aplikaci "Image App".
 - Pokud na fotoaparátu stisknete [MENU/SET], zvětší se zobrazení QR kódu.

Pouze pro zařízení iOS (iPhone, iPod touch/iPad)

- 4 Nainstalujte profil.
 - Pokud je v chytrém telefonu nastaveno heslo, musíte jej zadat.
- 5 Stiskem tlačítka Domů zavřete prohlížeč.
- 6 Zapněte funkci Wi-Fi v nabídce nastavení.
- 7 Na obrazovce nastavení Wi-Fi vyberte identifikátor sítě SSID zobrazený na fotoaparátu.
- 8 Spust'te "Image App".
 - (Zařízení iOS) Kroky 1 až 5 nejsou vyžadovány při druhém a dalším použití.

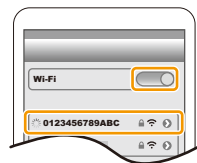

Ruční zadání hesla pro připojení

Na fotoaparátu

Vyberte nabídku. (P51)

MENU →  [Nastavení] → [Wi-Fi] → [Funkce Wi-Fi] → [Nové připojení] → [Vzdálené snímání a zobrazení]

- (A) SSID a heslo
- (B) QR kód

- Když je fotoaparát připraven na připojení k chytrému telefonu, zobrazí se QR kód, identifikátor sítě SSID a heslo.
- Informace lze zobrazit také stiskem tlačítka [Wi-Fi] na fotoaparátu.



Na vašem chytrém telefonu

- 1 Zapněte funkci Wi-Fi v nabídce nastavení.
- 2 Na obrazovce nastavení Wi-Fi vyberte identifikátor sítě SSID zobrazený na fotoaparátu.
- 3 Zadejte heslo zobrazené na fotoaparátu do chytrého telefonu. (Pouze při prvním připojení)
 - Používáte-li zařízení se systémem Android, při zaškrtnutí políčka pro zobrazení hesla budou při zadávání zobrazeny znaky hesla.
- 4 Spust'te "Image App".

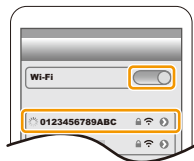

Změna způsobu připojení

Pokud chcete změnit způsob připojení, proveďte níže popsané kroky:

Vyberte nabídku. (P51)

MENU →  [Nastavení] → [Wi-Fi] → [Funkce Wi-Fi] → [Nové připojení] → [Vzdálené snímání a zobrazení] → Tlačítko [DISP.]

nebo

Wi-Fi → Tlačítko [DISP.] → [Nové připojení] → [Vzdálené snímání a zobrazení] → Tlačítko [DISP.]



Připojení přes bezdrátový přístupový bod ([Prostřednictvím sítě]):

Na fotoaparátu

- 1 **Vyberte [Prostřednictvím sítě].**
 - Připojte fotoaparát k bezdrátovému přístupovému bodu postupem popsaným na [P291](#).

Na vašem chytrém telefonu

- 2 **Zapněte funkci Wi-Fi.**
- 3 **Připojte chytrý telefon k bezdrátovému přístupovému bodu, k němuž je připojen fotoaparát.**
- 4 **Spusťte “Image App”. (P262)**

Při připojování fotoaparátu k chytrému telefonu ([Přímé]):

Na fotoaparátu

- 1 **Vyberte [Přímé].**
 - Popis způsobů připojení fotoaparátu k chytrému telefonu je popsán na [P293](#).

Na vašem chytrém telefonu

- 2 **Spusťte “Image App”. (P262)**

Ukončení spojení

- 1 **Nastavte fotoaparát do režimu záznamu.**
- 2 **Výběrem položek nabídky fotoaparátu ukončete připojení Wi-Fi.**

MENU →  [Nastavení] → [Wi-Fi] → [Funkce Wi-Fi] → [Ano]

- Připojení lze ukončit také stiskem tlačítka [Wi-Fi] na fotoaparátu. ([P261](#))

- 3 **Na chytrém telefonu ukončete “Image App”.**
(Při použití zařízení se systémem iOS)
Applikace ukončete tak, že na obrazovce “Image App” stisknete dvakrát tlačítko domů.

(Při použití zařízení se systémem Android)
Applikaci uzavřete dvojitým kliknutím na tlačítko return na obrazovce “Image App”.





Pořizování snímků prostřednictvím chytrého telefonu nebo tabletu (vzdálené snímání)

- 1 Připojte k chytrému telefonu. (P263)
- 2 Použijte chytrý telefon.

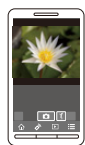
- 1 Vyberte [].
- 2 Pořídte snímek.
 - Zaznamenané snímky se uloží ve fotoaparátu.
 - Některá nastavení nejsou k dispozici.



- Při záznamu předsériového snímání 4K s chytrým telefonem ukončete připojení až po přepnutí na sériové snímání 4K stisknutím [ / ] na fotoaparátu.





Nedostupné v následujících případech:

- V následujících případech záznam na dálku nefunguje:
 - Režim panoramatických snímků
 - Při použití [Časoběrný snímek]

■ Snímání snímků při skoku

Pokud držíte chytrý telefon a skočíte, závěrka fotoaparátu může být uvolněna automaticky, když chytrý telefon rozpozná vrchol skoku. Tato funkce je vhodná pro snímání snímku při skoku.

Použijte chytrý telefon.

[] → [] → Zvolte citlivost.

- Na obrazovce vzdáleného záznamu na chytrém telefonu se zobrazí [].
- Doporučujeme sejmut zkušební snímky, abyste stanovili úhel fotoaparátu a jak tvrdě dopadnete, abyste mohli provést požadované úpravy.
- Podrobnosti naleznete v oddílu nápovědy v nabídce “Image App”.

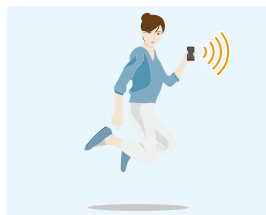

Přehrávání snímků ve fotoaparátu

1 Připojte k chytrému telefonu. (P263)

2 Použijte chytrý telefon.

- 1 Vyberte [].
 - Ikonou (A) v horním levém rohu obrazovky můžete přepínat snímky pro zobrazení. Pokud chcete zobrazovat snímky uložené ve fotoaparátu, zvolte [LUMIX].
- 2 Dotknutím se snímku snímek zvětšíte.

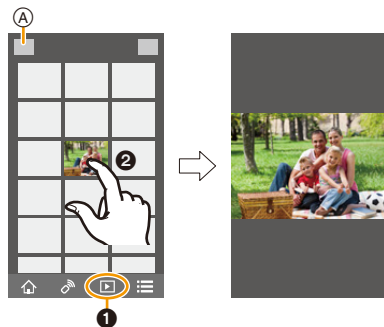

• Když přehráváte video, fotoaparát jej přenáší do aplikace "Image App" se zmenšenou velikostí. Z toho vyplývá, že se kvalita snímku liší od kvality zaznamenaného videa. Navíc v závislosti na podmínkách, ve kterých je chytrý telefon používán, může se zhoršit kvalita snímku nebo zvuk přeskakovat v průběhu přehrávání videa.

Ukládání snímků uložených ve fotoaparátu

1 Připojte k chytrému telefonu. (P263)

2 Použijte chytrý telefon.

- 1 Vyberte [].
 - Ikonou (A) v horním levém rohu obrazovky můžete přepínat snímky pro zobrazení. Pokud chcete zobrazovat snímky uložené ve fotoaparátu, zvolte [LUMIX].
- 2 Dotkněte se a podržte snímek a přetáhnutím jej uložte.

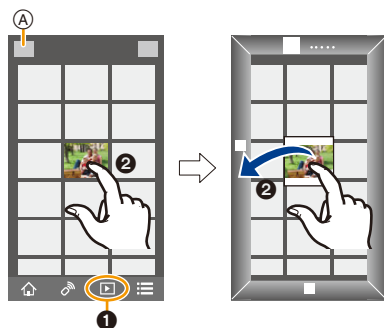

• Nemůžete ukládat snímky ve formátu RAW, filmy v [AVCHD], [MP4] (pouze ty, které byly zaznamenaný s rozlišením [4K] v [Kvalita záznam.]), [MP4(LPCM)] nebo formátu [MOV], sériové snímání 4K a snímky zaznamenané s [Dodatečné zaostření].

Posílání snímků z fotoaparátu na SNS

1 Připojte k chytrému telefonu. (P263)

2 Použijte chytrý telefon.

1 Vyberte [].

- Ikonou (A) v horním levém rohu obrazovky můžete přepínat snímky pro zobrazení. Pokud chcete zobrazovat snímky uložené ve fotoaparátu, zvolte [LUMIX].

2 Dotkněte se a přetáhněte a přetáhnutím pošlete na SNS atd.

- Snímek je poslán na webovou službu, jako je SNS.

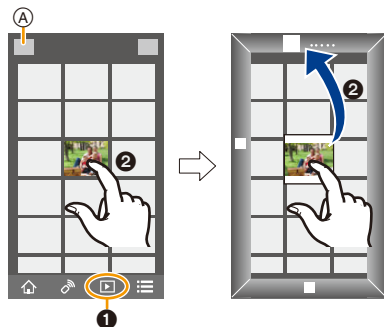

Přidání informace o poloze z chytrého telefonu/tabletu na snímky uložené ve fotoaparátu

Můžete informace o poloze získané chytrým telefonem odeslat do fotoaparátu. **Po odeslání informace můžete zapsat na snímky uložené ve fotoaparátu.**

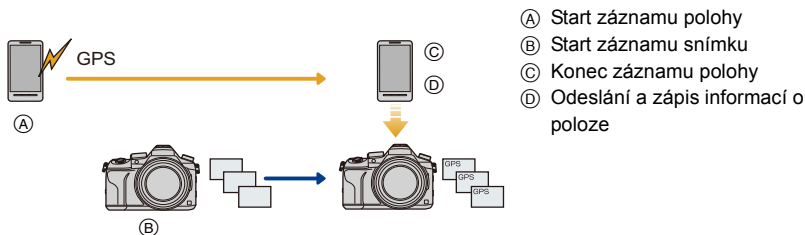

- Jakmile je informace o poloze odeslána do fotoaparátu, můžete ji také zapsat na snímky výběrem položky [Protokolování polohy] (P241) v nabídce [Přehrávání].



- Lze zapsat informace jiné než ty, které byly platné v době záznamu. Postupujte následovně:
 - Nastavte nastavení [Doma] fotoaparátu v [Světový čas] na vaši oblast.
 - Jakmile začnete zaznamenávat chytrým telefonem informace o poloze, neměřte ve fotoaparátu nastavení [Doma] v [Světový čas].
- Informace o poloze nelze zapsat na snímky, které byly zaznamenány v době, kdy nebyly nastaveny hodiny.

■ Záznam informací o lokalitě a snímků

1 Spusťte záznam informací o lokalitě na chytrém telefonu.

- ❶ Spusťte "Image App". (P262)
- ❷ Vyberte položku [].
- ❸ Vyberte položku [Geotagging].
- ❹ Spusťte záznam informací o lokalitě zvolením [].



2 Nasnímejte fotoaparátem snímky.

3 Zastavte záznam informací o lokalitě na chytrém telefonu.



- ❶ Zastavte záznam informací o lokalitě zvolením [].

■ Zápis informací o lokalitě na snímky

(Příprava na fotoaparátu)

Připojte k chytrému telefonu. (P263)

4 Použijte chytrý telefon.

- ❶ Spusťte "Image App". (P262)
- ❷ Vyberte položku [].
- ❸ Vyberte položku [Geotagging].
- ❹ Odešlete a zapiště záznam informací o lokalitě zvolením [].



- Chytrý telefon použijte podle pokynů na obrazovce.
- Snímky s informacemi o poloze jsou označeny [GPS].

• Opatření pro použití:

Při použití této funkce dbejte zvláštní opatrnosti, pokud jde o soukromí, práva k osobě atd. Používejte na vlastní nebezpečí.

- Pokud používáte záznam informací o poloze, akumulátor chytrého telefonu se rychleji vybíjí. Pokud záznam o poloze nepotřebujete, vypněte jej.
- Na chytrém telefonu můžete nastavit interval zaznamenání informace o poloze a zkontrolovat stav přenosu informací o poloze. Další informace naleznete v sekci [Help] v menu aplikace "Image App".

Nedostupné v následujících případech:

- Informace o lokalitě nelze zapsat na dále uvedené snímky nebo v dále popsanych situacích:
 - Snímky pořízené po odeslání informace o poloze do fotoaparátu
 - Video zaznamenané v [AVCHD]
 - Snímky, které již obsahují informace o poloze

Kombinování videí zaznamenaných fotoaparátem s funkcí video momentky na chytrém telefonu nebo tabletu

S chytrým telefonem můžete kombinovat videa zaznamenaná funkcí fotoaparátu [Video momentka] (P165). K videím, která mají být kombinována, můžete přidat hudbu. Navíc můžete uložit kombinované video a nahrát jej do webové služby.

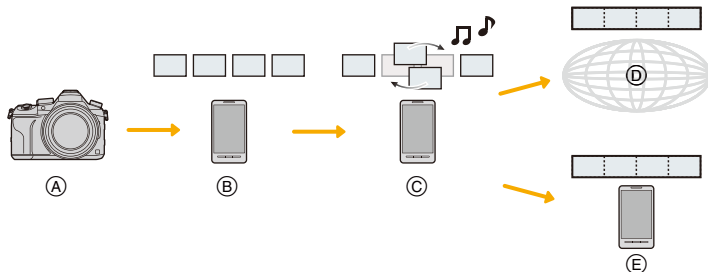

- (A) Záznam videa pomocí [Video momentka].
- (B) Odeslání zaznamenaných videí.
- (C) Úprava videí.
- (D) Kombinujete videa, uložíte kombinovaná videa a pošlete je do webové služby.
- (E) Kombinujete videa a uložíte kombinovaná videa.

■ Kombinování videa pomocí chytrého telefonu.

- 1 Připojte k chytrému telefonu. (P263)
- 2 Použijte chytrý telefon.

1 Vybte položku [].

2 Vybte položku [Snap Movie].



- Budou vybrána nejnovější videa [Video momentka] a poslána do chytrého telefonu.
- Pokud nejsou k dispozici nejnovější videa, zobrazí se obrazovka, kde můžete videa zvolit. Vybte videa a odešlete je.

3 Úprava videí.

- Pomocí chytrého telefonu můžete upravovat videa, předělávat je, odstraňovat ta nechtěná nebo do nich přidávat hudbu.
- Upravená videa můžete kombinovat a ukládat na chytrý telefon nebo nahrávat pomocí webové služby.
- Další informace o provozu naleznete v sekci [Help] v menu "Image App".

- [Snap Movie] aplikace "Image App" vyžaduje chytrý telefon, který podporuje operační systém 4.3 nebo vyšší.
- iPhone 4 nepodporuje [Snap Movie] aplikace "Image App".

Zobrazení snímků na televizoru

Snímky můžete zobrazovat na televizoru, který podporuje funkci Digital Media Renderer (DMR) standardu DLNA.



Příprava

Nastavte televizor do režimu čekání DLNA.

- Přečtěte si návod k použití pro svůj televizor.

1 Vyberte nabídku. (P51)

MENU → [Nastavení] → [Wi-Fi] → [Funkce Wi-Fi] → [Nové připojení] → [Přehrávání na televizoru]

2 Vyberte [Prostřednictvím sítě] nebo [Přímé] a připojte. (P290)

3 Vyberte zařízení, které chcete připojit.

- Po navázání spojení se zobrazí tato obrazovka.

4 Na tomto zařízení pak můžete pořizovat snímky nebo je přehrávat.

- Pokud chcete ukončit připojení, proveďte níže uvedené kroky:

MENU → [Nastavení] → [Wi-Fi] → [Funkce Wi-Fi] → [Ano]
(Připojení lze ukončit také stiskem tlačítka [Wi-Fi]. (P261))

- Pokud zobrazujete snímky pomocí funkce Wi-Fi, nelze je zobrazit v rozlišení 4K. Pokud chcete zobrazovat snímky v rozlišení 4K, připojte fotoaparát a televizor mikro kabelem HDMI. (P300)
- Pokud je k tomuto zařízení připojen televizor, může se obrazovka televizoru dočasně vrátit do stavu před navázáním spojení. Snímky budou zobrazeny znovu, jakmile snímky pořídíte, nebo je začnete přehrávat.
- Funkce [Efekt] a [Zvuk] jsou u automatického prohlížení vypnuty.

Nedostupné v následujících případech:

- Vídea a soubory sériového snímání 4K nelze přehrát.
- Během multi přehrávání, přehrávání kalendáře nebo při výběru oblasti zaostření snímku zaznamenaného pomocí [Dodatečné zaostření], nebudou snímky zobrazené na fotoaparátu zobrazovány na TV.

Odeslání snímku

Při posílání snímku vyberte způsob posílání po výběru [Nové připojení]. Poté, co bylo připojení dokončeno, nastavení pro posílání, jako je formát snímku pro posílání, lze také změnit.

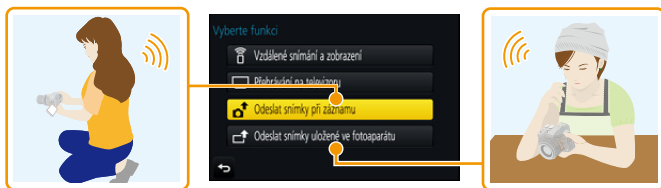

■ Snímky, které lze odeslat

Cíl	JPEG	RAW	MP4 ^{*1}	AVCHD ^{*1,2}	MP4 (LPCM)	MOV	Soubory sériového snímání 4K ^{*1} Snímky zaznamenané v [Dodatečné zaostření] ^{*1}
[Chytrý telefon] (P276)	○	—	○ ^{*3}	—	—	—	—
[PC] (P280)	○	○	○	○	○ ^{*1}	○ ^{*1}	○
[Služba synchr. Cloud] (P285)	○	—	○ ^{*3}	—	—	—	—
[Webová služba] (P282)	○	—	○ ^{*3}	—	—	—	—
[AV zařízení] (P279)	○	—	—	—	—	—	—
[Tiskárna] ^{*1} (P278)	○	—	—	—	—	—	—

*1 Odesílání prostřednictvím [Odeslat snímky při záznamu] není dostupné.



*2 Film zaznamenaný ve formátu [AVCHD] může být odeslán na [PC] když je velikost souboru 4 GB nebo menší. V případě, kdy je jeho velikost větší než 4 GB, jeho odeslání není možné.

*3 S výjimkou filmů zaznamenaných v rozlišení [4K] v [Kvalita záznamu].

- Některé snímky nelze v závislosti na zařízení přehrát nebo odeslat.
- Podrobnosti o přehrávání snímků naleznete v návodu k použití cílového zařízení.

Odesílání snímků během záznamu

Snímky lze při pořízení automaticky zasílat na zadané zařízení.

- Je-li fotoaparát připojen pomocí [Odeslat snímky při záznamu], na obrazovce záznamu se zobrazí [] a při odesílání souboru se zobrazí [].
- Pokud chcete ukončit připojení, proveďte níže uvedené kroky: **MENU** →  [Nastavení] → [Wi-Fi] → [Funkce Wi-Fi] → [Ano]
- Můžete také ukončit připojení nebo změnit nastavení odesílání stisknutím [Wi-Fi]. (P261)

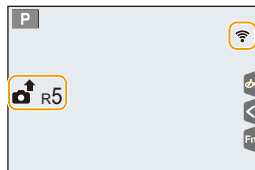

Nastavení nelze změnit během odesílání snímků. Vyčkejte, než bude odesílání dokončeno.

- Jelikož má záznam přednost, může odesílání během záznamu trvat déle.
- Pokud vypnete toto zařízení nebo ukončíte připojení Wi-Fi ještě před dokončením odesílání, nebudou neodeslané snímky odeslány znovu.
- Během odesílání není možné odstraňovat soubory ani používat menu přehrávání.



Nedostupné v následujících případech:

- Nemůžete odeslat filmy, snímky sériového snímání 4K a snímky zaznamenané s funkcí Dodatečně zaostření.

Odesílání snímků uložených ve fotoaparátu

Po zaznamenání lze snímky vybrat a odeslat.

■ Jak vybrat obrázky po výběru [Jednotlivý snímek] nebo [Více snímků]

Nastavení [Jednotlivý snímek]

- 1 **Proveďte volbu snímku.**
- 2 **Vyberte položku [Nast.].**



Nastavení [Více snímků]

- 1 **Vyberte snímek** (opakujte).
 - Pokud je snímek vybrán znovu, nastavení je zrušeno.
- 2 **Vyberte [OK].**
 - Počet snímků, které lze odeslat pomocí [Více snímků], je omezen.

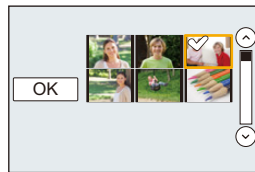

- Nastavení odesílání změníte na obrazovce, která se zobrazí po odeslání snímku. Stiskněte [DISP.]. Připojení ukončíte zvolením [Konec].



- Podrobnosti o [Oblíbené] v menu přehrávání ani nastavení [Nastav.tisk] nebudou odeslány.

Nedostupné v následujících případech:

- Některé snímky pořízené jiným fotoaparátem nemusí být možné odeslat.
- Snímky upravené na počítači nemusí být možné odeslat.

Změna nastavení pro odesílání snímků

Pokud po dokončení připojení stisknete [DISP.], můžete změnit nastavení pro posílání, jako je např. formát snímku.

[Velikost]	Změna velikosti snímku k odeslání. [Původní]/[Auto]^{*1}/[Změnit] <ul style="list-style-type: none"> • Pokud zvolíte hodnotu [Auto], velikost snímku je ovlivněna podmínkami na místě určení. • Velikost snímku pro parametr [Změnit] můžete vybrat mezi [M] [S] nebo [VGA]. Poměr stran se tím nezmění.
[Formát souboru]^{*2}	[JPG]/[RAW+JPG]/[RAW]
[Vymazat data o poloze]^{*3}	Zvolte, zda ze snímků před odesláním odstranit informace o lokaci. [ON]: Odstranit informace o lokaci a pak odeslat. [OFF]: Zachovat informace o lokaci a odeslat. <ul style="list-style-type: none"> • Tato operace odstraní informace o lokaci pouze u snímků, u kterých je nastaveno odeslání. (Informace o lokaci nebudou odstraněny z originálních snímků uložených na tomto zařízení.)
[Limit pro cloud]^{*4}	Můžete zvolit, zda se mají odesílat snímky i ve chvíli, kdy ve složce na Cloudu dojde volné místo. [ON]: Neodesílat snímky. [OFF]: Odstranit snímky od nejstaršího a poté odeslat nové snímky.

*1 Dostupné pouze tehdy, je-li cíl nastaven na [Webová služba].

*2 Je dostupné, pouze když je cíl nastaven na [PC].

*3 K dispozici pouze při nastavení cíle na [Služba synchr. Cloud] nebo [Webová služba].

*4 Je dostupné, pouze když je cíl nastaven na [Služba synchr. Cloud].

Posílání snímků do chytrého telefonu/tabletu

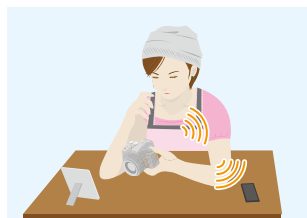

Příprava

- Nainstalujte "Image App" předem. (P262)

1 Vyberte nabídku. (P51)

MENU → **☰** [Nastavení] → [Wi-Fi] → [Funkce Wi-Fi] → [Nové připojení] → [Odeslat snímky při záznamu] nebo [Odeslat snímky uložené ve fotoaparátu] → [Chytrý telefon]

2 Vyberte [Prostřednictvím sítě] nebo [Přímé] a připojte. (P290)

Na vašem chytrém telefonu

Připojení pomocí [Prostřednictvím sítě]:

- 1 Zapněte funkci Wi-Fi.
- 2 Vyberte bezdrátový přístupový bod, ke kterému se chcete připojit, a nastavte.
- 3 Spusťte "Image App". (P262)

Připojení pomocí [Připojení WPS]* v [Přímé]:

- 1 Spusťte "Image App". (P262)
- * WPS je funkce, která umožňuje snadné nastavení spojení se zařízením v bezdrátové síti LAN a nastavení zabezpečení. Skutečnost, zda použitý chytrý telefon podporuje tuto funkci, si ověřte v návodu k jeho použití.

Připojení pomocí [Ruční připojení] v [Přímé]:

- 1 Zapněte funkci Wi-Fi.
- 2 Vyberte SSID, které odpovídá tomu, které je zobrazeno na obrazovce této jednotky.
- 3 Spusťte "Image App". (P262)



- 3 Vyberte zařízení, které chcete připojit.**
- 4 Zkontrolujte nastavení a zvolte [Nast].**
 - Chcete-li změnit nastavení odesílání, stiskněte tlačítko [DISP]. (P275)
- 5 Při volbě [Odeslat snímky při záznamu]**
Nasnímejte snímky. (P274)
Při volbě [Odeslat snímky uložené ve fotoaparátu]
Proved'te volbu snímku. (P274)



MENU



Bezdrátový tisk

Můžete snímky odesílat na kompatibilní bezdrátovou tiskárnu a tisknout je.



Příprava

Pokud chcete bezdrátově tisknout zaznamenané snímky, musíte použít tiskárnu, která podporuje (bezdrátová LAN)*.

* Splňuje standardy DPS over IP.

• Podrobnosti o PictBridge (kompatibilní s bezdrátovou sítí LAN) tiskárny získáte u výrobce tiskárny.



1 Vyberte nabídku. (P51)

MENU → **[Nastavení]** → **[Wi-Fi]** → **[Funkce Wi-Fi]** → **[Nové připojení]** → **[Odeslat snímky uložené ve fotoaparátu]** → **[Tiskárna]**

2 Vyberte [Prostřednictvím sítě] nebo [Přímé] a připojte. (P290)

3 Vyberte tiskárnu, kterou chcete připojit.

4 Vyberte snímky a tiskněte.

- Postup výběru snímků je stejný jako při připojení pomocí kabelu pro USB připojení. (P310)
- Připojení ukončíte stisknutím [ / ].
(Připojení lze ukončit také stiskem tlačítka [Wi-Fi]. (P261))



Nedostupné v následujících případech:

- Video, soubory sériového snímání 4K a snímky pořízené s funkcí [Dodatečné zaostření] nelze vytisknout.

Při posílání snímků do AV zařízení

Statické snímky a filmy lze odesílat do AV zařízení ve vaší domácnosti (domácích AV zařízení).

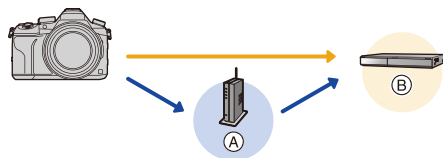

Ⓐ Bezdrátový přístupový bod Ⓑ Domácí AV zařízení

Příprava

Při odesílání snímku do AV zařízení nastavte zařízení do režimu čekání DLNA.

- Podrobnější informace naleznete v návodu k použití ke svému zařízení.

1 Vyberte nabídku. (P51)

MENU → [Nastavení] → [Wi-Fi] → [Funkce Wi-Fi] → [Nové připojení] → [Odeslat snímky při záznamu] nebo [Odeslat snímky uložené ve fotoaparátu] → [AV zařízení]

2 Vyberte [Prostřednictvím sítě] nebo [Přímé] a připojte. (P290)

3 Vyberte zařízení, které chcete připojit.

4 Zkontrolujte nastavení a zvolte [Nast.].

- Chcete-li změnit nastavení odesílání, stiskněte tlačítko [DISP.]. (P275)

5 Při volbě [Odeslat snímky při záznamu]

Nasnímejte snímky. (P274)

Při volbě [Odeslat snímky uložené ve fotoaparátu]

Proveďte volbu snímku. (P274)

- Odeslání může selhat v závislosti na stavu provozu AV zařízení. Odesílání může také nějakou dobu trvat.

Při odesílání snímků do počítače

Statické a filmové snímky zaznamenané tímto přístrojem lze odesílat do počítače.



Příprava

(Na fotoaparátu)

- Pokud se pracovní skupina na cílovém PC změní od standardního nastavení, musíte také změnit nastavení na tomto zařízení v [Připojení k PC]. (P296)

(Na počítači)

- Zapněte počítač.
- Připravte složky pro přijímání snímků na PC a teprve poté snímky do PC odešlete. (P280)

Vytvoření složky pro přijímání snímků

- Vytvořte na počítači účet uživatele [název účtu (až 254 znaků) a heslo (až 32 znaků)], které se skládá z alfanumerických znaků. Pokus o vytvoření složky pro příjem může selhat, pokud jsou v názvu účtu jiné než alfanumerické znaky.

■ Při použití "PHOTOfunSTUDIO"

- 1 **Nainstalujte do počítače aplikaci "PHOTOfunSTUDIO". (P304)**
- 2 **Pomocí "PHOTOfunSTUDIO" vytvořte složku pro příjem snímků.**
 - Pokud chcete složku vytvořit automaticky, zvolte [Auto-create]. Pokud chcete složku určit, vytvořit novou složku, nebo ve složce nastavit heslo, zvolte [Create manually].
 - Postupujte podle návodu k použití programu "PHOTOfunSTUDIO" (PDF).

■ Pokud nepoužíváte "PHOTOfunSTUDIO"

(Pro Windows)

Podporované operační systémy: Windows 7/Windows 8/Windows 8.1/Windows 10

Příklad: Windows 7

- 1 **Vyberte složku, kterou chcete používat pro přijímání a poté na ni klepněte pravým tlačítkem myši.**
- 2 **Zvolte [Vlastnosti] a poté aktivujte sdílení složky.**
 - Podrobnější informace naleznete v návodu k použití ke svému PC nebo v nápovědě operačního systému.



(Pro Mac)

Podporované operační systémy: OS X v10.5 až v10.11

Příklad: OS X v10.8

- Vyberte složku, kterou chcete používat pro přijímání a poté klepejte na položky v následujícím pořadí.**
[Soubor] → [Informace]
- Aktivace sdílení složky.**
 - Podrobnější informace naleznete v návodu k použití ke svému PC nebo v nápovědě operačního systému.

Odesílání snímků do počítače

- Vyberte nabídku. (P51)**

MENU → ⌘ [Nastavení] → [Wi-Fi] → [Funkce Wi-Fi] → [Nové připojení] → [Odeslat snímky při záznamu] nebo [Odeslat snímky uložené ve fotoaparátu] → [PC]

- Vyberte [Prostřednictvím sítě] nebo [Přímé] a připojte. (P290)**
- Zvolte počítač, ke kterému se chcete připojit.**
 - Pokud počítač, který chcete připojit není zobrazen, vyberte [Manuální vložení] a zadejte název počítače (v případě počítače Apple Mac zadejte název systému NetBIOS).
- Zvolte složku, kterou chcete odeslat.**
- Zkontrolujte nastavení a zvolte [Nast.].**
 - Chcete-li změnit nastavení odesílání, stiskněte tlačítko [DISP.]. (P275)
- Při volbě [Odeslat snímky při záznamu]**

Nasnímejte snímky. (P274)

Při volbě [Odeslat snímky uložené ve fotoaparátu]

Proveďte volbu snímků. (P274)

- V zadané složce se vytvoří složky seřazené podle data odeslání a do těchto složek se pak uloží příslušné snímky.
- Pokud se objeví obrazovka vyžadující uživatelský účet a heslo, zadejte údaje nastavené pro vaše PC.
- Mezery a jiné speciální znaky v názvu počítače (název NetBIOS u počítačů Apple Mac) nemusejí být správně rozpoznány.
Pokud pokus o spojení selže, doporučujeme změnit název počítače (nebo název NetBIOS) tak, aby nový název obsahoval pouze maximálně 15 alfanumerických znaků.
- Pokud je zapnuta brána firewall operačního systému nebo bezpečnostní software apod., připojení k PC nemusí být možné.

Používání webových služeb

Přes službu "LUMIX CLUB" můžete posílat snímky a filmy na SNS atd. Pokud nastavíte automatické odesílání snímků a videí do synchronizační služby cloudu, můžete odeslané snímky a videa přijímat na počítači nebo chytrém telefonu.

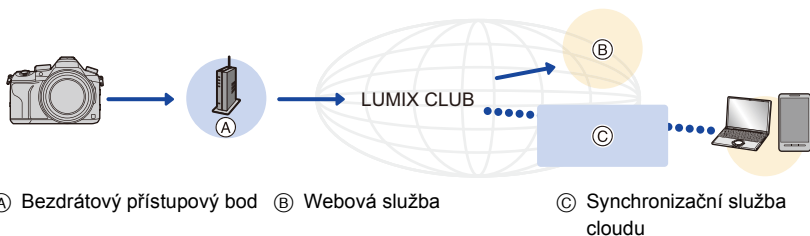

Příprava

Pokud chcete odeslat snímky na webovou službu nebo složku cloud, musíte se zaregistrovat do „LUMIX CLUB“ (P286).

Pokud chcete odeslat snímky na webovou službu, musíte se zaregistrovat na webovou službu. (P283)

Při odesílání snímků na webovou službu

P282

Při odesílání snímků do [Služba synchr. Cloud]

P285

Při odesílání snímků na webovou službu

- Snímky nahrané do webové služby nelze zobrazit nebo vymazat tímto fotoaparátem. Prohlédněte si snímky na webové službě pomocí chytrého telefonu nebo počítače.
- Pokud odeslání snímků selže, bude na e-mailovou adresu zaregistrovanou u vašeho účtu v klubu "LUMIX CLUB" odeslán e-mail s popisem chyby.
- **Snímky mohou obsahovat osobní informace, které lze použít k identifikaci uživatele, například název, čas a datum pořízení snímku a místo pořízení snímku. Před odesláním snímků na webovou službu si tyto informace zkontrolujte.**

- Společnost Panasonic nepřebírá žádnou zodpovědnost za škody způsobené únikem, ztrátou apod. snímků nahraných na webové služby.
- Při nahrávání snímků na webové služby neodstraňujte snímky z fotoaparátu ani po dokončení odesílání, dokud si neověříte, že bylo nahrání na webovou službu dokončeno správně. Společnost Panasonic nepřebírá žádnou zodpovědnost za škody způsobené odstraněním snímků uložených v tomto zařízení.

Registrace webových služeb

Při odesílání snímků na webové služby musí být používány webové služby zaregistrovány v „LUMIX CLUB“. (P286)

• Kompatibilní webové služby naleznete v sekci “FAQ/Contact us” na následující stránce.
http://lumixclub.panasonic.net/eng/c/lumix_fags/

Příprava:

Přesvědčte se o vytvoření svého účtu na webové službě, kterou chcete použít, a mějte po ruce přihlašovací informace.

- 1 **Chytrým telefonem nebo počítačem se připojte k “LUMIX CLUB”.**
<http://lumixclub.panasonic.net/eng/c/>
- 2 **Zadejte své přihlašovací ID a heslo do klubu “LUMIX CLUB” a přihlaste se ke službě.** (P286)
- 3 **Registrujte vaši e-mailovou adresu.**
- 4 **Vyberte webovou službu, kterou chcete používat, a registrujte ji.**
 - Registrujte zařízení podle pokynů na obrazovce.

Odeslání snímků

- 1 **Vyberte nabídku.** (P51)

MENU →  [Nastavení] → [Wi-Fi] → [Funkce Wi-Fi] → [Nové připojení] → [Odeslat snímky při záznamu] nebo [Odeslat snímky uložené ve fotoaparátu] → [Webová služba]

- 2 **Vyberte [Prostřednictvím sítě] a připojte.** (P290)
- 3 **Vyberte webovou službu.**
- 4 **Zkontrolujte nastavení a zvolte [Nast.].**
 - Chcete-li změnit nastavení odesílání, stiskněte tlačítko [DISP.]. (P275)

- 5 **Při volbě [Odeslat snímky při záznamu]**

Nasnímejte snímky. (P274)

Při volbě [Odeslat snímky uložené ve fotoaparátu]

Provedte volbu snímku. (P274)

■ Odesílání snímků z fotoaparátu na webovou službu jednoduchými operacemi
 Když odešlete snímek, můžete další snímky odeslat webové službě jednoduchými operacemi chytrého telefonu v prostředí, kde je dostupný bezdrátový přístupový bod. (Níže uvedené pokyny předpokládají, že jste již registrováni v „LUMIX CLUB“ a fotoaparát má záznam připojení k bezdrátovému přístupovému bodu.)





1 Zobrazte snímek.

2 Stiskněte ▼.

(Pokud jsou vybrány skupiny snímků, stiskněte ▲ a zvolte [Nahrát (Wi-Fi)] nebo [Nahrát vše (Wi-Fi)].)

- Stejný postup lze provést dotekem ikony [].

(Pokud jsou vybrány skupiny snímků, poté, co se dotknete

[], [], [] nebo [] zvolte [Nahrát (Wi-Fi)] nebo [Nahrát vše (Wi-Fi)] a poté se dotkněte [].)



3 Na obrazovce potvrzení zvolte [Ano].

4 Vyberte webovou službu.

5 Zkontrolujte nastavení a zvolte [Nast.].

- Fotoaparát se připojí k dříve připojenému přístupovému bodu a odešle snímek do webové služby.
- Chcete-li změnit nastavení odesílání, stiskněte tlačítko [DISP.]. (P275)
- Kroky **4** a **5** nejsou nutné, pokud budete pokračovat odesláním dalšího snímku. Snímek bude odeslán do stejné webové služby se stejnými nastaveními.
- Pokud chcete ukončit připojení, stiskněte [MENU/SET] nebo použijte ovladače pro opuštění obrazovky přehrávání. Připojení můžete také ukončit stisknutím [Wi-Fi]. (P261)

Změna nastavení pro odesílání snímků do webové služby

Ukončete připojení Wi-Fi a začněte od kroku **1** znovu.

- Můžete také změnit nastavení stisknutím [Wi-Fi] v průběhu používání připojení Wi-Fi. (P261)
- Pokud fotoaparát nemá žádné záznamy o připojení k bezdrátovým přístupovým bodům, které jsou dostupné, zobrazí se obrazovka, která vás požádá a výběr způsobu připojení. Vyberte způsob připojení a připojte fotoaparát k bezdrátovému přístupovému bodu. (P291)
- Pokud nejste registrováni v „LUMIX CLUB“, zobrazí se obrazovka s požadavkem na získání nového přihlašovacího jména. Zadejte přihlašovací jméno a nastavte heslo. (P286)
- Pokud jsou snímky skupiny zobrazovány kontinuálně, odešlou se všechny snímky skupiny. Pokud jsou snímky skupiny zobrazovány po jednom, odešle se aktuálně zobrazený snímek.

Při odesílání snímků do [Služba synchr. Cloud]

■ Použití [Služba synchr. Cloud] (Pro září 2016)

Příprava

Pokud chcete poslat snímek do složky na Cloudu, musíte se zaregistrovat do klubu "LUMIX CLUB" (P286) a nastavit synchronizaci Cloud Sync.

Na počítači využijte "PHOTOfunSTUDIO" (P304) k nastavení synchronizace s cloudem. K nastavení chytrého telefonu využijte "Image App".

- Pokud nastavíte cíl odeslání snímku na [Služba synchr. Cloud], odeslané snímky jsou dočasně uloženy ve složce cloudu a mohou být synchronizovány s používaným zařízením, jako je počítač nebo chytrý telefon.
- Ve složce na Cloudu budou přenesené snímky uloženy po dobu 30 dnů (až 1000 snímků). Přenesené snímky budou po 30 dnech od přenosu automaticky odstraněny. Pokud počet uložených snímků přesáhne 1000, mohou být některé snímky odstraněny i před vypršením lhůty 30 dnů od přenosu v závislosti na nastavení [Limit pro cloud] (P275).
- Po dokončení stažení snímků ze složky na Cloudu do všech zadaných zařízení mohou být snímky ze složky na Cloudu odstraněny i před vypršením lhůty 30 dnů od přenosu.

1 Vyberte nabídku. (P51)

MENU →  [Nastavení] → [Wi-Fi] → [Funkce Wi-Fi] → [Nové připojení] → [Odeslat snímky při záznamu] nebo [Odeslat snímky uložené ve fotoaparátu] → [Služba synchr. Cloud]

2 Vyberte [Prostřednictvím sítě] a připojte. (P290)

3 Zkontrolujte nastavení a zvolte [Nast.].

- Chcete-li změnit nastavení odesílání, stiskněte tlačítko [DISP.]. (P275)

4 Při volbě [Odeslat snímky při záznamu]

Nasnímejte snímky. (P274)

Při volbě [Odeslat snímky uložené ve fotoaparátu]

Proveďte volbu snímku. (P274)

Registrace na “LUMIX CLUB”

Pokud zaregistrujete toto zařízení do klubu “LUMIX CLUB”, získáte možnost synchronizovat snímky mezi používanými zařízeními, nebo přesunout tyto snímky na webové služby.

Při nahrávání snímků na webové služby využijte “LUMIX CLUB”.

O [LUMIX CLUB]

Získání přihlašovacího ID do klubu “LUMIX CLUB” (zdarma).

- Můžete nastavit stejné jméno pro přihlášení na “LUMIX CLUB” pro toto zařízení a chytrý telefon. (P288)

Podrobnější informace naleznete na webu klubu “LUMIX CLUB”.

<http://lumixclub.panasonic.net/eng/c/>

Všimněte si:

- Služba může být pozastavena v důsledku pravidelné údržby nebo neočekávaných potíží, a obsah služby může být změněn nebo doplněn bez předchozího oznámení uživateli.
- Služba může být zastavena jako celek nebo zčásti po dostatečné době od předchozího oznámení.

Získání nového přihlašovacího jména ([Nový účet])

1 Vyberte nabídku. (P51)



MENU →  [Nastavení] → [Wi-Fi] → [Nastavení Wi-Fi] → [LUMIX CLUB] → [Nastavit/přidat účet] → [Nový účet]

- Připojte se k síti.
Výběrem [Další] pokračujte na další stránku.
- Pokud bylo přihlašovací ID pro fotoaparát již získáno, objeví se potvrzovací obrazovka. Zvolte [Ano], pokud chcete získat nové přihlašovací ID nebo [Ne], pokud nové přihlašovací ID nepotřebujete.

2 Vyberte způsob připojení k bezdrátovému přístupovému bodu a nastavte ji. (P291)

- Obrazovka pro nastavení se zobrazí jen tehdy, pokud se připojujete poprvé.
Jakmile nastavíte způsob připojení, uloží se na zařízení a při příštím připojení se automaticky použije. Pokud chcete změnit bezdrátový přístupový bod, přes který se má provést připojení, stiskněte tlačítko [DISP.] a změňte cíl připojení.
- Výběrem [Další] pokračujte na další stránku.

3 Přečtěte si podmínky používání “LUMIX CLUB” a vyberte [Souhlasím].

- Stránky můžete přepínat pomocí ▲/▼.
- Otočení páčky přiblížení směrem k [T] zobrazí zvětší (2×).
- Při zvětšeném zobrazení otočení páčky zoomu směrem k [W] provede obnovení původní velikosti zobrazení (1×).
- Pozici zvětšeného zobrazení můžete posouvat pomocí ▲/▼/◀/▶.
- Stiskem [ / ] zrušíte proces bez získání přihlašovacího ID.



4 Zadejte heslo.

- Jako heslo zadejte jakoukoli kombinaci 8 až 16 znaků a čísel.
- Podrobnější informace o způsobu zadávání znaků najdete na [P59](#).

5 Vyberte jméno pro přihlášení a vyberte [OK].

- **Nezapomeňte si zaznamenat jméno pro přihlášení a heslo.**

- Přihlašovací ID (číslo o 12 místech) bude zobrazeno automaticky.

Během přihlašování do klubu "LUMIX CLUB" pomocí počítače postačí zadání těchto čísel.

- Po dokončení připojení se zobrazí zpráva. Vyberte [OK].

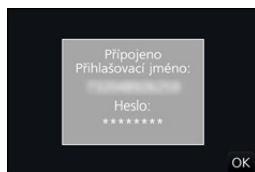

Použití jména pro přihlášení / Kontrola nebo změna jména pro přihlášení nebo hesla ([Nastavit přihl. jméno])

Příprava:

Pokud používáte získané jméno pro přihlášení, zkontrolujte jméno a heslo.

Pokud chcete změnit heslo "LUMIX CLUB" ve fotoaparátu, přihlaste se na web "LUMIX CLUB" z vašeho chytrého telefonu nebo počítače a nejprve změňte heslo "LUMIX CLUB".

- Jméno a heslo registrované na webu "LUMIX CLUB" nelze z tohoto zařízení změnit.

1 Vyberte nabídku. (P51)

MENU → [Nastavení] → [Wi-Fi] → [Nastavení Wi-Fi] → [LUMIX CLUB] → [Nastavit/přidat účet] → [Nastavit přihl. jméno]

- Zobrazí se přihlašovací ID a heslo.
- Heslo je zobrazeno jako "✱".
- Pokud pouze kontrolujete přihlašovací ID, menu zavřete.

2 Vyberte položku, kterou chcete změnit.**3 Zadejte jméno pro přihlášení nebo heslo.**

- Podrobnější informace o způsobu zadávání znaků najdete na [P59](#).
- Heslo, která jste nově vytvořili v chytrém telefonu nebo počítači, zadejte do fotoaparátu. Pokud se heslo liší od hesla vytvořeného v chytrém telefonu nebo počítači, nebudete schopni nahrávat snímky.

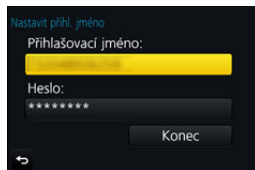

Jak nastavit stejné přihlašovací ID pro fotoaparát a chytrý telefon nebo tablet

Nastavení stejného přihlašovacího hesla na tomto zařízení a na chytrém telefonu je pohodlné pro posílání snímků z tohoto zařízení na jiná zařízení nebo webové služby.

Pokud má přihlašovací ID toto zařízení nebo chytrý telefon nebo tablet:

1 Připojte toto zařízení k chytrému telefonu. (P263)

2 V menu “Image App” nastavte společné přihlašovací ID.

- Přihlašovací jméno pro toto zařízení a chytrý telefon budou stejné.

- Po připojení tohoto zařízení k chytrému telefonu, pokud zobrazíte obrazovku přehrávání, může se zobrazit obrazovka pro nastavení společného jména pro přihlášení. Společné jméno pro přihlášení můžete nastavit podle pokynů na obrazovce.

Pokud mají toto zařízení a chytrý telefon nebo tablet odlišná přihlašovací ID:

(Pokud chcete použít přihlašovací jméno z chytrého telefonu na tomto zařízení)

Změňte jméno pro přihlášení a heslo na tomto zařízení na jméno a heslo převzaté z chytrého telefonu.

(Pokud chcete používat jméno pro přihlášení z tohoto zařízení pro chytrý telefon)

Změňte jméno pro přihlášení a heslo chytrého telefonu na jméno a heslo převzaté tímto zařízením.

Zkontrolujte si podmínky používání klubu “LUMIX CLUB”

Zkontrolujte podrobnosti a zjistěte, zda nebyly podmínky používání aktualizovány.

Vyberte nabídku. (P51)

MENU →  **[Nastavení]** → **[Wi-Fi]** → **[Nastavení Wi-Fi]** → **[LUMIX CLUB]** → **[Podmínky použití]**

- Fotoaparát se připojí k síti a zobrazí se podmínky používání.
Po přečtení podmínek použití můžete menu zavřít.

Odstranění přihlašovacího ID a účtu z klubu "LUMIX CLUB"

Pokud svůj fotoaparát předáváte třetí straně, nebo jej vyhazujete, odstraňte z něj přihlašovací ID. Případně můžete také odstranit celý účet v klubu "LUMIX CLUB".

1 Vyberte nabídku. (P51)

MENU →  **[Nastavení]** → **[Wi-Fi]** → **[Nastavení Wi-Fi]** → **[LUMIX CLUB]** → **[Odstranit účet]**

- Zobrazí se zpráva. Vyberte [Další].

2 Zvolte [Ano] na obrazovce potvrzení odstranění přihlašovacího ID.

- Zobrazí se zpráva. Vyberte [Další].

3 Zvolte [Ano] na obrazovce potvrzení pro odstranění účtu klubu "LUMIX CLUB".

- Pokud chcete pokračovat v používání zařízení, pak výběrem možnosti [Ne] pouze odstraníte přihlašovací ID.

Po nastavení ukončete zobrazení menu.

4 Vyberte položku [Další].

- Jméno pro přihlášení se odstraní. Zobrazí se zpráva potvrzující odstranění vašeho účtu. Vyberte [OK].

- Změny a další akce s přihlašovacím ID lze provádět pouze s ID získaným prostřednictvím daného fotoaparátu.

Připojení

Pokud jste vybrali [Nové připojení], vyberte nejprve funkci Wi-Fi a cestu a vyberte způsob připojení.

Pokud jste vybrali [Vyberte cíl z historie] nebo [Vyberte cíl z oblíbených], můžete se připojit se stejnými nastaveními Wi-Fi, která jste již použili.

Tato část popisuje způsoby připojení.

- Pokud se připojujete se stejnými nastaveními jako dříve, postupujte podle [P294](#).

Když se zobrazí obrazovka podobná té, která je uvedena níže, vyberte způsob připojení.

- Příklad vyvolání obrazovky:

MENU →  **[Nastavení]** → **[Wi-Fi]** → **[Funkce Wi-Fi]** → **[Nové připojení]** → **[Odeslat snímky při záznamu]** → **[Chytrý telefon]**



[Prostřednictvím sítě]	Připojení přes bezdrátový přístupový bod.	P291
[Přímé]	Připojení zařízení přímo k fotoaparátu.	P293

Přímé připojení je výhodné, pokud nejste doma a nejsou k dispozici žádné bezdrátové přístupové body nebo pokud se připojujete jen dočasně k zařízení, které obvykle nepoužíváte.

Připojení pomocí bezdrátového přístupového bodu (přes síť)

Způsob pro připojení k bezdrátovému přístupovému bodu lze zvolit.

* WPS označuje funkci, která vám umožňuje snadno konfigurovat nastavení související s připojením a zabezpečením LAN zařízení.

To, zda je bezdrátový přístupový bod, který používáte, kompatibilní s WPS zjistíte v manuálu k bezdrátovému přístupovému bodu.

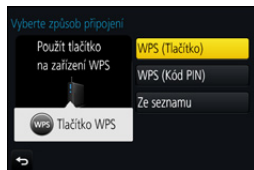

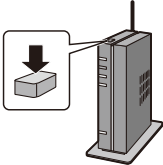
<p>[WPS (Tlačítko)]</p>	<p>Uložit bezdrátový přístupový bod typu stisknutí tlačítka, který je kompatibilní s Wi-Fi Protected Setup™, se značkou WPS mark.</p> <p>Stiskněte tlačítko bezdrátového přístupového bodu WPS, dokud se nepřepne do režimu WPS.</p> <p>• Podrobnější informace naleznete v instrukčním manuálu k bezdrátovému přístupovému bodu.</p> <p>např.:</p> 
<p>[WPS (Kód PIN)]</p>	<p>Uložit bezdrátový přístupový bod s kódem PIN, který je kompatibilní s Wi-Fi Protected Setup, se značkou WPS mark.</p> <ol style="list-style-type: none"> 1 Na obrazovce fotoaparátu vyberte bezdrátový přístupový bod, ke kterému se připojujete. 2 Zadejte kód PIN zobrazený na obrazovce fotoaparátu do bezdrátového přístupového bodu. 3 Na fotoaparátu stiskněte [MENU/SET]. <ul style="list-style-type: none"> • Podrobnější informace naleznete v instrukčním manuálu k bezdrátovému přístupovému bodu.
<p>[Ze seznamu]</p>	<p>Tuto možnost vyberte, pokud si nejste jisti kompatibilitou WPS nebo když chcete vyhledat a připojit se k bezdrátovému přístupovému bodu. (P292)</p>

Pokud si nejste jistí kompatibilitou WPS (připojování pomocí [Ze seznamu])

Vyhledat dostupné bezdrátové přístupové body.

- Pokud je ověření sítě šifrované, potvrďte šifrovací klíč vybraného bezdrátového přístupového bodu.
- Při připojení pomocí [Manuální vložení] potvrďte SSID, typ šifrování a šifrovací klíč bezdrátového přístupového bodu, který používáte.

1 Vyberte bezdrátový přístupový bod, ke kterému se chcete připojit.

- Stisknutí [DISP.] zahájí opětovné vyhledání přístupového bodu pro bezdrátové připojení.
- Pokud nebude bezdrátový přístupový bod nalezen, nahlédněte do sekce "Při připojení pomocí [Manuální vložení]" na [P292](#).

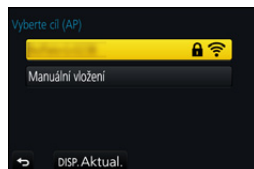
**2 (Pokud je ověření sítě zašifrováno)**

Zadejte šifrovací klíč.

- Podrobnější informace o způsobu zadávání znaků najdete na [P59](#).

■ Při připojení pomocí [Manuální vložení]

- 1 Na obrazovce zobrazené v kroku 1 "Pokud si nejste jistí kompatibilitou WPS (připojování pomocí [Ze seznamu])", vyberte [Manuální vložení].**
- 2 Zadejte SSID do bezdrátového přístupového bodu, ke kterému se připojujete a poté zvolte [Nast.].**
 - Podrobnější informace o způsobu zadávání znaků najdete na [P59](#).
- 3 Vyberte typ ověření sítě.**
 - Informace o ověření v síti naleznete v manuálu k bezdrátovému přístupovému bodu.
- 4 Vyberte typ šifrování.**
 - Typ nastavení, které lze změnit, se může lišit v závislosti na podrobnostech nastavení ověření sítě.

Typ ověření sítě	Typy šifrování, které lze nastavit
[WPA2-PSK]	[TKIP]/[AES]
[WPA-PSK]	[TKIP]/[AES]
[Klíč]	[WEP]
[Otevřené]	[Žádné šifrování]/[WEP]

5 (Pokud je vybrána jiná možnost než [Žádné šifrování])

Zadejte šifrovací klíč.



- Pokud nelze navázat žádné spojení, pravděpodobně je rádiový signál bezdrátového přístupového bodu příliš slabý.
- Pokud nelze navázat spojení, rádiový signál bezdrátového přístupového bodu je možná příliš slabý. Podrobnosti naleznete v “Zobrazování hlášení” (P325) a “Řešení problémů” (P327).
- V závislosti na vašem prostředí může dojít ke snížení rychlosti přenosu mezi fotoaparátem a bezdrátovým přístupovým bodem. Navíc bezdrátový přístupový bod nemusí být možné použít.

Připojení fotoaparátu a jiného zařízení přímo (přímé připojení)

Způsob připojení k používanému zařízení lze zvolit. Zvolte způsob připojení podporovaný vaším zařízením.

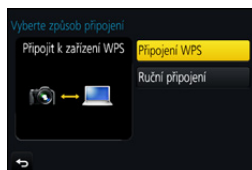

[Připojení WPS]	<p>[WPS (Tlačítko)]</p> <ol style="list-style-type: none"> 1 Na fotoaparátu vyberte [WPS (Tlačítko)]. 2 Nastavte zařízení do režimu WPS. <ul style="list-style-type: none"> • Po stisknutí [DISP.] na této jednotce můžete čekat déle.
	<p>[WPS (Kód PIN)]</p> <ol style="list-style-type: none"> 1 Na fotoaparátu vyberte [WPS (Kód PIN)]. 2 Do fotoaparátu zadejte PIN kód zařízení.
[Ruční připojení]	<p>Zadejte SSID a heslo do zařízení. SSID a heslo jsou zobrazeny na tomto zařízení na obrazovce čekání na připojení.</p> <ul style="list-style-type: none"> • Pokud je jako cíl nastaven [Chytrý telefon], heslo se nezobrazí. Vyberte SSID pro připojení. (P263)

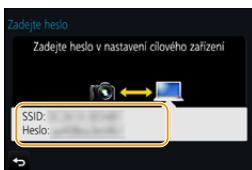

- Viz též provozní pokyny zařízení, které má být připojeno.

Rychlé připojení se stejnými nastaveními jako dříve ([Vyberte cíl z historie]/[Vyberte cíl z oblíbených])

Je-li použita funkce Wi-Fi, v historii se uloží záznam. Mezi těmito záznamy si můžete označit své oblíbené. Pomocí historie nebo seznamu oblíbených se můžete snadno připojit se stejnými nastaveními, které jste použili dříve.

Zkontrolujte, zda se shodují nastavení Wi-Fi zařízení, ke kterému se chcete připojit, s těmi dřívějšími.

• Pokud došlo ke změně nastavení zařízení, nemusí být možné zařízení připojit.

1 Vyberte nabídku. (P51)

MENU → ↗ [Nastavení] → [Wi-Fi] → [Funkce Wi-Fi]

2 Zvolte [Vyberte cíl z historie] nebo [Vyberte cíl z oblíbených].

[Vyberte cíl z historie]	Připojí se se stejnými nastaveními jako dříve.
[Vyberte cíl z oblíbených]	Připojí se s nastaveními označenými jako oblíbené.

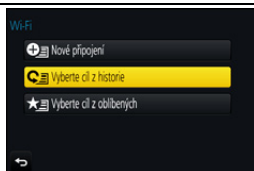

3 Proveďte volbu položky.

- Pokud je zařízení, ke kterému se chcete připojit (chytrý telefon apod.) připojeno k bezdrátovému přístupovému bodu jinému než fotoaparát, nemůžete zařízení připojit k fotoaparátu pomocí [Přímé]. Změňte nastavení Wi-Fi zařízení, ke kterému se chcete připojit tak, aby byl použitý přístupový bod nastavený na fotoaparát.

Můžete také vybrat [Nové připojení] a znovu připojit zařízení. (P263)

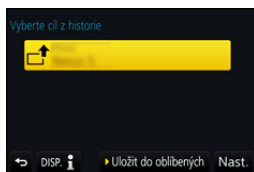

Označení záznamu jako oblíbeného

1 Vyberte nabídku. (P51)

MENU → ↗ [Nastavení] → [Wi-Fi] → [Funkce Wi-Fi] → [Vyberte cíl z historie]

2 Vyberte historii, kterou chcete registrovat jako oblíbenou, a pak stiskněte tlačítko ►.

3 Zadejte registrační jméno.

- Podrobnější informace o způsobu zadávání znaků najdete na P59.
- Lze zadat maximálně 30 znaků. Dvoubajtový znak se považuje za dva znaky.

Úprava historie registrované mezi oblíbené

1 Vyberte nabídku. (P51)

MENU → ↶ [Nastavení] → [Wi-Fi] → [Funkce Wi-Fi] →
[Vyberte cíl z oblíbených]

2 Vyberte oblíbenou historii, kterou chcete upravit, a stiskněte tlačítko ►.

[Odstranit z oblíbených]	—
[Změnit pořadí v oblíbených]	Vyberte cíl.
[Změnit uložený název]	<ul style="list-style-type: none"> • Podrobnější informace o způsobu zadávání znaků najdete na P59. • Lze zadat maximálně 30 znaků. Dvoubajtový znak se považuje za dva znaky.



Uložení často používaných nastavení Wi-Fi připojení jako oblíbených

Počet připojení, který lze uložit do historie, je omezený.

Doporučujeme ukládat často používaná nastavení Wi-Fi připojení tak, že je označíte jako oblíbené. (P294)



Kontrola podrobností připojení záznamu nebo oblíbených

Když po zvolení položky v historii nebo oblíbených stisknete [DISP.], zobrazí se podrobnosti o nastavení připojení.

- Provedení [Obnov.Wi-Fi] vymaže historii a obsah uložený v [Vyberte cíl z oblíbených].
 - Pokud se připojujete pomocí [Vyberte cíl z historie] nebo [Vyberte cíl z oblíbených] do sítě, do které je připojeno více počítačů, může být pokus o připojení neúspěšný, protože mezi mnoha zařízeními může být identifikováno dříve připojené zařízení.
- Pokud pokus o připojení selže, připojte se pomocí [Nové připojení].

Menu [Nastavení Wi-Fi]

Konfigurace nastavení nutného pro fungování Wi-Fi.

Nastavení nelze změnit během připojení k Wi-Fi.

Vyberte nabídku. (P51)

MENU →  **[Nastavení]** → **[Wi-Fi]** → **[Nastavení Wi-Fi]**

[Heslo Wi-Fi]	Bezpečnost můžete vylepšit tím, že aktivujete heslo pro přímé připojení k chytrému telefonu.
	[ON]: Připojí fotoaparát a chytrý telefon pomocí SSID a hesla. (P264) [OFF]: Připojí fotoaparát a chytrý telefon pomocí SSID. (P263)

• Pokud je vybráno [ON], můžete také připojení nastavit naskenováním kódu QR. (P264)

[LUMIX CLUB]	Získat nebo změnit přihlašovací ID "LUMIX CLUB". (P286)
---------------------	---

[Připojení k PC]	Pracovní skupinu lze nastavit. Pokud chcete odeslat snímky do PC, je nutné připojení ke stejné pracovní skupině jako má cílové PC. (Výchozí nastavení má hodnotu "WORKGROUP".)
	[Změnit název pracovní skupiny]: Zadejte pracovní skupinu připojujícího se PC. [Obnovit výchozí]: Obnoví výchozí stav.

• Podrobnější informace o způsobu zadávání znaků najdete na P59.

• Pokud používáte PC se standardním nastavením, nemusíte pracovní skupinu měnit.

[Název zařízení]	Můžete změnit název (SSID) této jednotky.
	<ol style="list-style-type: none"> 1 Stiskněte [DISP]. 2 Zadejte požadovaný název zařízení. <ul style="list-style-type: none"> • Podrobnější informace o způsobu zadávání znaků najdete na P59. • Lze zadat maximálně 32 znaků.

[Zámek funkce Wi-Fi]	<p>Aby se zabránilo nesprávnému fungování nebo zneužití funkce Wi-Fi třetí stranou a za účelem ochrany uložených osobních informací se doporučuje chránit funkci Wi-Fi heslem. Pokud nastavíte heslo, pak se při použití funkce Wi-Fi automaticky objeví obrazovka pro zadání hesla.</p>
	<p>[Nastavení]: Jako heslo můžete zadat jakékoli číslo o 4 místech. [Zrušit]</p>

- Podrobnější informace o způsobu zadávání znaků najdete na [P59](#).
- Heslo si zkopírujte.
- Pokud jej zapomenete, můžete jej obnovit pomocí funkce [Obnov.Wi-Fi] v menu [Nastavení], nicméně tím přijdete také o ostatní nastavení. (S výjimkou [LUMIX CLUB])

[Sít'ová adresa]	Zobrazí adresu MAC a IP adresu tohoto zařízení.
-------------------------	---

- "Adresa MAC" je unikátní adresa, která slouží k identifikaci síťového zařízení.
- "IP adresa" označuje číslo, které identifikuje PC připojené k síti, například k internetu. Adresy pro domácí použití jsou obvykle přidělovány pomocí funkce DHCP. Do této kategorie se řadí i bezdrátové přístupové body. (Příklad: 192.168.0.87)

Sledování videí 4K na TV/Ukládání videí 4K na PC nebo rekordér

Sledování filmů ve 4K

■ Přehrávání na obrazovce televizoru

Pokud připojíte fotoaparát k televizoru, který podporuje zobrazení v rozlišení 4K a přehrávání videí, jejich velikost je v [Kvalita záz.] nastavena na [4K] nebo [C4K], můžete sledovat dokonalá videa ve 4K. I když bude rozlišení výstupu nižší, můžete je přehrát připojením fotoaparátu k televizi, která nepodporuje zobrazení ve 4K.



Příprava: Pokud je rozlišení [4K], nastavte [Režim HDMI (přehrávat)] (P233) na [AUTO] nebo [4K].
Pokud je rozlišení [C4K], nastavte [Režim HDMI (přehrávat)] (P233) na [AUTO] nebo [C4K].

- Pokud chcete přehrávat videa zaznamenaná pomocí [Systémová frekvence] nastavené na [59.94 Hz (NTSC)] a na snímkovou frekvenci 24p v [Kvalita záz.], nastavte [Režim HDMI (přehrávat)] na [AUTO].

Pro nastavení jiné než [AUTO], nelze zobrazovat 24 rámečků za sekundu.

Připojte fotoaparát a televizi kompatibilní se 4K mikro kabelem HDMI a zobrazte obrazovku přehrávání. (P300)

- Když je [VIERA link] nastaveno na [ON] a fotoaparát je připojen k TV podporujícímu VIERA Link, vstup na TV bude přepnut automaticky a bude zobrazena strana pro přehrávání. (P302)
- Když je položka [Systémová frekvence] nastavena na jinou vysílací normu, než se používá ve vaší oblasti, nemusí se snímky správně přehrát.
- Pokud je film zaznamenaný s nastavením [Formát záznamu] na [MP4] a rozlišením nastaveným v [Kvalita záz.] na [4K], můžete jej také přehrát vložením karty do zásuvky pro karty SD televizoru, který podporuje rozlišení 4K.
- Přečtěte si návod k použití TV.



■ Sledování na počítači

Pokud chcete přehrávat filmy v rozlišení [4K] nebo [C4K] nastaveném v [Kvalita zázň.] na počítači, použijte software “PHOTOfunSTUDIO” (P304)

- Pokud chcete přehrávat a upravovat filmy v rozlišení 4K, potřebujete vysoce výkonný počítač.
- Podrobnosti jsou uvedeny v návodu k obsluze “PHOTOfunSTUDIO” (PDF).



Ukládání 4K filmů

■ Ukládání na počítači

Podrobnější informace najdete v P303.

■ Ukládání na pevný disk nebo DVD

Můžete dabovat 4K filmy na pevný disk pomocí rekordéru Panasonic, který podporuje přenos 4K filmů. Upozorňujeme, že není možné dabovat pomocí rekordéru Panasonic na disky Blue-ray nebo DVD. (Pro září 2016)

Pomocí softwaru “PHOTOfunSTUDIO” (P304) můžete konvertovat velikost souboru videa na menší nebo jej zkopírovat na DVD.

- Podrobnosti jsou uvedeny v návodu k obsluze “PHOTOfunSTUDIO” (PDF).

Přehrávání snímků na displeji TV

Pokud fotoaparát připojíte k TV pomocí mikro kabelu HDMI, můžete se na snímky dívat na TV.

Příprava: Vypněte toto zařízení a TV.

1 Připojte fotoaparát k TV.

- Zkontrolujte směr zásuvek a zapojte/odpojte zástrčku uchopením za zástrčku. (Zapojení šikmo nebo v nesprávném směru může způsobit poruchu díky deformaci zásuvky.)

Nepřipojujte zařízení do nesprávných zásuvek. Nesprávným připojením můžete způsobit poruchu.

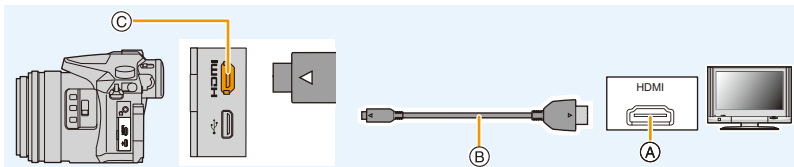

(A) Zásuvka vstupu HDMI (na TV)

(C) Zásuvka výstupu [HDMI] (na fotoaparátu)

(B) Mikro kabel HDMI

- Použijte "Vysokorychlostní mikro kabel HDMI" s logem HDMI. Kabely, které neodpovídají standardu HDMI, nebudou fungovat. "Vysokorychlostní mikro kabel HDMI" (s koncovkou Typ D–Typ A, dlouhý až 2 m)
- Zkontrolujte [Režim HDMI (přehrávat)]. (P233)
- Pokud chcete přehrávat videa zaznamenaná pomocí [Systémová frekvence] nastavené na [59.94 Hz (NTSC)] a na snímkovou frekvenci 24p v [Kvalita zázp.], nastavte [Režim HDMI (přehrávat)] na [AUTO].
Pro nastavení jiné než [AUTO], nelze zobrazovat 24 rámečků za sekundu
- Na obrazovce tohoto zařízení se snímek nezobrazí.

2 Zapněte televizor a zvolte vstup odpovídající použitému konektoru.

3 Zapněte fotoaparát a poté stiskněte [▶].



- Když je položka [Systémová frekvence] nastavena na jinou vysílací normu, než se používá ve vaší oblasti, nemusí se snímky správně přehrát.
- V závislosti na [Poměr stran] může dojít k zobrazení černých pruhů v horní a spodní nebo levé a pravé části snímků.
- Když je obraz zobrazen s odřezaným horním nebo spodním pruhem, změňte režim displeje na vašem televizoru.
- Výstup HDMI bude stornován, pokud je zároveň připojen kabel pro USB připojení (dodaném).
- Z reproduktorů fotoaparátu nebude vycházet žádný zvuk.
- Přečtěte si návod k použití TV.



Zaznamenané snímky se mohou přehrávat na televizoru se zásuvkou pro paměťové karty SD.

- V závislosti na modelu TV mohou být snímky zobrazovány na celé ploše displeje.
- Formát souboru filmů, který lze přehrávat se liší v závislosti na modelu televizoru.
- V některých případech přehrání panoramatického snímku není možné. Může se také stát, že přehrávání panoramatického snímku s automatickým posuvem nebude možné.
- Ohledně karet kompatibilních s přehráváním si přečtěte návod k použití televizoru.

Použití VIERA Link (HDMI)

Co je to VIERA Link (HDMI) (HDAVI Control™)?

- Tato funkce vám umožňuje používat dálkové ovládání TV Panasonic pro snadnou obsluhu při připojení tohoto zařízení k zařízením kompatibilním s VIERA Link s použitím mikro kabelu HDMI pro automaticky synchronizované operace.
(Neumožňuje všechny operace.)
- VIERA Link představuje jedinečnou funkci Panasonic, založenou na funkci ovládání HDMI s použitím standardu HDMI CEC (Consumer Electronics Control – Ovládání spotřební elektroniky).
Operace synchronizované se zařízeními kompatibilními s HDMI CEC, která byla vyrobena jinými výrobci, nejsou zaručeny. Při použití zařízení vyrobených jinými výrobci, která jsou kompatibilní s VIERA Link, postupujte dle pokynů uvedených v návodech příslušných zařízení.
- Toto zařízení podporuje funkce "VIERA Link Ver.5". Funkce "VIERA Link Ver.5" jsou standardem pro zařízení kompatibilní s technologií Panasonic VIERA Link. Tento standard je kompatibilní s běžným zařízením společnosti Panasonic vybaveným technologií VIERA Link.

Příprava pro použití:

Nastavte [VIERA link] na [ON]. (P234)

- 1 Připojte toto zařízení k televizoru Panasonic kompatibilnímu s VIERA Link prostřednictvím mikro kabelu HDMI (P300).**
- 2 Zapněte fotoaparát a poté stiskněte [▶].**
- 3 Pro ovládání zařízení použijte dálkové ovládání pro TV.**

Vypnutí tohoto zařízení:

Když použijete dálkové ovládání pro vypnutí televizoru, dojde také k vypnutí tohoto zařízení.

Automatické přepínání vstupu:

- Když připojíte toto zařízení mikro kabelem HDMI a poté toto zařízení zapnete a stisknete [▶], kanál vstupu na televizoru bude automaticky přepnut na stranu zařízení. Když se napájení televizoru nachází v pohotovostním režimu, dojde k jeho automatickému zapnutí (když bylo zvolena hodnota [Set] pro nastavení televizoru [Power on link]).
- Činnost na tomto zařízení s použitím tlačítka bude omezena.
- Pokud chcete v průběhu prezentace přehrávat zvuk, nastavte na obrazovce přehrávání prezentace [Zvuk] na [AUTO] nebo [Zvuk].
- Použijte "Vysokorychlostní mikro kabel HDMI" s logem HDMI.
Kabely, které neodpovídají standardu HDMI, nebudou fungovat.
- "Vysokorychlostní mikro kabel HDMI" (s koncovkou Typ D–Typ A, dlouhý až 2 m)
- Pokud VIERA Link nefunguje správně, viz P334.

Ukládání statických snímků a filmů do počítače

Můžete uložit zaznamenané snímky na PC po připojení fotoaparátu k PC.

- Některá PC mohou číst informace přímo z karty vyjmuté z fotoaparátu. Podrobnější informace najdete v návodu k použití vašeho PC.

■ PC, které lze použít

Zařízení může být připojeno k PC schopnému rozeznat paměťové zařízení.

- Windows podporuje: Windows 7/Windows 8/Windows 8.1/Windows 10
- Mac podporuje: OS X v10.5 až v10.11



Při kopírování filmů AVCHD v podobě souborů nebo adresářů se může stát, že nebudou zkopírovány správně.

- Pokud používáte Windows, importujte videa AVCHD pomocí "PHOTOfunSTUDIO" (P304).
- V případě, že je vaším počítačem Mac, můžete importovat filmy AVCHD s použitím "iMovie". Upozorňujeme, že import nemusí být možný v důsledku kvality snímku. (Ohledně získání podrobnějších informací o iMovie se obraťte, prosím, na Apple Inc.)

Stahování softwaru

Chcete-li upravovat a přehrávat snímky na počítači, stáhněte si a nainstalujte software.

PHOTOfunSTUDIO 9.9 XE

Tento software vám umožňuje manipulaci s obrazem. Například vám umožňuje odesílat snímky a filmy do počítače a vybírat je na základě data záznamu nebo názvu modelu. Dále můžete provádět operace, jako je zápis obrazu na DVD, zpracování a korekce obrazu a editace filmů.

Informace o stažení a instalaci softwaru jsou uvedeny na níže uvedené webové stránce. Stáhněte si software, dokud je dostupný ke stažení.

http://panasonic.jp/support/global/cs/soft/download/d_pfs99xe.html

(Tato stránka je k dispozici pouze v angličtině.)

- Datum konce dostupnosti ke stažení: Listopad 2021

• Provozní prostředí

OS	Windows® 7 (32 bitů/64 bitů) SP1, Windows® 8 (32 bitů/64 bitů), Windows® 8.1 (32 bitů/64 bitů), Windows® 10 (32 bitů/64 bitů)	
CPU	Windows® 7	Pentium® 4 (2,8 GHz nebo vyšší)
	Windows® 8	
	Windows® 8,1	
	Windows® 10	
Displej	1024×768 pixelů nebo více (doporučuje se 1920×1080 pixelů nebo více)	
RAM	Windows® 7	1 GB nebo více (32 bitů) 2 GB nebo více (64 bitů)
	Windows® 8	
	Windows® 8,1	
	Windows® 10	
Volná kapacita pevného disku	450 MB nebo více pro instalaci softwaru	

- Další provozní prostředí najdete v provozních pokynech "PHOTOfunSTUDIO" (soubor PDF).
- "PHOTOfunSTUDIO" není kompatibilní s Mac.

SILKYPIX Developer Studio SE

Tento software je určen pro úpravu snímků ve formátu RAW. Editované snímky mohou být uloženy ve formátu (JPEG, TIFF apod.), který umožňuje jejich zobrazení na osobním počítači.

Informace o stažení a instalaci softwaru jsou uvedeny na níže uvedené webové stránce.
<http://www.isl.co.jp/SILKYPIX/english/p/>

• Provozní prostředí

OS	Windows	Windows [®] 7, Windows [®] 8, Windows [®] 8.1, Windows [®] 10
	Mac	Mac OS X v10.6 až v10.11

- Podrobnosti o použití softwaru "SILKYPIX Developer Studio" naleznete v „Nápovědě“ nebo na webu podpory Ichikawa Soft Laboratory.

LoiLoScope, třicetidenní kompletní zkušební verze (Windows 7/Windows 8/Windows 8.1/Windows 10)

Tento software umožňuje snadno upravovat filmy.

Informace o stažení a instalaci softwaru jsou uvedeny na níže uvedené webové stránce.
<http://loilo.tv/product/20>

- Bude nainstalována pouze zkušební verze.
 - Další informace o způsobu použití softwaru LoiLoScope jsou uvedeny v příručce dostupné na webu.
 - "LoiLoScope" není kompatibilní s Mac.
- Pro stažení softwaru je třeba, aby byl počítač připojen k Internetu.
 - Doba stahování softwaru závisí na stavu a nastavení sítě.

Přenos snímků do počítače

Příprava pro použití:

Nainstalujte do počítače aplikaci "PHOTOfunSTUDIO". (P304)

1 Připojte fotoaparát k počítači prostřednictvím kabelu pro USB připojení (dodaný).

- Před připojením zapněte toto zařízení a váš počítač.
- Zkontrolujte směr zásuvek a zapojte/odpojte zástrčku uchopením za zástrčku. (Zapojení šikmo nebo v nesprávném směru může způsobit poruchu díky deformaci zásuvky.)
Nepřipojujte zařízení do nesprávných zásuvek. Nesprávným připojením můžete způsobit poruchu.
- Nepoužívejte jiné kabely pro USB připojení mimo dodaného.

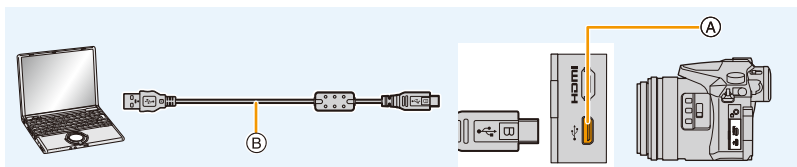

- (A) Zásuvka USB
- (B) Kabel pro USB připojení (dodán)

2 Stiskem tlačítek ▲/▼ vyberte položku [PC] a poté stiskněte tlačítko [MENU/SET].

- Pokud je položka [Režim USB] (P232) v nabídce [Nastavení] nastavena na hodnotu [PC], fotoaparát se automaticky připojí k počítači, aniž by se objevila obrazovka výběru [Režim USB].

3 Zkopírujte snímky do počítače pomocí aplikace "PHOTOfunSTUDIO".

- Nevymazávejte ani nepřesouvejte zkopírované soubory nebo adresáře ve Windows Explorer.
Při prohlížení v "PHOTOfunSTUDIO" je nebudete moci přehrávat ani editovat.

• Použijte dostatečně nabitou baterii nebo AC síťový adaptér (volitelné příslušenství). Pokud se zbývající energie baterie sníží během komunikace fotoaparátu s PC, bude blikat indikátor stavu a bude pípát alarm.

Bezpečně odpojte kabel USB. Pokud tak neučiníte, může dojít ke zničení dat.

• Před vložením nebo vyjmutím karty vypněte fotoaparát a odpojte kabel pro USB připojení. V opačném případě může dojít k poškození dat.

■ Kopírování do PC bez použití aplikace “PHOTOfunSTUDIO” (pro Mac)

Pokud používáte operační systém Mac, nebo dojde k situaci, kdy nelze aplikaci “PHOTOfunSTUDIO” instalovat, můžete i tak kopírovat soubory a složky, pokud připojíte fotoaparát k počítači a poté je do něj přetáhnete.

• **Obsah (struktura složek) na kartě tohoto zařízení je následující.**

Pro Windows: Zařízení ([LUMIX]) je zobrazeno v [Počítač]

Pro Mac: Mechanika ([LUMIX]) se zobrazuje na ploše

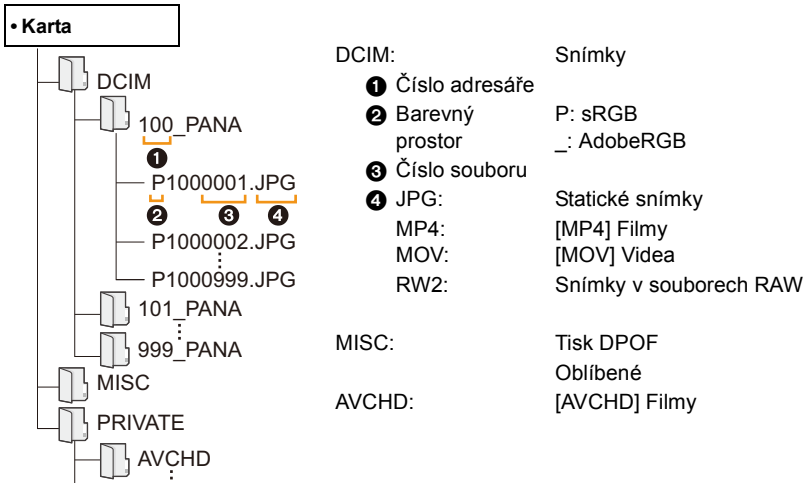

• Při snímání snímků v následujících situacích bude vytvořen nový adresář.

- Po provedení funkce [Vynulovat] (P234) v nabídce [Nastavení]
- Při vložení karty, která obsahuje adresář se stejným číslem (jako když byly snímky zaznamenány kamerou jiného výrobce)
- Když se uvnitř adresáře nachází snímek s číslem souboru 999

Ukládání statických snímků a filmů do záznamového zařízení

Pokud vložíte kartu obsahující zaznamenaný obsah v tomto zařízení do záznamového zařízení společnosti Panasonic, můžete obsah zkopírovat na disk Blu-ray nebo DVD apod. Způsoby exportování statických snímků a filmů do zařízení se mohou lišit v závislosti na formátu souboru. (JPEG, RAW, AVCHD, MP4 nebo MOV).

• Podrobnější informace o kopírování a přehrávání najdete v návodu k rekordéru.

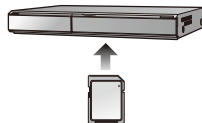

MENU



Tisk snímků

Když fotoaparát připojíte k tiskárně s podporou PictBridge, můžete si na monitoru fotoaparátu vybrat snímky k tisku a zahájit tisk.

- Snímky ve skupině nebudou zobrazeny jako snímky ve skupině, ale jako samostatné snímky.
- Některé tiskárny mohou tisknout přímo z karty vyjmuté z fotoaparátu. Podrobnější informace najdete v návodu k použití vaší tiskárny.

Příprava pro použití:

Zapněte fotoaparát a tiskárnu.

Před zahájením tisku snímků proveďte nastavení kvality tisku a další potřebná nastavení.

1 Připojte fotoaparát k tiskárně prostřednictvím kabelu pro USB připojení (dodaný).

- Zkontrolujte směr zásuvek a zapojte/odpojte zástrčku uchopením za zástrčku. (Zapojení šikmo nebo v nesprávném směru může způsobit poruchu díky deformaci zásuvky.)
Nepřipojujte zařízení do nesprávných zásuvek. Nesprávným připojením můžete způsobit poruchu.
- Nepoužívejte jiné kabely pro USB připojení mimo dodaného.

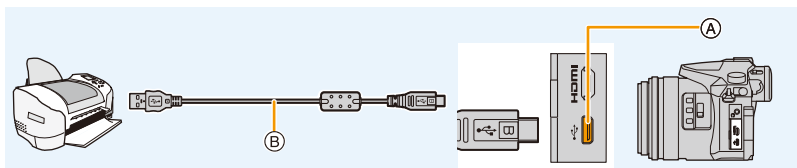

- (A) Zásuvka USB
- (B) Kabel pro USB připojení (dodán)

2 Zvolte [PictBridge(PTP)] stisknutím ▲/▼ a poté stiskněte [MENU/SET].



- Po tisku odpojte kabel pro USB připojení.
- Použijte dostatečně nabitou baterii nebo AC síťový adaptér (volitelné příslušenství). Pokud se nabití baterie sníží, když je fotoaparát připojen k tiskárně, začne blikat kontrolka a ozve se zvukové výstraha. Pokud k tomuto dojde během tisku, okamžitě zastavte tisk. Pokud netisknete, odpojte kabel pro USB připojení.
- Neodpojujte kabel pro USB připojení během zobrazení [🔌] (Ikona zakazující odpojení kabelu).
(V závislosti na druhu použité tiskárny se může stát, že zobrazení provedeno nebude.)
- Před vložením nebo vyjmutím karty vypněte fotoaparát a odpojte kabel pro USB připojení.

Nedostupné v následujících případech:

- Vídea, soubory sériového snímání 4K a snímky pořízené s funkcí [Dodatečné zaostření] nelze vytisknout.

Volba jednotlivého snímku a jeho tisk

- 1 Stisknutím ◀/▶ vyberte snímek a poté stiskněte [MENU/SET].
- 2 Stisknutím ▲ vyberte [Zahájení tisku] a poté stiskněte [MENU/SET].



Výběr několika snímků a tisk

- 1 Stiskněte ▲.
- 2 Stisknutím ▲/▼ zvolte položku a poté stiskněte [MENU/SET].

[Více snímků]	Mnohonásobné snímky se tisknou najednou. • Vyberte snímky stisknutím ▲/▼/◀/▶ a poté stiskněte [MENU/SET]. (Při opětovném stisknutí [MENU/SET] dojde ke zrušení nastavení.) • Po výběru snímků stiskněte tlačítko ◀, vyberte hodnotu [OK] a pak stiskněte tlačítko [MENU/SET].
[Vybrat vše]	Slouží k vytištění všech uložených snímků.
[Nastav.tisk(DPOF)]	Slouží pouze k vytištění snímků nastavených v [Nastav.tisk]. (P255)
[Oblíbené]	Slouží výhradně k tisku oblíbených položek. (P255)

- 3 Stisknutím ▲ vyberte [Zahájení tisku] a poté stiskněte [MENU/SET].

■ Nastavení tisku

Vyberte a nastavte položky na obrazovce v kroku **2** “Volba jednotlivého snímku a jeho tisk” a v kroku **3** postupů “Výběr několika snímků a tisk”.

[Tisk data]	Nastaví datum tisku.
[Poč. výtisků]	Nastaví počet snímků k vytisknutí (až 999 snímků).
[Velikost papíru]	Nastaví velikost papíru.
[Uspořád.strany]	Nastaví zda přidávat nebo nepřidávat okraje a kolik snímků se vytiskne na každý list papíru.

- Když si přejete vytisknout snímky ve velikosti papíru nebo s uspořádáním, které není podporováno fotoaparátem, nastavte [Velikost papíru] nebo [Uspořád.strany] na  a poté nastavte velikost papíru nebo uspořádání pro tiskárnu.
(Podrobnější informace jsou uvedeny v návodu k použití tiskárny.)
- Když tiskárna nepodporuje tisk data, není možné tisknout datum na snímek.
- V závislosti na tiskárně mohou být přednostně použita nastavení pro tisk data, a proto je v takovém případě zkontrolujte.

- Když indikátor  svítí oranžově během tisku, znamená to, že fotoaparát přijal během tisku chybové hlášení z tiskárny. Po dokončení tisku se ujistěte, že tiskárna nemá žádné problémy.
- Když je počet kopií snímku vysoký, snímky se mohou vytisknout víckrát. V takovém případě se zbývající počet kopií může lišit od nastaveného počtu.
- Lze vytisknout pouze snímky ve formátu JPEG. Pro snímky ve formátu RAW se použijí snímky JPEG, které byly pořízeny současně. Pokud není ekvivalent ve formátu JPEG k dispozici, nic se nevytiskne.

Volitelné příslušenství

- Některé součásti volitelného příslušenství mohou být v některých zemích nedostupné.

Externí blesk (volitelné příslušenství)

Po nasazení externího blesku (DMW-FL200L, DMW-FL360L, DMW-FL580L: volitelné příslušenství) se skutečný rozsah ve srovnání s fotoaparátem s vestavěným bleskem zvýší.

Příprava pro použití:

- Vypněte fotoaparát a zavřete vestavěný blesk.

Odepnutí krytky patky příslušenství

Fotoaparát zakoupíte s již nasazenou krytkou patky příslušenství.

Patku odstraňte zatažením ve směru šipky ② při současném zatažení ve směru šipky ①.

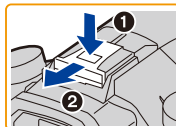

- Udržujte krytku patky příslušenství mimo dosah dětí, aby se zabránilo jejímu spolknutí.

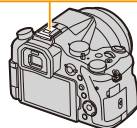

- Nastavení externího blesku na fotoaparátu změníte podle pokynů na [P150](#).
- Nastavení bezdrátového blesku je uvedeno [P155](#).



Použití jiných dostupných externích blesků bez funkcí komunikace s fotoaparátem

- Je třeba nastavit expozici na externím blesku. Když si přejete použít externí blesk v automatickém režimu, použijte externí blesk, který vám umožní nastavit hodnotu clony a citlivosti ISO na hodnoty odpovídající nastavení fotoaparátu.
- Nastavte na fotoaparátu režim AE s prioritou clony nebo režim manuální expozice a poté nastavte hodnotu clony a citlivosti ISO na externím blesku. (Expozice nemůže být vhodně kompenzována kvůli změně hodnoty clony v režimu AE s prioritou času závěrky a externí blesk nemůže vhodně ovládat světlo v režimu AE, protože hodnota clony nemůže být stanovena.)



- Pokud je připojený externí blesk, jsou k dispozici následující funkce kromě funkcí dostupných u zabudovaného blesku.
 - Gradace clony
 - Vějíř zaostřování
- Hodnotu clony, rychlost závěrky a citlivost ISO na fotoaparátu můžete nastavit i s nasazeným externím bleskem.
- Pokud snímáte z malé vzdálenosti se širokým úhlem, světlo z blesku může být objektivem blokováno. Spodní část obrazovky bude tmavá.
- Nepoužívejte komerčně dostupné externí blesky se synchronizačními svorkami s vysokým napětím, reverzní polaritou nebo funkcemi, které umožňují komunikaci s fotoaparátem. Pokud tak učiníte, může dojít k poškození fotoaparátu nebo jeho nesprávnému fungování.
- Při odpojování externího blesku nedržte pouze externí blesk, protože by mohlo dojít k jeho oddělení od fotoaparátu.
- Podrobnější informace o externím blesku najdete v návodu k jeho použití, který si za tímto účelem přečtete.

Externí mikrofon (volitelné příslušenství)

Použitím stereofonního směrového mikrofonu (DMW-MS2: volitelné příslušenství) nebo stereofonního mikrofonu (VW-VMS10: volitelné příslušenství), můžete zaznamenat zvuk v lepší kvalitě než při použití vestavěného mikrofonu.

Použitím stereofonního směrového mikrofonu (DMW-MS2: volitelné příslušenství), můžete přepínat mezi směrovým záznamem a stereo záznamu z rozsáhlé oblasti.

Příprava pro použití:

- Zavřete vestavěný blesk a vypněte toto zařízení.
- Odepněte krytku patky příslušenství, která je připojena k fotoaparátu. (P312)

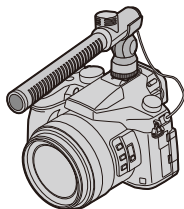

■ Nastavení oblasti, ze které bude stereofonní směrový mikrofon (DMW-MS2: volitelné příslušenství) zaznamenávat zvuk

- 1 Připojte stereofonní směrový mikrofon k tomuto zařízení a zařízení zapněte.
- 2 Vyberte nabídku. (P51)

MENU →  **[Video]** → **[Speciální mikrofon]**

- Položky menu se zobrazí pouze, když je připojen stereofonní směrový mikrofon.



[STEREO]	Umožňuje stereofonní záznam z rozsáhlé oblasti.
[LENS AUTO]	Umožňuje záznam v rozsahu, který se nastaví automaticky podle úhlu pohledu objektivu.
[SHOTGUN]	Umožňuje záznam z jednoho směru s potlačením pozadí a okolního šumu.
[S. SHOTGUN]	Umožňuje záznam v rozsahu ještě užším než u [SHOTGUN].
[MANUAL]	Umožňuje záznam v rozsahu, který jste manuálně nastavili.

3 (Pokud je nastavena volba [MANUAL]) Stisknutím ◀▶ vyberete rozsah a poté stiskněte [MENU/SET].

■ Ztlumení provozního zvuku objektivu při použití externího mikrofону

Pokud se používá externí mikrofon, tato funkce sníží různé šумы, které jsou zaznamenávány na video, jako je například zvuk pohybu objektivu.

[MENU] →  **[Video]** → **[Red.šum ex.mik.]**

Nastavení: [ON]/[OFF]

- Tato položka je k dispozici, pouze pokud používáte externí mikrofon.
- Pokud se používá tato funkce, kvalita zvuku může být jiná, než při normální funkci.

■ Ztlumení zvuku větru při použití externího mikrofону

Fotoaparát účinně potlačí hluk větru při záznamu zvuku z externího mikrofону.

[MENU] →  **[Video]** → **[Větrný filtr]**

Nastavení: [HIGH]/[STANDARD]/[LOW]/[OFF]

- Tato položka je k dispozici, pouze pokud používáte externí mikrofon.
- Nastavení [Větrný filtr] může zhoršit obvyklou kvalitu zvuku.

- Když je připojený externí mikrofon, na displeji bude zobrazen symbol .
- Pokud je připojen externí mikrofon, je [Zobr.nast.mik.] (P216) automaticky nastaveno na [ON] a hlasitost mikrofону se zobrazí na obrazovce.
- Pokud je externí mikrofon připojen k fotoaparátu, nedržte zařízení pouze za mikrofon. Zařízení by mohlo upadnout.
- Pokud je k fotoaparátu připojen externí mikrofon, neotevírejte vestavěný blesk.
- Pokud se při použití síťového adaptéru (volitelné příslušenství) zaznamenává šum, použijte akumulátor.
- Pokud je použit stereo mikrofon (VW-VMS10: volitelné příslušenství), [Speciální mikrofon] je nastaveno na [STEREO].
- Pokud je [Speciální mikrofon] nastaveno na [LENS AUTO], [S. SHOTGUN] nebo [MANUAL], [Výstup zvuku] v menu [Video] menu je fixováno na [REC SOUND].
- Pokud stisknete funkční tlačítko, kterému je přiřazeno [Úpr. směrov. mikrof.] v [Fn tlačítko] (P55) v menu [Vlastní], když je [Speciální mikrofon] nastaveno na [MANUAL], zobrazí se obrazovka, kde můžete nastavit rozsah.
- Pokud se zaznamenává zvuk kamery, jako je třeba zvuk zoomu, doporučujeme použít adaptér patky.
- Podrobnosti jsou uvedeny v návodu k obsluze externího mikrofону.

Dálkové ovládání závěrky (volitelné příslušenství)

Použitím dálkově ovládané závěrky (DMW-RSL1: volitelné příslušenství) můžete zabránit vibracím (otřesům fotoaparátu) při použití stavivu a můžete držet závěrku plně stisknutou při snímání snímků v režimu [B] (Bulb) nebo v sekvenčním režimu. Dálkově ovládaná závěrka pracuje obdobně jako tlačítka závěrky na fotoaparátu.

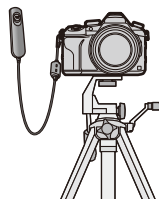

- Vždy používejte originální dálkově spouštěnou závěrku (DMW-RSL1: volitelné příslušenství) od firmy Panasonic.
- Při záznamu filmu použijte Režim kreativního filmu (P168). Záznam videa může být spuštěn/zastaven pomocí dálkové spouště.
- Podrobnější informace o dálkově ovládané závěrce můžete získat přečtením jejího návodu k obsluze.



Nedostupné v následujících případech:

- Dálkově ovládanou závěrku nelze použít pro následující akce.
– Probíhá rušení [Režim spánku] nebo [Režim spánku (Wi-Fi)]

AC síťový adaptér (volitelné příslušenství)/spojovací člen stejnosměrného napájení (volitelné příslušenství)

Pokud použijete AC síťový adaptér (volitelné příslušenství) a spojovací člen stejnosměrného napájení (volitelné příslušenství), můžete zaznamenávat a přehrávat bez obav ze zbývajících nabití baterie. Spojovací člen stejnosměrného napájení lze použít výhradně s určeným AC síťového adaptéru (volitelné příslušenství) od společnosti Panasonic.

- Vždy používejte originální AC síťový adaptér Panasonic (volitelné příslušenství).
- Když používáte AC síťový adaptér (volitelné příslušenství), použijte síťový kabel dodaný s AC síťovým adaptérem.
- Přečtěte si také pokyny pro použití AC síťového adaptéru (volitelné příslušenství) a spojovacího členu stejnosměrného napájení.

Filtry (volitelné příslušenství)

MC chránič je průhledný filtr, který neovlivňuje ani barvy, ani množství světla, proto jej můžete nechat trvale nasazený na objektivu k jeho ochraně.

PL filtr potlačuje světlo odražené z kovových nebo nekulových povrchů (ploché nekovové povrchy, vodní pára nebo neviditelné částice ve vzduchu), čímž umožňuje nasnímat snímky se zvýšeným kontrastem.

- Nenesazujte více filtrů najednou.
- Když je nasazen filtr, můžete nasadit krytku objektivu nebo clonu objektivu.
- Podrobnější informace o každém filtru najdete v jeho návodu k použití.

2

	RAW	Kvalita (P197)
	AFS	Režim zaostření (P89, 100)
	BKT AFS	Vějíř zaostřování (P142)
		Dodatečné zaostření (P127)
		Režim AF (P91)
		Přeostření vpřed (P167)
		Rozeznávání tváře (P208)
	AF	Aretace AF (P102)
		Sekvenční snímání (P114)
		Fotografie 4K (P117)
		Samospoušť (P132)
		Indikátor stavu akumulátoru (P21)
	AF	Režim Macro (P111)
		Vodorovný záznam (P212)
		Stabilizátor obrazu (P143)
		Upozornění na vibrace (P144)
		Stav záznamu (bliká červeně)/ Zaostření (svítí zeleně.) (P39)
		Zaostření (při špatném osvětlení) (P88)
		Zaostření (Starlight AF) (P88)
		Připojeno k Wi-Fi
		Histogram (P224)

3

	Jméno ⁺³ (P210)
	Počet dní, které uběhly od data odjezdu ⁺⁴ (P229)
	Věk ⁺³ (P211)
	Lokalita ⁺⁴ (P229)
	Aktuální datum a čas/Nastavení cíle cesty ⁺⁴ :
	Měření expozice (P226)
	Zoom (P145)

4



	Pole AF (Plocha automatické zaostřování) (P87, 96)
	+ Cíl bodového měření (P198)
	+ Označení středu zobrazení (P224)
	Samospoušť (P132)
	Zoomový mikrofon (P217)
	Zobrazení úrovně mikrofonu (P216)
	Externí mikrofon (P313)
	ND AUTO / ND 4 / ND 16 / ND 64 / ND OFF
	Tichý režim (P220)
	LMT OFF
	TC 00:00:00:00 Časový kód (P213)
	AEL Aretace AE (P102)
	Měřicí režim (P50, 198)
	Posun programu (P66)
	2,8 Hodnota clony (P39)
	BKT 2,8 Gradace clony (P141)
	60 Rychlost závěrky (P39)
	Hodnota kompenzace expozice (P103)
	BKT ± 0 Vějíř expozice (P140) Jas (P65, 84) Pomůcka pro manuální určení expozice (P69)
	200 Citlivost ISO (P105)
	0dB Zesílení (dB) (P179)

5

	BKT AWB* Gradace vyvážení bílé (P110) Jemné doladění vyvážení bílé (P109)
	Vyvážení bílé (P107)
	Barva (P65)
	98 Počet zaznamenaných snímků (P28)
	r20 Maximální počet snímků, které lze bez přerušení zaznamenat (P115)
	R8m30s Dostupná doba záznamu ⁺² (P29)

6

Dotyková karta (P228)

		Zoom s dotykovým ovládáním (P147)
		Dotyková závěrka (P49)
		Dotykové AE (P50)
		Zvýraznění obrysů (P223)
	    	Funkční tlačítko (P56)
 (P176)		Barva (P65)
		Funkce ovládání rozostření (P65, 84)
		Jas (P65, 84)
		Typ rozostření ([Efekt miniatury]) (P81)
		Barva jednoho bodu (P81)
		Poloha zdroje světla (P82)
		Nastavení obrazových efektů (filtrů) (P84, 193)
		Zapnutí a vypnutí obrazových efektů (P193)
		Obrazové efekty (filtry) (P193)
		Hodnota clony (P39)
		Rychlost závěrky (P39)
		Citlivost ISO (P105)
		Zesílení (dB) (P179)
		Nastavení úrovně mikrofonu (P216)

*1 Zobrazuje se, pouze když je položka [Prioritní zobraz. videa] (P227) v nabídce [Vlastní] nastavena na hodnotu [ON].

*2 h: hodina, m: minuta, s: sekunda

*3 Tato informace je zobrazena po dobu asi 5 sekund, když je fotoaparát zapnut a je nastaveno [Nastavení profilu].

*4 Bude zobrazeno na dobu 5 sekund po zapnutí fotoaparátu, po nastavení hodin a po přepnutí z režimu přehrávání do režimu záznamu.

Během záznamu

Informace o záznamu přímo na monitoru

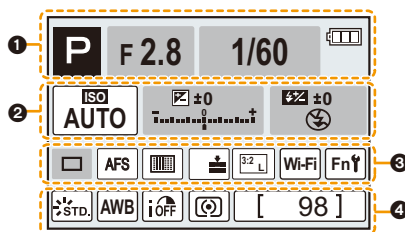

1

	Režim Záznamu (P40)
F2.8	Hodnota clony (P39)
1/60	Rychlost závěrky (P39)
11d	Rychlost závěrky (úhel) (P179)
	Indikátor stavu akumulátoru (P21)

2

ISO AUTO	Citlivost ISO (P105)
0dB	Zesílení (dB) (P179)
	Hodnota kompenzace expozice (P103)
	Jas (P65)
	Pomůcka pro manuální určení expozice (P69)
	Režim blesku (P151)
	Blesk (P153, 155)

3

	Jeden snímek (P113)
	Sekvenční snímání (P114)
	Fotografie 4K (P117)
	Samospoušť (P132)
AFS AFF AFC MF	Režim zaostření (P89, 100)
	Režim AF (P91)
	Kvalita (P197)
	Rozlišení/poměr stran (P196)
Wi-Fi	Wi-Fi (P260)
Fn	Nastavení funkčního tlačítka (P55)

4

	Fotografický styl (P191)
AWB	Vyvážení bílé (P107)
	Kontrola s inteligentním dynamickým rozsahem (P200)
	Měřicí režim (P198)
98	Počet zaznamenaných snímků (P28)
r20	Maximální počet snímků, které lze bez přerušení zaznamenat (P115)
R8m30s	Dostupná doba záznamu (P29)

Během záznamu

Informace o záznamu přímo na monitoru ([Prioritní zobraz. videa])

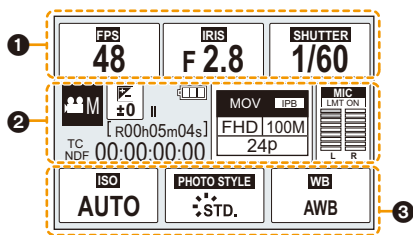

3	ISO AUTO	Citlivost ISO (P105)
	0dB	Zesílení (dB) (P179)
	STD. VIVID NAT MONO SCNY PORT CUST CNED CNEV	Fotografický styl (P191)
	AWB 2500K	Yvážení bílé (P107)

1		Rychlost záznamu snímků (P159)/Variabilní rychlost snímků (P173)
		Hodnota clony (P39)
		Rychlost závěrky (P39)
		Rychlost závěrky (úhel) (P179)

2		Režim Záznamu (P40)
		Hodnota kompenzace expozice (P103) Jas (P65) Pomůcka pro manuální určení expozice (P69)
		Indikátor stavu akumulátoru (P21)
		Zobrazení záznamu videa (zastavené)
		Zobrazení záznamu videa (při snímání)
		Není karta
	R00h8m30s	Dostupná doba záznamu (P29)
	98	Počet zaznamenaných snímků (P29)
	TC NDF 00:00:00:00	Časový kód (P213)
		Formát záznamu/Kvalita záznamu (P159)
		Zobrazení úrovně mikrofonu (P216)/Zobrazení omezení úrovně mikrofonu (P216)



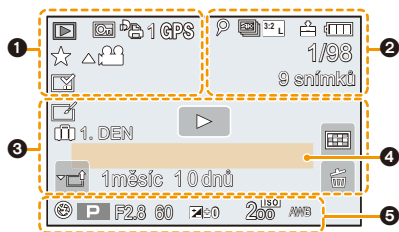











Během přehrávání



	Režim přehrávání (P240)
	Chráněný snímek (P257)
	Počet kopií (P255)
	Zobrazení informace o poloze (P241)
	Oblíbené (P255)
	Ikona zákazu odpojení kabelu (P310)
	Přehrávání videa (P183)
	Přehrávání panoráma (P75)
	Přehrávání skupiny sekvenčního snímání (P188)
	Uložení snímků ze sériového snímání 4K (P121)
	Uložení snímků zaznamenaných funkcí [Dodatečné zaostření] (P129)
	Přehrávání skupiny snímků [Časoběrný snímek] (P188)
	Přehrávání skupiny animace (P188)
	Vějíř zaostřování (P142)
	Vyraženo s textem (P249)
8m30s	Uplynutá doba přehrávání ⁺¹ (P183)

	Pomalý/Rychlý (P169)
	Dolly Zoom (P170)
100%	Proměnlivá snímková frekvence (P173)
MOV FHD 100M IPB 12/24.00P	Formát záznamu/Kvalita záznamu ⁺² (P159)/Proměnlivá snímková frekvence ⁺² (P173)
	Ikona indikující přítomnost značky (P122)
	Fotografie 4K (soubor sériového snímání 4K) (P117)
	Dodatečné zaostření (P127)
	Focus Stacking (P130)
	Rozlišení/poměr stran (P196)
MOV FHD 24P	Formát záznamu/Kvalita záznamu (P159)
	Video momentka (P165)
	RAW Kvalita (P197)
	Indikátor stavu akumulátoru (P21)
1/98	Číslo snímku/Celkový počet snímků
	Připojeno k Wi-Fi
9 snímků	Počet snímků skupiny
8m30s	Doba záznamu videa ⁺¹ (P183)

3

	Ikona dokončení smazání retušování (P247)
	Informační ikona o aktuálním získávání
	Přehrávání (video) (P183)
 1. DEN	Počet dní, které uběhly od data odjezdu (P229)
	Nahrát (Wi-Fi) (P284)
	Zobrazení skupiny snímku sekvenčního snímání (P188)
	Zobrazení skupiny vějíře zaostřování (P188)
	[Časoběrný snímek] Zobrazení skupiny snímků (P188)
	Zobrazení skupiny animace (P188)
	Sub Menu (P284)
	ND šedý filtr (P44)
	Tichý režim (P220)
1 měsíc 10dnů	Věk (P210, 211)
	Multi přehrávání (P185)
	Vymazání (P189)

4

Jméno^{*3} (P210, 211)Lokalita^{*3} (P229)Titul^{*3} (P248)

5

Informace o záznamu

Během přehrávání

Zobrazení podrobných informací

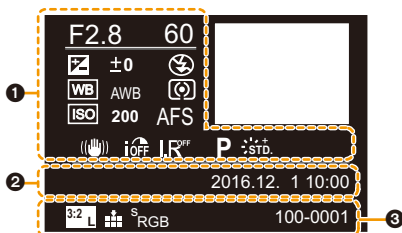

1

Informace o záznamu

	Kontrola s inteligentním dynamickým rozsahem (P200)
	HDR (P201)/iHDR (P64)
	Inteligentní rozlišení (P200)

2

Zaznamenané datum a čas/světový čas (P229)

3

	Rozlišení/poměr stran (P196)
	Formát záznamu/Kvalita záznamu (P159)
	Kvalita (P197)
	Barevný prostor (P207)
	Fotografie 4K (soubor sériového snímání 4K) (P117)
	Dodatečné zaostření (P127)
	Focus Stacking (P130)
100-0001	Číslo adresáře/souboru (P307)
	ND šedý filtr (P44)
	Pomalý/Rychlý (P169)
	Dolly Zoom (P170)
100%	Proměnlivá snímková frekvence (P173)
	Formát záznamu/Kvalita záznamu ^{*2} (P159)/Proměnlivá snímková frekvence ^{*2} (P173)

Během přehrávání

Zobrazení histogramu

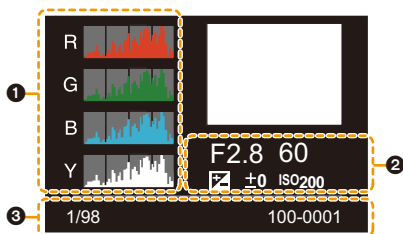

1

Histogram (P47)

2

Informace o záznamu

3

1/98 Číslo snímku/Celkový počet snímků

100-0001 Číslo adresáře/souboru (P307)

*1 h: hodina, m: minuta, s: sekunda

*2 Zobrazuje se, pouze když je položka [Prioritní zobraz. videa] (P227) v nabídce [Vlastní] nastavena na hodnotu [ON].

*3 Zobrazení je prováděno na základě [Název], [Lokalita], [Jméno] ([Dítě1]/[Dítě2], [Mazlíček]), [Jméno] ([Rozezn. tváří]).

Zobrazování hlášení

V některých případech budou na displeji zobrazeny informace nebo chybová hlášení. Většina z nich je popsána v následující části formou příkladů.

[Některé snímky nemohou být vymazány]/[Tento snímek nemůže být vymazán]

- Tuto funkci lze použít pouze pro snímky, které odpovídají standardu DCF. Formátování (P28) této jednotky proveďte poté, co jste uložili potřebná data na počítači, apod.

[Není možné nastavit na tomto snímku]

- [Edit.názvu], [Text.značka], [Nastav.tisk] atd. nelze nastavit pro snímky, které nejsou založeny na standardu DCF.

[Chyba paměťové karty Formátovat tuto kartu ?]

- Jedná se o formát, který se nedá použít s tímto zařízením.
 - Vložte jinou kartu.
 - Uložte potřebná data do PC apod. a naformátujte kartu znovu ve fotoaparátu. (P28) Dojde k vymazání dat.

[Chyba paměťové karty]/[Tuto paměťovou kartu nelze použít.]

Používejte kartu kompatibilní s tímto zařízením. (P26)

[Vložte znovu kartu SD]/[Zkuste jinou kartu]

- Byla zaznamenána chyba během přístupu na kartu. Vložte kartu znovu.
- Vložte jinou kartu.

[Chyba čtení/Chyba psaní Ověřte prosím kartu]

- Zápis nebo čtení dat byl/o ukončen/o neúspěšně. Po vypnutí napájení zařízení vytáhněte kartu. Znovu ji vložte, zapněte napájení a pokuste se o čtení nebo zápis dat.
- Může se jednat o poškozenou kartu.
- Vložte jinou kartu.

[Nelze nahrát výskyt nekompatibilního formátu (NTSC/PAL) dat na této kartě.]

- Pokud budete i nadále používat stejnou kartu i po změně [Systémová frekvence] (P236), nemusí dojít k záznamu videí. Abyste mohli snímat se stejnou kartou, resetujte [Systémová frekvence] na původní nastavení. Pokud chcete snímat videa s aktuálním nastavením, zkuste následující:
 - Formátování (P28) této jednotky proveďte poté, co jste uložili potřebná data na počítači, apod.
 - Vložte jinou kartu.

[Záznam filmu byl zrušen následkem omezení rychlosti zapisování na kartu]

- V závislosti na [Formát záznamu] a [Kvalita záz.n.] videa se rychlostní třída pro kartu liší. Snímání fotografie 4K vyžaduje, aby karta odpovídala určité třídě rychlosti. Podrobnosti naleznete v "Záznam videí a snímání fotografií v rozlišení 4K, rychlostní třídy" na straně P26.
- Pokud se záznam zastaví, i když používáte kartu odpovídající rychlostní třídě, je rychlost zápisu příliš pomalá. Doporučujeme vytvořit zálohu a formátovat kartu (P28).
V závislosti na druhu karty může dojít k zastavení záznamu uprostřed.

[Tento akumulátor nelze použít]

- Používejte pouze autentické akumulátory od společnosti Panasonic. Při zobrazení tohoto hlášení i při použití autentického akumulátoru od společnosti Panasonic se obraťte na prodejce nebo na společnost Panasonic.
- Když je svorka akumulátoru znečištěná, vyčistěte ji a odstraňte všechny předměty.

[Připojení k přístupovému bodu se nezdařilo]/[Připojení se nezdařilo]/[Nebyl nalezen žádný cíl]

- Informace o bezdrátovém přístupovém bodu nastavené na tomto zařízení jsou chybné. Zkontrolujte typ ověření, typ šifrování a šifrovací klíč. (P292)
- Připojení k bezdrátovému přístupovému bodu může být blokováno rádiovými vlnami z jiných zařízení.
Zkontrolujte ostatní zařízení připojená k bezdrátovému přístupovému bodu a zařízení, která používají pásmo 2,4 GHz.

[Připojení se nezdařilo. Zkuste to znovu za několik minut.]/[Sit' odpojena. Přenos zastaven.]

- Rádiové vlny z bezdrátového přístupového bodu slábnou.
Připojení proveďte blíže k bezdrátovému přístupovému bodu.
- V závislosti na bezdrátovém přístupovém bodu se může připojení po uplynutí určité doby automaticky odpojit.
Proveďte připojení znovu.

[Připojení se nezdařilo]

- V chytrém telefonu změňte nastavení přístupového bodu Wi-Fi na tento fotoaparát.

[Nelze se připojit k serveru]

- Pokud se zobrazí zpráva žádající o aktualizaci kořenového certifikátu, souhlase s aktualizací kořenového certifikátu.

Řešení problémů

Nejdříve vyzkoušejte následující postupy (P327 až P335).

Pokud se problém nepodaří vyřešit, může ke zlepšení situace pomoci spuštění funkce [Resetovat] (P235) z nabídky [Nastavení].

Akumulátor a zdroj energie

Fotoaparát nemůže pracovat, i když je zapnutý.



Fotoaparát se vypne bezprostředně po svém zapnutí.

- Baterie je vybitá. Nabijte baterii. (P20)

K vypnutí tohoto zařízení dochází automaticky.

- Je povolena funkce [Úsporný režim]. (P232)

Akumulátor se příliš rychle vybíjí.

- Když je nastaveno [] ([Předsér. snímání 4K]), baterie se vybíjí rychleji.
→ [] ([Předsér. snímání 4K]) vyberte pouze při záznamu.
- Používá se připojení Wi-Fi po dlouhou dobu?
Při připojení k Wi-Fi se akumulátor rychle vybije.
→ Často vypínáte fotoaparát s použitím [Úsporný režim] apod. (P232)

Záznam

Nelze zaznamenávat snímky.

Při stisknutí tlačítka závěrka závěrka nereaguje okamžitě.

- Je položka [Priorita ostř./spouš.] v nabídce [Vlastní] nastavena na hodnotu [FOCUS]? (P222)
Nelze pořídit snímek, pokud není subjekt zaostřen.

Zaznamenaný snímek má bílý nádech.

- Snímek se může stát bělejší, když je znečištěný, např. prostřednictvím otisků prstů na objektivu nebo podobně.
→ Když je objektiv špinavý, vypněte fotoaparát a opatrně utřete povrch objektivu suchým jemným hadříkem.

Zaznamenaný snímek je příliš jasný nebo tmavý.

- Je aretace AE (P102) správně nastavena?

Bude nasnímáno více snímků najednou.

- Zkontrolujte nastavení režimu jednotky. (P113)
- Používáte funkci vějíře? (P139)

Subjekt není správně zaostřen.

- Subjekt se nachází mimo zaostřovací rozsah fotoaparátu.
- Je položka [Priorita ostř./spouš.] v nabídce [Vlastní] nastavena na hodnotu [RELEASE]? (P222)
- Je položka [AF závěrka] v nabídce [Vlastní] nastavena na hodnotu [OFF]? (P220)
- Je aretace AF (P102) správně nastavena?

Zaznamenaný snímek je rozmazaný.

Stabilizátor obrazu neúčinkuje.

- Při snímání snímků, zvláště v tmavých místech, se rychlost závěrky sníží a funkce stabilizátoru obrazu nemusí řádně fungovat.
→ Pokud pořizujete snímek s malou rychlostí závěrky, doporučujeme použít stativ a samospoušť (P132).

Zaznamenaný snímek se jeví jako kostřbatý.

Na snímku se vyskytl šum.

- Vyzkoušejte následující:
 - Snižte citlivost ISO. (P105)
 - Zvyšte nastavení [Potlač. šumu] v [Styl snímků] nebo snižte nastavení pro všechny položky kromě [Potlač. šumu]. (P192)
 - Nastavte [Nr / dl. časy] na [ON]. (P206)

Objekt se na obraze jeví deformovaný.

- Pokud zaznamenáváte pohyblivý objekt s použitím elektronické závěrky nebo zaznamenáváte film nebo fotografii v rozlišení 4K, může se objekt na obraze jevit deformovaný. Jedná se o vlastnost snímáčů MOS, které ve fotoaparátu realizují snímání obrazu. Nejedná se však o poruchu.

Při osvětlení pocházejícím ze zdroje světla jako např. zářivka, nebo LED, se mohou objevit pásy nebo záblesky.

- Jedná se o vlastnost snímačů MOS, které ve fotoaparátu realizují snímání obrazu. Nejedná se však o poruchu.
- Pokud používáte elektronickou závěrku (P204), může snížení rychlosti závěrky omezit efekt vodorovných pruhů.
- Pokud se pod zářivkovým nebo LED osvětlením projeví blikání, můžete blikání nebo pruhy v obrazu omezit nastavením [Red. chvění] (P215) a nastavením pevné rychlosti závěrky. Rychlost závěrky nastavte na [1/50], [1/60], [1/100] nebo [1/120]. Rychlost závěrky můžete nastavit ručně v režimu kreativního videa. (P168)



Jas nebo barva zaznamenaného snímku se liší od aktuální scény.

- Při záznamu při fluorescenčním osvětlení, v rámci LED světla apod. může zvýšení rychlosti závěrky způsobit mírnou změnu v jasu a barvě. Jedná se o výsledek vlastností zdroje světla a nepoukazuje to na poruchu.
- Při záznamu subjektů v extrémně jasných místech, nebo při záznamu s fluorescenčním osvětlením, LED světlem, rtuťovou lampou, sodíkovou výbojkou apod., barvy a jas displeje se mohou měnit, nebo se na displeji může objevit přeškrtnutí.

Filmy

Není možný záznam filmu.

- Pokud budete i nadále používat stejnou kartu i po změně [Systémová frekvence] (P236), nemusí dojít k záznamu filmů. Abyste mohli snímat se stejnou kartou, resetujte [Systémová frekvence] na původní nastavení. Pokud chcete snímat filmy s aktuálním nastavením, zkuste následující:
 - Formátování (P28) této jednotky proveďte poté, co jste uložili potřebná data na počítači, apod.
 - Vložte jinou kartu.
- Při použití karty s vysokou kapacitou se může stát, že po zapnutí tohoto zařízení chvíli nebude možné provádět záznam.

Záznam filmu je ukončen uprostřed.

- V závislosti na [Formát záznamu] a [Kvalita záz.] videa se rychlostní třída pro kartu liší. Použijte kartu odpovídající rychlosti. ("Záznam videí a snímání fotografií v rozlišení 4K, rychlostní třídy" na P26)

Při zaznamenávání filmů v rozlišení 4K s automatickým zaostřením je někdy obtížné zaostřit.

- K tomuto jevu dochází, když se fotoaparát pokouší zaznamenávat s vysoce přesným zaostřením při snížené rychlosti automatického zaostření. Nejedná se o poruchu.

V režimu záznamu filmu se zaznamenávají neobvyklé zvuky klikání a bzučení. Zaznamenaný zvuk je velmi slabý.

- Při záznamu v tichém prostředí, může se na záznamu filmu zachytit zvuk clony, zaostření nebo zoomu.
 - V [Kontinuální AF] (P163) lze nastavit funkci zaostření na [OFF].
- Při záznamu filmu, přiložení clony mikrofonu prstem může snížit úroveň záznamu zvuku nebo jej zcela omezit. Buďte opatrní, protože v takovém případě může snadno dojít k zaznamenání zvuku pohybu objektivu.

Ve videu je zaznamenán provozní hluk.

- Pokud vám vadí provozní hluk, doporučuje se používat [Tiché ovládání]. (P176)

Blesk

Blesk není aktivován.

- Je blesk uzavřen. Otevřete blesk. (P148)
- Pokud se používá elektronická závěrka, blesk se neaktivuje. (P204)
- Při nastavení [Tichý režim] na [ON] nebude blesk aktivován. (P220)

Monitor/Hledáček

Občas dochází k vypnutí LCD monitoru/hledáčku, i když je fotoaparát zapnutý.

- Pokud nedojde v průběhu nastaveného času k nějaké akci, aktivuje se [Auto vypnutí LVF/displ.] (P232) a zobrazení monitoru/hledáčku se vypne.
- Pokud se před snímač oko dostane nějaký subjekt nebo vaše ruka, zobrazení monitoru se může přepnout na hledáček. (P37)

Může náhle blikat nebo se může jas obrazovky náhle změnit.

- K tomuto dojde při změně clony objektivu, když je tlačítko závěrky stisknuto na polovinu, nebo když se jas objektu změní. Nejedná se o chybu.

Při stisknutí [LVF] se monitor a hledáček nepřepnou.

- Jedná se pouze o zobrazení na monitoru při zapojení fotoaparátu k PC nebo tiskárně.

Na hledáčku se objevují nerovnoměrně jasné části nebo nepravidelné barvy.

- Hledáček tohoto zařízení používá OLED. Pokud je na obrazovce/hledáčku dlouho zobrazen stejný obraz, může dojít k vypálení obrazu. Nemá to vliv na zaznamenané snímky.

Barevný tón hledáčku se liší od skutečného tónu.

- Jedná se o vlastnost hledáčku této jednotky a není to problém. Zaznamenané snímky to neovlivní.

Přehrávání

Nedochází k přehrávání snímku.



Nejsou zaznamenané žádné snímky.

- Je vložena karta?
- Jedná se o adresář nebo snímek, který byl zpracován na PC?
Když ano, nemůžete jej přehrávat na tomto zařízení.
→ K zápisu snímků z počítače na kartu se doporučuje použít software "PHOTOfunSTUDIO" (P304).
- Nebylo nastaveno [Přehrávání] pro přehrávání?
→ Proveďte změnu na [Běžné přehr.]. (P240)

Nelze přehrávat filmy.

- Nelze přehrávat filmy zaznamenané s jiným nastavením [Systémová frekvence]. (P236)
→ Vrátil nastavení [Systémová frekvence] na hodnoty, které jste použili při záznamu.

Červená část zaznamenaného obrazu se změní na černou.

- Pokud je použita korekce červených očí ([] nebo []), červené části mohou být převedeny na černé.
→ Doporučuje se pořizovat snímky s vypnutým bleskem, režimem blesku nastaveným na [, nebo [Red.červ.očí] nastaveným na [OFF]. (P205)

Funkce Wi-Fi

Spojení Wi-Fi nelze navázat.

Rádiové vlny se odpojují.

Bezdrátový přístupový bod není zobrazen.

■ Obecné tipy pro použití připojení Wi-Fi

- Zdržujte se v komunikačním dosahu připojovaného zařízení.
- Je v blízkosti v provozu zařízení pracující na frekvenci 2,4 GHz, jako například mikrovlnná trouba nebo bezdrátový telefon?
→ Rádiové vlny se při současném používání vzájemně ruší. Používejte zařízení v dostatečném odstupu od jiného zařízení.
- Pokud indikátor nabití akumulátoru bliká červeně, nemusí být navázáno připojení k dalším zařízením, nebo může být připojení rušeno.
(Zobrazí se zpráva, například [Chyba komunikace].)
- Pokud fotoaparát položíte na kovový stůl nebo polici, mohou být negativně ovlivněny elektromagnetické vlny. V takovém případě nemusí být možné navázat spojení. Odstraňte fotoaparát z kovového povrchu.

■ Informace o bezdrátových přístupových bodech

- Zkontrolujte, zda je bezdrátový přístupový bod, ke kterému se chcete připojit, v provozu.
- Zkontrolujte stav vysílače bezdrátového přístupového bodu.
→ Přesuňte toto zařízení blíže k bezdrátovému přístupovému bodu.
→ Změňte umístění a orientaci bezdrátového přístupového bodu.
- V závislosti na nastavení bezdrátového přístupového bodu nemusí dojít k zobrazení i v situaci, kdy rádiové vlny existují.
→ Vypněte a zapněte bezdrátový přístupový bod.
→ Zkontrolujte nastavení bezdrátového přístupového bodu.
→ Když není bezdrátový přístupový bod nastaven tak, aby vysílal identifikátor sítě SSID, nemusí být nalezen. Chcete-li navázat spojení (P292), zadejte identifikátor sítě SSID nebo povolte vysílání identifikátoru sítě SSID na bezdrátovém přístupovém bodu.

Toto zařízení není zobrazeno na obrazovce nastavení Wi-Fi chytrého telefonu.

- V menu nastavení Wi-Fi chytrého telefonu vypněte a poté znovu zapněte funkci Wi-Fi.

Při pokusu o Wi-Fi připojení k počítači Windows 8 systém nerozpozná mé uživatelské jméno a heslo, takže se nelze připojit k počítači.

- Některé verze operačního systému včetně Windows 8 používají dva druhy účtů: lokální účet a účet Microsoft.
Ujistěte se, zda používáte uživatelské jméno a heslo k lokálnímu účtu.

Při použití připojení Wi-Fi není počítač rozpoznán. Fotoaparát nelze k počítači připojit pomocí Wi-Fi připojení.

- Název pracovní skupiny je implicitně nastaven na "WORKGROUP". Pokud jste změnili název pracovní skupiny, systém počítač nerozpozná.
V položce [Změnit název pracovní skupiny] oddílu [Připojení k PC] nabídky [Nastavení Wi-Fi] změňte název pracovní skupiny na název, který je nastaven v počítači, k němuž se připojujete. (P296)
- Zkontrolujte, zda jste zadali správně přihlašovací jméno a heslo.
- Pokud se systémový čas počítače MAC nebo Windows výrazně liší od systémového času fotoaparátu, může se u některých operačních systémů stát, že fotoaparát nelze k počítači připojit.
→ Zkontrolujte, zda [Nastavit hodiny] a [Světový čas] fotoaparátu souhlasí s časem, datem a časovou zónou nastavenými v počítači MAC nebo Windows. Pokud se nastavení výrazně liší, sjednoťte je.

Snímky nelze přenést do webové služby.

- Ověřte, zda jsou použité přihlašovací údaje (přihlašovací jméno (ID)/jméno uživatele/e-mailová adresa/heslo) správné.

Odeslání snímku na webovou službu nějakou chvíli trvá. Přenos snímku se přeruší. Některé snímky nelze přenést.

- Je velikost snímku příliš velká?
→ Snižte velikost snímku ve funkci [Velikost] (P275) a potom jej odešlete.
→ Proveďte přenos po rozdělení filmového snímku pomocí [Rozdělit] (P250).
- Pokud je vzdálenost k bezdrátovému přístupovému bodu velká, může přenos trvat déle.
→ Proveďte přenos blíže k bezdrátovému přístupovému bodu.
- Formát souboru s videem, který lze odeslat, závisí na cílovém umístění. (P273)

Neznám heslo k Wi-Fi.

- Proveďte [Obnov.Wi-Fi] v menu [Nastavení]. (P235)
Všechny informace nastavené v menu [Nastavení Wi-Fi] budou vynulovány. (mimo [LUMIX CLUB])

TV, PC a tiskárna

Nedochází k zobrazení snímku na televizoru.

- Je fotoaparát správně připojený k TV? (P300)
→ Nastavte vstup na TV do režimu externího vstupu.

VIERA Link nepracuje.

- Je [VIERA link] na tomto zařízení nastaveno na [ON]? (P234)
→ Zkontrolujte nastavení VIERA Link na připojeném zařízení.
→ Vypněte a zapněte zařízení.
→ Zkontrolujte nastavení [Systémová frekvence]. (P236)

Komunikace s PC není možná.

- V [Režim USB] nastavte [PC]. (P232, 306)
- Vypněte a zapněte zařízení.

PC nedokáže identifikovat kartu. (Je použita paměťová karta SDXC.)

- Zkontrolujte, zda je vaše PC kompatibilní s paměťovými kartami SDXC.
<http://panasonic.net/avc/sdcard/information/SDXC.html>
- Při zapojení může dojít k zobrazení zprávy vyžadující formátování karty, neprovádějte však formátování.
- Pokud [Přístup] na monitoru nezmizí, vypněte fotoaparát a odpojte kabel pro USB připojení.

Snímek nemůže být vytištěn, když je fotoaparát připojen k tiskárně.

- Snímky se nemohou tisknout s použitím tiskárny, která nepodporuje PictBridge.
→ V [Režim USB] nastavte [PictBridge(PTP)]. (P232, 309)

Konce snímků jsou při tisku odřezány.

- Při použití tiskárny s funkcí s ořezáním nebo tisku zcela bez okrajů před tiskem tuto funkci zrušte.
(Podrobnější informace najdete v návodu k použití tiskárny.)
- Když si objednáte ve fotografickém studiu tisk snímků, zeptejte se předem, zda mohou vytisknout snímky ve formátu 16:9.

Další funkce

V objektivu je slyšet zvuk.

- Jedná se o zvuk pohybu objektivu nebo clony při zapnutí a vypnutí tohoto zařízení. Nejedná se o chybu.
- Zvuk automatického nastavení clony je slyšet, když se mění jas, např. při zoomu nebo pohybu fotoaparátu. Nejedná se o chybu.

Zoomování bude okamžitě zastaveno.

- Při použití Extra optického zoomu dojde k dočasnému zastavení zoomování. Nejedná se však o poruchu.

Omylem byl zvolen nečitelný jazyk.

- Stisknete tlačítko [MENU/SET], vyberte ikonu nabídky [Nastavení] [☰] a poté nastavte požadovaný jazyk výběrem položky [00]. (P234)

Při stisknutí tlačítka závěrky do poloviny dojde někdy k zapnutí červeného světla.

- Na tmavých místech pomocné světlo AF (P221) svítí červeně za účelem usnadnění zaostření na subjekt.

Fotoaparát se ohřívá.

- Povrch fotoaparátu a obrácená strana monitoru se může během použití ohřát. Tento jev nemá vliv na výkon nebo kvalitu fotoaparátu.

Hodiny jsou vynulovány.

- Když nepoužíváte fotoaparát delší dobu, může dojít k vynulování hodin.
→ Zobrazí se hlášení [Nastavte hodiny.]; znovu nastavte hodiny, prosím. (P33)

Opatření pro použití

Optimální použití fotoaparátu

Udržujte toto zařízení co nejdále od elektromagnetických zařízení (jako jsou mikrovlnné trouby, TV, videohry apod.).

- Když používáte toto zařízení na televizoru nebo v jeho blízkosti, obraz a/nebo zvuk na tomto zařízení může být rušen vyzařováním elektromagnetických vln.
- Nepoužívejte toto zařízení v blízkosti mobilních telefonů, protože by mohlo náhle dojít k nepříznivému ovlivnění kvality obrazu a/nebo zvuku.
- Silná magnetická pole reproduktorů nebo velkých motorů mohou poškodit nebo zkreslit snímky.
- Elektromagnetické záření může nepředvídaně ovlivnit činnosti tohoto zařízení a rušit obraz a/nebo zvuk.
- V případě nepříznivého ovlivnění činnosti tohoto zařízení elektromagnetickým zařízením, které se projeví ukončením správné činnosti, vypněte toto zařízení a vyjměte akumulátor nebo odpojte AC síťový adaptér (volitelné příslušenství). Poté vložte akumulátor zpět nebo znovu připojte AC síťový adaptér a zapněte toto zařízení.

Nepoužívejte toto zařízení v blízkosti rozhlasových vysílačů nebo vedení vysokého napětí.

- Při záznamu v blízkosti rozhlasových vysílačů nebo vedení vysokého napětí může být zaznamenaný obraz a/nebo zvuk nepříznivě ovlivněn.

Pokaždé používejte dodané kabely.

Při použití volitelného příslušenství používejte kabely, které s ním byly dodány. Nenatahujte kabely.

Nepostříkujte fotoaparát insekticidy ani těkavými chemikáliemi.

- Při postříkání fotoaparátu těmito chemikáliemi by mohlo dojít k poškození těla fotoaparátu a oloupání jeho povrchu.

Zabraňte styku pryžových nebo plastových produktů s fotoaparátem po delší dobu.

Nepřibližujte k fotoaparátu objekty citlivé na magnetické pole (kreditní karty apod.). Magnetické pole může poškodit jejich data a vyřadit je z činnosti.

Čištění

Před čištěním fotoaparátu vyjměte akumulátor nebo spojovací člen stejnosměrného napájení (volitelné příslušenství) nebo odpojte zástrčku napájecího kabelu ze zásuvky elektrického rozvodu. Poté očistěte fotoaparát suchým jemným hadříkem.

- Když je fotoaparát velmi špinavý, můžete je očistit vyždímaným vlhkým hadříkem a poté utřít dosucha.
- Na čištění fotoaparátu nepoužívejte rozpouštědla jako benzen, ředidlo, líh, kuchyňské čisticí prostředky apod., protože by mohly poškodit vnější obal nebo způsobit oloupení barvy.
- Při použití chemicky ošetřeného hadříku se ujistěte o dodržení pokynů výrobce.

■ Pro péči o hledáček/očnici

- Vzhledem k tomu, že očnici nelze odpojit, odfoukněte prach z hledáčku foukačem (běžně v prodeji), jemně jej otřete suchým jemným hadříkem a nepokoušejte se jej odpojit.
- Pokud dojde k násilnému otírání očnice a jeho následném odpojení, obraťte se na prodejce nebo společnost Panasonic.

Informace o Monitoru/Hledáčku

- Netlačte na monitor nadměrnou silou. Může to způsobit zobrazení nevyvážených barev nebo poruchu monitoru.
- Když zapnete studený fotoaparát, snímek na monitoru/Hledáčku bude mírně tmavší než obvykle. Při zvýšení interní teploty fotoaparátu však dojde k obnovení běžného jasu snímku.

Pro výrobu displeje monitoru/hledáčku se používá vysoce přesná technologie. Může se však stát, že se na displeji objeví tmavé nebo světlé body (červené, modré nebo zelené). Nejedná se o poruchu. Části displeje monitoru/hledáčku jsou vyrobeny velmi přesnou technologií, nicméně některé pixely mohou být neaktivní nebo souvisle svítit. Tyto body nebudou zaznamenány na snímků na kartě.

Objektiv

- Nepůsobte na objektiv nadměrnou silou.
- Nenechávejte fotoaparát s objektivem nasměrovaným proti slunci, protože sluneční paprsky by mohly způsobit jeho poruchu. Dávejte také pozor na ponechání fotoaparátu venku nebo v blízkosti okna.
- Špína (voda, olej a otisky prstů atd.) na povrchu objektivu může zhoršit kvalitu obrazu. Před fotografováním a po něm zlehka otřete povrch objektivu měkkým a suchým hadříkem.
- Při přepravě fotoaparátu kompletně zatáhněte objektiv.

Akumulátor

Akumulátor je tvořen nabíjecím lithium-iontovým akumulátorem. Jeho schopnost produkovat energii je výsledkem chemické reakce, která probíhá v jeho nitru. Tato reakce je citlivá na okolní teplotu a na vlhkost. Když je teplota příliš vysoká nebo příliš nízká, doba použitelnosti akumulátoru se zkrátí.

Po každém použití vyjměte akumulátor.

- Vyjmutou baterii uložte do plastového sáčku a uložte mimo kovové předměty (sponky apod.).

V případě náhlého pádu akumulátoru zkontrolujte, zda nedošlo k viditelnému poškození těla akumulátoru nebo jeho svorky.

- Vložení poškozeného akumulátoru do fotoaparátu může vést k poškození fotoaparátu.

Když odcházíte, vezměte si s sebou nabitě náhradní akumulátory.

- Pamatujte na to, že provozní doba akumulátoru se při nízkých teplotách (např. v lyžařských střediscích) stává kratší.
- Když cestujete, nezapomeňte si s sebou vzít nabíječku akumulátoru (dodané), abyste si mohli v zemi, do které cestujete, dobít akumulátor.

Likvidace nepoužitelného akumulátoru.

- Akumulátor má omezenou životnost.
- Nezahazujte akumulátor do ohně, protože by mohlo dojít k výbuchu.

Nedovoďte, aby se svorky akumulátoru dostaly do styku s kovovými předměty (jako např. náhrdelníky, vlásenkami apod.).

- Mohlo by to způsobit zkrat nebo nadměrný ohřev a vznik popálenin při dotyku akumulátoru.

Nabíječka

- Kontrolka [CHARGE] může vlivem statické elektřiny nebo elektromagnetického vlnění blikat. Nemá to vliv na nabíjení.
- Když používáte nabíječku akumulátoru v blízkosti rádia, rádiový příjem by mohl být rušen. Udržujte nabíječku ve vzdálenosti 1 m nebo více od rádia.
- Nabíječka může při použití bzučet. Nejedná se o poruchu.
- Po použití se ujistěte, že jste odpojili napájení zařízení ze zásuvky elektrického rozvodu. (V případě, že zůstane připojené, bude spotřebovávat velmi malé množství elektrického proudu.)
- Udržujte svorky nabíječky a akumulátoru v čistém stavu.

Karta

Nenechávejte kartu na místech s častým výskytem vysoké teploty, působení elektromagnetických vln nebo statické elektřiny, nebo na místech vystavených přímému slunečnímu světlu.

Neprohýbejte kartu a nenechte ji spadnout.

- Mohlo by dojít k poškození karty nebo k poškození či vymazání zaznamenaného obsahu.
- Po použití a při uskladnění vložte kartu do obalu na kartu nebo do úschovné kapsy.
- Nedovolte, aby se ke svorkám na zadní straně karty dostala špína, prach nebo voda, a nedotýkejte se jich prsty.

Informace týkající se postoupení pamové karty jiné osob nebo její likvidace “Formátování” nebo “vymazání” s použitím fotoaparátu nebo PC pouze změni informaci o správě souborů, ale nevymaže paměťovou kartu úplně.

Proto se doporučuje fyzicky zničit paměťovou kartu nebo použít software pro vymazání dat, který je dostupný v prodeji, ke kompletnímu vymazání dat z paměťové karty před jejím postoupením jiné osobě nebo před její likvidací. Za správu dat na paměťové kartě je odpovědný uživatel.

Osobní údaje

Když je nastaveno jméno nebo narozeniny pro funkci [Nastavení profilu]/rozeznání tváře, tyto osobní informace jsou uloženy ve fotoaparátu a zaznamenány do obrazu.

Kvůli ochraně osobních údajů doporučujeme povolit funkce [Heslo Wi-Fi] a [Zámek funkce Wi-Fi] . (P296 , 297)

Prohlášení

- Informace obsahující osobní údaje mohou být změněny nebo vyloučeny následkem chybné činnosti, působením statické elektřiny, náhodně, poruchou, opravou nebo jiným zacházením. Panasonic nijak neodpovídá za přímé nebo nepřímé poškození způsobené změnou nebo vyloučením informací nebo osobních údajů.

Požádání o opravu, postoupení jiné osobě, nebo likvidace.

- Vytvořte si kopii informací uložených ve fotoaparátu, jako jsou osobní údaje a nastavení bezdrátového připojení LAN, a poté je vymažte pomocí [Obnov.Wi-Fi]/[Odstranit účet] (P235, 289).
- Vynulujte nastavení kvůli ochraně osobních údajů. (P235)
- Při požádání o opravu vyjměte paměťovou kartu z fotoaparátu.
- Nastavení se mohou v rámci opravy fotoaparátu dostat zpět na nastavení z výroby.
- V případě, že výše uvedené operace nejsou možné kvůli poruše fotoaparátu, obraťte se, prosím, na prodejce, u kterého jste zakoupili fotoaparát, nebo na společnost Panasonic.

Při postoupení paměťové karty jiné osobě nebo při její likvidaci si přečtěte informace “Informace týkající se postoupení pamové karty jiné osob nebo její likvidace”. (P339)

Nahrávání obrazů do internetových služeb

- Obrazy mohou obsahovat informace, jejichž prostřednictvím lze identifikovat uživatele, jako jsou názvy, data záznamu a informace o poloze. Při nahrávání těchto obrazů na internetové služby důkladně zkontrolujte tyto informace a teprve poté proveďte nahrávání.

Při dlouhodobé nečinnosti fotoaparátu

- Baterii skladujte na suchém a chladném místě s relativně stabilní teplotou: [Doporučená teplota: 15 °C až 25 °C, Doporučená vlhkost: 40%RH až 60%RH]
- Každé vyjměte akumulátor a kartu z fotoaparátu.
- Když je akumulátor ponechán ve fotoaparátu, k jeho vybití dojde, i když bude fotoaparát vypnutý. Když budete akumulátor nechávat ve fotoaparátu, dojde k jeho nadměrnému vybití a může se stát nepoužitelným, i když bude nabitý.
- Při uskladnění akumulátoru na dlouhou dobu doporučujeme jednou ročně jej nabít. Vyjměte akumulátor z fotoaparátu aložte jej znovu po úplném vybití.
- Při udržování fotoaparátu v uzavřeném prostoru jej doporučujeme uskladnit s vysoušečem (silikagel).
- Pokud jste fotoaparát nepoužívali delší dobu, před použitím jej celý zkontrolujte.

Data snímku

- Když následkem nesprávné manipulace dojde k pádu fotoaparátu, zaznamenaná data se mohou poškodit nebo ztratit. Panasonic neponese odpovědnost za žádné škody způsobené ztrátou zaznamenaných dat.

Třínohý a jednohý stativ

- Když používáte stativ, ujistěte se, že když je k němu připevněn fotoaparát, nachází se ve stabilní poloze.
- Při použití třínohého nebo jednohého stativu se může stát, že nebudete moci vytáhnout kartu nebo akumulátor.
- Při uchycování nebo odpojování fotoaparátu se ujistěte, že se šroub na třínohém nebo jednohém stativu nenachází v nakloněné poloze. Při použití nadměrné síly při jeho otáčení můžete poškodit šroub na fotoaparátu. Při příliš těsném uchycení fotoaparátu k třínohému nebo jednohému stativu může dojít také k poškození tělesa fotoaparátu a štítku s jmenovitými údaji.
- Pozorně si přečtěte si návod k použití třínohého nebo jednohého stativu.

Funkce Wi-Fi

■ Používání kamery jako bezdrátového LAN zařízení

Při používání zařízení nebo počítačových systémů, které vyžadují spolehlivější zabezpečení než zařízení s bezdrátovou LAN, se ujistěte o přijetí vhodných opatření pro návrh zabezpečení a odstranění závad na využitých systémech. Společnost Panasonic nepřijímá žádnou zodpovědnost za škody vzniklé při použití fotoaparátu k jakýmkoli jiným účelům než je účel bezdrátového LAN zařízení.

■ Funkce Wi-Fi na tomto fotoaparátu je navržena pro provoz v zemích, kde se tento fotoaparát prodává

Při použití fotoaparátu v jiných zemích, než ve kterých je fotoaparát prodáván, existuje riziko, že by zařízení mohlo porušovat regulace pro rádiové vlny. Společnost Panasonic za tato narušení nepřebírá žádnou zodpovědnost.

■ Existuje riziko zachycení dat odesílaných a přijímaných prostřednictvím rádiových vln

Pamatujte také, že existuje riziko zachycení dat, která odesíláte a přijímáte prostřednictvím rádiových vln, třetí stranou.

■ **Nepoužívejte fotoaparát v oblastech s magnetickými poli, statickou elektřinou nebo rušením**

- Fotoaparát nepoužívejte v místech, kde působí magnetická pole, statická elektřina nebo rušení, například v blízkosti mikrovlnné trouby, protože mohou rušit radiové vlny.
- Pokud budete používat fotoaparát v blízkosti zařízení jako jsou mikrovlnné trouby nebo bezdrátové telefony využívající rádiové frekvenční pásmo 2,4 GHz, může dojít ke snížení výkonu obou zařízení.

■ **Nepřipojujte se k bezdrátové síti, k jejímuž užití nemáte povolení**

Pokud fotoaparát využívá svou funkci Wi-Fi, bude vyhledání bezdrátových sítí provedeno automaticky. V takovém případě mohou být zobrazeny i bezdrátové sítě, které nemáte oprávnění používat (SSID^{*}). Nepokoušejte se připojit k těmto sítím, protože by se mohlo jednat o neoprávněný přístup.

- * Zkratka SSID označuje název, který slouží k identifikaci sítě pomocí bezdrátového LAN připojení. Pokud se identifikátor SSID obou zařízení shoduje, je přenos umožněn.

- Logo SDXC je ochrannou známkou společnosti SD-3C, LLC.
- “AVCHD”, “AVCHD Progressive”, “AVCHD Progressive” logo jsou ochrannými známkami firmy Panasonic Corporation a firmy Sony Corporation.
- Vyrobeno na základě licence poskytnuté společností Dolby Laboratories. Dolby a symbol dvojitého D jsou ochranné známky společnosti Dolby Laboratories.
- Pojmy HDMI a HDMI High-Definition Multimedia Interface a rovněž logo HDMI jsou ochranné známky nebo zapsané ochranné známky společnosti HDMI Licensing, LLC ve Spojených státech a dalších zemích.
- HDAVI Control™ je ochranná známka společnosti Panasonic Corporation.
- Adobe je ochrannou známkou nebo registrovanou ochrannou známkou společnosti Adobe Systems Incorporated ve Spojených státech amerických a/nebo v jiných zemích.
- Pentium je ochranná známka společnosti Intel Corporation ve Spojených státech amerických a dalších zemích.
- iMovie, Mac a Mac OS jsou ochrannými známkami Apple Inc., zaregistrovanými v USA a v ostatních zemích.
- iPad, iPhone, iPod a iPod touch jsou ochrannými známkami Apple Inc., zaregistrovanými v USA a v ostatních zemích.
- App Store je značkou služby společnosti Apple Inc.
- Windows je registrovanou ochrannou známkou nebo ochrannou známkou společnosti Microsoft Corporation ve Spojených státech amerických a/nebo v jiných zemích.
- Android a Google Play jsou ochrannými známkami nebo registrovanými ochrannými známkami společnosti Google Inc.



- QuickTime a logo QuickTime jsou obchodní značky nebo zaregistrované obchodní značky Apple Inc., používané pod touto licencí.
- Logo Wi-Fi CERTIFIED™ je certifikační značka asociace Wi-Fi Alliance®.
- Identifikační značka Wi-Fi Protected Setup™ je certifikační známkou Wi-Fi Alliance®.
- “Wi-Fi®” je registrovanou ochrannou známkou společnosti Wi-Fi Alliance®.
- “Wi-Fi Protected Setup™”, “WPA™” a “WPA2™” jsou ochranné známky Wi-Fi Alliance®.
- DLNA, the DLNA Logo and DLNA CERTIFIED are trademarks, service marks, or certification marks of the Digital Living Network Alliance.
- Tento výrobek používá “DynaFont” od společnosti DynaComware. DynaFont je registrovanou ochrannou známkou společnosti DynaComware Taiwan Inc.
- Kód QR je registrovanou ochrannou známkou společnosti DENSO WAVE INCORPORATED.
- Ostatní názvy systémů a výrobků uvedené v tomto návodu jsou obvykle registrované obchodní známky nebo obchodní známky výrobců, kteří příslušný systém nebo výrobek vyvinuli.



Tento výrobek je licencován v rámci licence na skupinu patentů AVC pro osobní využití spotřebitelem nebo jiná nezpoplatněná využití za účelem (i) kódování videa v podle standardu AVC (“video AVC”) a/nebo (ii) dekódování videa AVC zakódovaného spotřebitelem v rámci soukromé činnosti a/nebo získaného od poskytovatele videa, který je licencován k poskytování videa AVC. Licence pro jakékoli jiné využití se neposkytuje a nelze ji použít. Další informace poskytne společnost MPEG LA, L.L.C.

Viz <http://www.mpegla.com>

Likvidace použitých zařízení a baterií

Jen pro státy Evropské unie a země s fungujícím systémem recyklace a zpracování odpadu.



Tyto symboly na výrobcích, jejich obalech a v doprovodné dokumentaci upozorňují na to, že se použitá elektrická a elektronická zařízení, včetně baterií, nesmějí likvidovat jako běžný komunální odpad.

Aby byla zajištěna správná likvidace a recyklace použitých výrobků a baterií, odevzdávejte je v souladu s národní legislativou na příslušných sběrných místech.



Správnou likvidací přispějete k úspoře cenných přírodních zdrojů a předejdete možným negativním dopadům na lidské zdraví a životní prostředí.

O další podrobnosti o sběru a recyklaci odpadu požádejte místní úřady.

Při nesprávné likvidaci tohoto druhu odpadu se vystavujete postihu podle národní legislativy.



Poznámka k symbolu baterie (značka pod symbolem):

Tento symbol může být použitý v kombinaci s chemickou značkou.

Takový případ je souladu s požadavky směrnice pro chemické látky.